

(19) ES (21) (22)	NUMERO 284071	(16) Y
	FECHA DE PRESENTACION 22 ENE. 1985	



ESPAÑA

MODELO DE UTILIDAD

1- AGO. 1985

(30) PRIORIDADES:	(33) FECHA	(32) PAIS
(31) NUMERO		
84 12005	10 de Mayo de 1.984	Gran Bretaña.
84 19627	1 de Agosto de 1.984	Gran Bretaña.

(47) FECHA DE PUBLICIDAD	(51) CLASIFICACION INTERNACIONAL
	B60N1/00

(54) TITULO DE LA INVENCIÓN
PLATAFORMA DE ASIENTO.

(71) SOLICITANTE (S)
PIRELLI LIMITED.

DOMICILIO DEL SOLICITANTE
40 Chancery Lane, Londres WC2A 1JH, Gran Bretaña.

(72) INVENTOR (ES)

(73) TITULAR (ES)

(74) REPRESENTANTE
D. JOSE MIGUEL GOMEZ-ACEBO y POMBO.

Esta invención se refiere a una plataforma de asiento que ofrece resiliencia cuando está sometida a carga y es idónea para ser utilizada en todas las formas de asiento, incluyendo asientos domésticos y asientos para vehículos ú otras formas de transporte.

5
10
15
20
Con anterioridad a esta invención, se ha utilizado ó propuesto una variedad de plataformas de asientos resilientes, pero todas ellas presentan un cierto grado de complejidad y, por lo tanto, un coste elevado en lo que se refiere a su fabricación ó su colocación en el bastidor del asiento. Normalmente, una plataforma de asiento podría comprender una hoja compuesta por piezas elasticas e inextensibles unidas entre sí, de modo que el procedimiento empleado para instalar la plataforma sobre el bastidor del asiento comprendía la operación de estirar la hoja a través del bastidor del asiento y unir sus bordes opuestos a los elementos opuestos del bastidor. La plataforma se debe elegir, en lo que se refiere a su tamaño general como al tamaño de las diferentes piezas elásticas e inextensibles, de modo que ofrezca un grado apropiado de resiliencia para el bastidor particular al que se haya de adaptar.

25
Hemos ideado ahora una plataforma de asiento cuyos componentes se fabrican y se colocan directamente en el bastidor del asiento sin necesidad de someter a un esfuerzo importante a los elementos elásticos, pero aún así los mismos componentes son apropiados para una amplia gama de bastidores de asiento de tamaños diferentes.

Por lo tanto, según esta invención, se proporciona una plataforma de asiento que comprende un elemento elástico alargado situado a lo largo de por lo menos un elemento de bastidor

de un asiento, y una hoja de material inextensible sujeta a lo largo de sus bordes opuestos al elemento del bastidor y a un elemento opuesto del bastidor, para quedar tensa cuando el asiento no esté sujeto a carga, quedando la hoja sobre el elemento elástico alargado y siendo el dispositivo de tales características que, al someter a carga el asiento, la tensión así inducida a la hoja produce una deformación elástica del elemento alargado, formándose el elemento elástico alargado de modo que su material se puede deformar y expandir a lo largo del eje longitudinal del elemento para compensar la compresión del elemento a lo largo de ejes transversales a su longitud para permitir una depresión limitada de la plataforma sobre la región que sostiene la carga.

El elemento elástico alargado se puede elegir simplemente de la longitud necesaria, o cortarse a dicha longitud; la hoja de material inextensible simplemente se tiene que cortar a medida y después el elemento elástico alargado y la hoja de material inextensible colocarse en el bastidor del asiento sin necesidad de ejercer una fuerza manual sustancial u otra fuerza para estirar o tensar de otro modo cualquier componente elástico. En particular, la hoja de material inextensible se tiene que colocar tan solo con una tensión relativamente ligera.

Ya se conoce una plataforma de asiento resiliente que incluye una pieza de caucho aparentemente en un lado de un bastidor del asiento y un elemento aparentemente unido a este lado

del bastidor del asiento, extendiéndose sobre la parte superior de la pieza de caucho y extendiéndose aparentemente hacia el lado opuesto del bastidor del asiento. Este dispositivo difiere considerablemente de otros dispositivos ilustrados y descritos en la técnica anterior y nosotros no tenemos conocimiento de ninguna plataforma de asiento práctica que se haya hecho según dicha técnica anterior ni tenemos conocimiento de la organización precisa de tales plataformas, pero es probable que el elemento colocado sobre la pieza de caucho fuese elástico para proporcionar la depresión necesaria, en el centro de la plataforma, por su propio estiramiento. En particular, si la pieza de caucho fuera un elemento alargado y el elemento superpuesto fuera inextensible, la pieza de caucho no podría experimentar un grado importante de deformación para proporcionar la depresión necesaria de la plataforma en su centro. La razón que nos asiste es que el caucho es prácticamente incompresible, de modo que la compresión de una pieza de caucho a lo largo de un eje puede ocurrir solamente si dicha pieza de caucho se puede deformar y expandir de una forma que compense a lo largo de otro eje; considerando la pieza de caucho ilustrada en la técnica anterior, al aumentar la tensión en el elemento superpuesto de la plataforma (como consecuencia de someter la plataforma a carga) se inducen fuerzas en la pieza de caucho que tienden a comprimirla a lo largo de ejes contenidos en el plano del papel en el que se ha trazado la ilustración, pero la pieza de caucho se

puede comprimir solamente a lo largo de estos ejes (para producir la depresión que se pretende en el centro de la plataforma) si la pieza de caucho se puede deformar y expandir de una forma compensatoria a lo largo del eje perpendicular al plano del papel. No obstante, si la pieza de caucho es alargada, es imposible que se expanda a lo largo de su eje, excepto junto a sus extremos.

Por consiguiente, una característica particular según la invención, es que el elemento elástico alargado, que comprende preferiblemente un elevado contenido de caucho natural para conservar sus propiedades elásticas, se forme de tal modo (como se ha mencionado anteriormente) que su material se puede deformar y expandir a lo largo del eje longitudinal del elemento para compensar la compresión del elemento a lo largo de ejes transversales a su longitud, en respuesta al aumento de la tensión en la hoja de material inextensible. En una modalidad particular que se describirá más adelante, el elemento elástico alargado con acanaladuras a intervalos a lo largo de su longitud, en una superficie opuesta a la superficie que queda subsyacente a la hoja inextensible. El material se puede expandir de este modo, en la dirección longitudinal del elemento, en estas acanaladuras periódicas de modo que la compresión transversal del elemento se puede producir para que se forme la depresión necesaria en el centro de la plataforma al recibir una carga, teniendo presente que la hoja superyacente es inextensible.

El elemento elástico alargado se puede situar a lo largo de un solo elemento de bastidor del asiento, por ejemplo el elemento delantero. Por el contrario dichos elementos se puede situar a lo largo de dos elementos opuestos del bastidor (los elementos delantero y trasero) o los elementos laterales opuestos, o a lo largo de los cuatro elementos del bastidor (delantero, trasero y laterales), quedando en cada caso la hoja inextensible sobre cada elemento elástico y deformándose todos los elementos bajo la carga sostenida sobre el asiento para contribuir a la depresión necesaria en la región de la plataforma que recibe la carga.

El elemento elástico alargado, o cada elemento elástico alargado, una vez ensamblado en la plataforma del asiento, presenta preferiblemente un primer grado de deformación, por lo que la depresión de la plataforma aumenta de un modo relativamente notable cuando soporta una carga, seguido de un segundo grado de deformación por el que la depresión de la plataforma aumenta después tan solo relativamente poco bajo la carga aplicada. Por lo tanto, se produce una sensible depresión de la plataforma al sentarse una persona después de lo cual queda una cierta resiliencia para poder sostener una carga adicional y las variaciones de la carga mientras la persona permanece sentada, pero la depresión adicional será pequeña y la plataforma ofrecerá una sensación de firmeza.

A continuación se describe una modalidad de esta in-

vención, a título de ejemplo solamente, tomando como referencia los dibujos adjuntos, en los que:

5 La figura 1 es una sección esquemática tomada a través de una plataforma de asiento para explicar los principios en los que se basa esta invención.

10 La figura 2 es una vista en sección tomada a través de una porción de una plataforma de asiento según la invención, para mobiliario doméstico y otro mobiliario y representa un elemento de bastidor delantero y un elemento elástico alargado situado a lo largo del mismo.

La figura 3 es una vista en sección tomada a través del elemento elástico alargado de la figura 2 en el estado en el que sale de moldeo.

15 La figura 4 es una vista en sección tomada a través de la porción de la plataforma de asiento ilustrada en la figura 2, pero cuando la plataforma ha recibido una carga.

La figura 5 es una vista en alzado del lado posterior de una porción del elemento elástico.

20 La figura 6 es una vista en sección tomada a través de una porción de una plataforma de asiento según esta invención, para el asiento delantero de un automóvil, y representa un elemento de bastidor lateral y un elemento elástico alargado situado a lo largo del mismo.

25 La figura 7 es una vista en planta de un bastidor metálico normal para el asiento delantero de un vehículo; y

La figura 8 es una vista como indica la flecha A de la figura 7 y representa un elemento lateral del bastidor con un elemento elástico alargado unido al mismo.

5 Tómesese en primer lugar como referencia la figura 1, que explica el principio básico de esta invención, tanto si la plataforma se coloca en un asiento doméstico y otro tipo de mobiliario o en el asiento de un vehículo u otra forma de transporte. Así, en la figura 1, los elementos opuestos del bastidor 1, 2 de un bastidor de asiento se ilustra junto con 10 una hoja 3 de material inextensible sujeta a lo largo de sus bordes opuestos a los elementos del bastidor 1, 2, para quedar tensa cuando la plataforma no está sujeta a carga alguna. Cuando la plataforma recibe una carga al sentarse una persona sobre la misma, es necesario que la plataforma ceda para adaptarse al perfil de la carga aplicada; así, la plataforma se tiene 15 que abatir adaptándose al perfil ilustrado en contorno por la referencia 3'. Según la invención, el aumento necesario de longitud de la hoja 3 para permitir la formación de la depresión exigida no se consigue por estiramiento de la hoja, sino que 20 se obtiene a lo largo de uno o ambos elementos del bastidor al ceder eficazmente la hoja hacia el centro. Habiéndose producido la depresión d, al sentarse una persona, quedará disponible una depresión adicional d' para permitir una carga adicional mientras la persona permanece sentada, por ejemplo cuando 25 cambia de postura. Según se ha mencionado anteriormente, es

ta depresión adicional deberá aumentar relativamente poco con la carga aplicada, si se compara con el aumento en la depresión d con la carga aplicada que se produce cuando la persona toma asiento.

5 Asiento y Domésticos u Otro Mobiliario

Refiriendonos a la figura 2, se ilustra el elemento delantero 10 de un bastidor de asiento de madera. Un elemento elástico alargado 12 se sitúa a lo largo de este elemento de bastidor y una hoja 14 de material inextensible se sujeta a lo largo de sus bordes opuestos a este elemento de bastidor y a un elemento opuesto del bastidor (no ilustrado), mientras se superpone sobre el elemento elástico alargado 12. La distancia entre los dos elementos del bastidor podría ser, para mobiliario doméstico o de otra clase, de 63,5 cm y la depresión exigida d (figura 1) en el centro podría tener aproximadamente 8,75 cm. La longitud total de la hoja que tiene que ceder, en la forma descrita anteriormente, es de menos de 4 cm en este ejemplo.

El elemento 12, en el ejemplo ilustrado, se moldea de una composición de caucho con un elevado contenido de caucho natural, de modo que conserve sus propiedades elásticas con el paso del tiempo. El elemento tiene una superficie de base 12a que se asienta sobre la superficie superior del elemento 10 del bastidor de madera y un labio 12c en su parte delantera e inferior que se asienta contra la superficie delan-

tera del elemento 10. El elemento es en general de sección decreciente hacia su parte superior, con su superficie delantera 12b inclinándose generalmente hacia adelante tal como el elemento ilustrado en la figura 3 sale del molde. El elemento se extiende además hacia abajo en su parte delantera inferior para formar el labio 12c que se asienta contra la superficie delantera del elemento 10 del bastidor de madera; el elemento se sujeta al elemento 10 mediante grapas introducidas a través del labio 12c a intervalos y en el elemento de madera 10. Una parte superior 12b de la superficie delantera del elemento 12 está inclinada hacia atrás, tal como sale el elemento del molde (figura 3) para definir una punta de sección decreciente relativamente pronunciada del elemento. La altura del elemento, desde la superficie de la base 12a hasta la parte superior de la punta puede ser normalmente de 5,5 cm, y la superficie posterior del elemento se forme con acanaladuras alargadas, que comprenden acanaladuras alargadas primarias y secundarias 12e, 12f. Normalmente, las acanaladuras primarias 12e tienen una longitud de 30 mm y una anchura de 2,5 mm y se forman a intervalos de 16 mm. Entre cada par de acanaladuras primarias se sitúa una acanaladura secundaria 12f de 18 mm de longitud y 4 mm de anchura para liberar la tensión longitudinal en la sección inferior más gruesa del elemento. La profundidad de cada acanaladura varía a lo largo de su longitud, penetrando la acanaladura primaria 9 mm en su

máxima profundidad y penetrando la acanaladura secundaria 7 mm en su máxima profundidad. La combinación de acanaladuras está espaciada simétricamente en toda la longitud del elemento en el ejemplo ilustrado, pero por el contrario se prevee que las acanaladuras puedan diferir al igual que su espaciamiento, todas en el mismo elemento. Así, cada acanaladura puede diferir en su anchura a lo largo de su longitud y su profundidad puede presentar una variación diferente a la ilustrada, todo ello para adaptarse a las características óptimas de funcionamiento de la plataforma de asiento final.

La figura 2 ilustra que la hoja 14 de material inextensible abarca la parte superior del elemento 12, descendiendo por su superficie frontal inenterrumpida 12b y hasta la superficie frontal del elemento del bastidor de madera 10 y se sujeta al mismo, por ejemplo mediante grapas 18; el borde opuesto de la hoja 14 se sujeta de un modo similar al elemento opuesto del bastidor, colocándose la hoja 14 con una tensión relativamente ligera que produce el efecto de transformar la punta relativamente flexible del elemento 12 tal como se ilustra en la figura 2.

La carga de la hoja 14 induce en la misma una tensión mucho mayor y esta mayor tensión se transmite al elemento 12 para producir la deformación elástica de este último para ceder la hoja inextensible 14 en mayor grado hacia el centro de la plataforma permitiendo su depresión adecuada. En el ejemplo

ilustrado el efecto que produce una persona al sentarse en el asiento, es el de que el elemento 12 se transformará en conjunto, con relación a su base, adoptando una configuración en cierto modo como se ha ilustrado en la figura 4; el ángulo de transformación del elemento aumentará, de este modo, con la magnitud de la carga. La deformación del elemento de caucho, para proporcionar esta transformación, es posible gracias a que las partes de caucho entre las acanaladuras se puede expandir en el sentido longitudinal del elemento y en el interior de estas acanaladuras, compensando esta expansión la compresión del elemento de caucho transversal a su longitud, causada por la mayor tensión de la hoja 14.

El dispositivo es preferiblemente de tal naturaleza que, cuando el asiento recibe la carga de una persona de peso mediano al tomar asiento, las partes de caucho en los lados opuestos de cada acanaladura primaria 12e se habrán expandido haciendo contacto entre sí, cerrando de este modo parcialmente cada acanaladura primaria. Después, se puede disponer de una mayor depresión de la plataforma (en respuesta al aumento de carga, por ejemplo al cambiar la persona de postura) por una deformación adicional en conjunto del elemento de caucho, pero con una resistencia a la depresión de la plataforma sensiblemente mayor porque el caucho ya no tiene libertad o tiene mucho menos libertad a expandirse en el sentido longitudinal del elemento para compensar la compresión transversal adicional.

Los elementos 12 se pueden moldear con una longitud normal apropiada a la anchura del asiento para una sola persona. Para un asiento de dos personas o un asiento de tres personas o sofá, por ejemplo, se pueden montar extremo con extremo dos o tres de estos elementos.

Según se ha mencionado anteriormente, los elementos elásticos alargados pueden estar previstos a lo largo de ambos elementos opuestos del bastidor, o a lo largo de los cuatro elementos del bastidor. Si bien se ha ilustrado un bastidor de madera, la invención tiene aplicación a bastidores de asiento de construcción metálica que utilicen medios apropiados para fijar los elementos elásticos alargados y la hoja inextensible. En todos los casos, se pueden aplicar cojines y tapicería sobre la plataforma de asiento.

Aunque la figura 2 a 5 se ilustran acanaladuras formadas en el elemento elástico alargado para que su material se pueda deformar y expandir en el sentido longitudinal del elemento, como se ha descrito anteriormente, las acanaladuras se pueden sustituir por rebajos con cualquier forma alternativa, bien alargada o circular (v.g., depresiones) o de otro modo; así mismo, los rebajos, cualquiera que sea su forma, pueden comprender perforaciones que atraviesen el elemento desde su superficie posterior hasta su superficie frontal.

Asientos para Vehículos u otras formas de transporte

Las figuras 6 a 8 representa la aplicación de la inven

ción a un asiento delantero de vehículos, camiones y camiones-
tas, aunque la invención tiene aplicación también al asiento
trasero de un vehículo, tanto en el asiento como en el respal-
do, y a asientos de vehículos de viajeros para otros tipos de
5 transporte v.g., autobuses, autocares, trenes, aviones, etc.
Para el asiento delantero de un vehículo, se habilitará un bas-
tidor generalmente rectangular 20, hecho de una pieza estampa-
da, y dos elementos elásticos alargados 22 (uno de los cuales
se ilustra en la figura 6) unido a lo largo de los elementos
10 laterales opuestos del bastidor. Cada elemento 22 corresponden
en general al elemento 12 de las figuras 2 a 5, pero tiene una
base plana unida a una pletina metálica 24 que se puede suje-
tar por cualquier modo apropiado (v.g., atornillando, ensanchan-
do o soldando) al bastidor metálico 20. Según se ilustra, el
15 bastidor 20 se puede estampar con una sección de ángulo y la
pletina 24 puede comprender una sección de ángulo correspondien-
te. Normalmente, la anchura del asiento delantero de un vehícu-
lo entre los elementos laterales opuestos del bastidor podría
tener 41 cm, teniendo la depresión d (figura 1) necesaria en
20 el centro de la plataforma aproximadamente 40-50 mm, exigiendo
el asiento de un vehículo una plataforma más firme que la de un
asiento casero. Por lo tanto, los elementos 22 para el asiento
de un vehículo tienen una sección sensiblemente menor (v.g. 30-
35 mm de altura) que el elemento 12 para el asiento casero, en
25 primer lugar porque existen dos de estos elementos en lugar de

uno y, en segundo lugar, porque la depresión exigida d sometida a carga es considerablemente menor y, por lo tanto, la longitud del material laminar inextensible 26 que ha de ceder es considerablemente menor. La hoja inextensible 26 se coloca sobre los dos elementos 22 y se une a lo largo de sus bordes opuestos a los bordes laterales opuestos del bastidor 20, por ejemplo mediante abrazaderas 28. El almohadillado tradicional 30 se coloca sobre la hoja inextensible 26 y la guarnición o tapizado exterior normal 32 se aplica sobre el almohadillado y se puede unir a lo largo de sus orillos a la periferia del bastidor 20 mediante las mismas abrazaderas 28.

Como los elementos 22 se sitúan a lo largo de los lados del asiento delantero del vehículo, sirven para proporcionar un borde resiliente al asiento delantero para cumplir con los requisitos usuales, reduciendo de este modo el tener que depender del empleo de material de espuma o material celular en la región de los costados del asiento. El tamaño y/o la forma en sección transversal de cada elemento 22 puede variar a lo largo de su longitud y/o igualmente la disposición, frecuencia y/o la forma y tamaño de las acañaduras de desahogo en el elemento, para variar las características resilientes del elemento a lo largo de su longitud (y por lo tanto, la característica resiliente del asiento completo desde su parte delantera a su parte trasera). Los elementos laterales del bastidor 20 pueden no ser lineales en una vista en planta o de costado (veanse las figuras

7 y 8), en cuyo caso, la pletina metálica 24 se preformará con una forma correspondientemente alíneal e igualmente los elementos 22 se moldearán con una forma alíneal correspondiente a lo largo de la superficie de la base 22a.

5 En el respaldo del asiento, los elementos, como los elementos 22, pueden estar colocados en lados opuestos, ó un par opuesto se puede situar a nivel lumbar y otro par opuesto al nivel de los hombros. En el asiento trasero de un vehículo, el elemento elástico puede correr a lo largo del elemento del bastidor delantero, con dos ó quizá tres elementos situados
10 unidos por los extremos. En cada uno de los diversos casos se aplica una hoja inextensible tensas sobre los elementos elásticos y se pueden incorporar cualesquiera de las otras opciones descritas anteriormente.

15 El elemento 22 se ilustra con acanaladuras en su superficie encarada hacia el interior, en la misma forma que las acanaladuras previstas en el elemento 12 de las figuras 2 a 5. No obstante, en lugar de las acanaladuras, el elemento 22 se puede substituir por rebajos con cualquier forma alternativa,
20 tanto alargada como circular (v.g., depresiones) ó de otro modo; asimismo, los rebajos, ó cualquiera que sea su forma, pueden comprender perforaciones que atraviesen el elemento desde su lado encarado hacia el interior hasta su superficie exterior.

25 Descrita suficientemente la naturaleza del invento, así como la manera de realizarlo en la práctica, debe hacerse constar que las disposiciones anteriormente indicadas son susceptibles de modificaciones de detalle en cuanto no alteren su principio fundamental.

REIVINDICACIONES

1.- Plataforma de asiento, del tipo que comprende un bastidor de asiento que tiene elementos de bastidor situados en sus lados opuestos y una hoja de material flexible sujeta a lo largo de sus bordes opuestos a los elementos del bastidor para quedar tensa cuando la plataforma de asiento no está sujeta a carga alguna, caracterizada porque el material flexible es un material inextensible y un elemento elástico alargado se sitúa a lo largo de por lo menos uno de los elementos del bastidor quedando el material inextensible sobre el elemento elástico alargado, por lo que la tensión inducida en el material inextensible, cuando la plataforma recibe una carga, produce deformación elástica del elemento alargado, formándose el elemento alargado de modo que, el material del que se fabrique pueda deformarse y expandirse a lo largo del eje longitudinal del elemento, para compensar la compresión del elemento a lo largo del eje transversales a su longitud, con el fin de permitir una depresión limitada de plataforma en la región que recibe la carga.

2.- Plataforma de asiento según la reivindicación 1, caracterizada porque según recibe la plataforma progresivamente una carga, el elemento elástico experimenta inicialmente un primer grado de deformación, durante el cual la depresión de la plataforma aumenta de un modo relativamente notable al aumentar la carga aplicada y después experimenta un grado de deformación durante el cual la depresión de la plataforma aumenta relativa-

mente poco al aumentar la carga aplicada.

3.- Plataforma de asiento según las reivindicaciones 1 ó 2, caracterizada porque el elemento elástico, en sección transversal, es de sección decreciente desde una base relativamente ancha, que está situada adyacente al elemento de bastidor correspondiente, hasta un borde libre relativamente estrecho en la extremidad opuesta del elemento elástico.

4.- Plataforma de asiento según cualquiera de las reivindicaciones anteriores, caracterizada porque el elemento elástico se forma de un material prácticamente incompresible y está provisto de regiones rebajadas en las cuales el material incompresible se puede deformar al comprimirse el elemento elástico a lo largo de ejes transversales a su longitud.

5.- Plataforma de asiento según la reivindicación 4, caracterizada porque los rebajos tienen forma de acanaladuras previstas en la superficie del elemento elástico opuesta a la superficie subyacente al material inextensible.

6.- Plataforma de asiento según la reivindicación 5, caracterizada porque las acanaladuras comprenden acanaladuras primarias alternas y acanaladuras secundarias, siendo las acanaladuras primarias de mayor tamaño que las acanaladuras secundarias.

7.- Plataforma de asiento según la reivindicación 4, caracterizada porque una pluralidad de rebajos de tamaño y/o forma diferentes están previstos en el elemento elástico para

producir las características de deformación deseadas del elemento elástico.

5 8.- Plataforma de asiento según cualquiera de las reivindicaciones 4 a 7, caracterizada porque al menos alguno de los rebajos comprenden perforaciones que atraviesan el elemento elástico desde su superficie opuesta a la superficie subyacente al material inextensible hasta su superficie subyacente al material inextensible.

10 9.- Plataforma de asiento según cualquiera de las reivindicaciones anteriores, caracterizada porque el elemento elástico incluye, en sección transversal, una superficie de base plana que descansa sobre el elemento de bastidor correspondiente y una superficie delantera que se extiende desde un punto adyacente al borde delantero de la superficie de la base hacia arriba, inicialmente hacia adelante y después hacia atrás, por lo que la superficie frontal es convexa.

20 10.- Plataforma de asiento según cualquiera de las reivindicaciones anteriores, caracterizada porque el elemento elástico se moldea de una composición de caucho que tiene un contenido de caucho natural elevado.

11.- Plataforma de asiento; tal y como queda sustancialmente descrito en la presente Memoria, e ilustrado en los dibujos adjuntos.

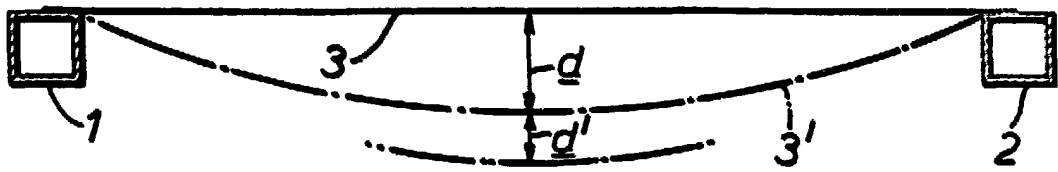

FIG. 1.

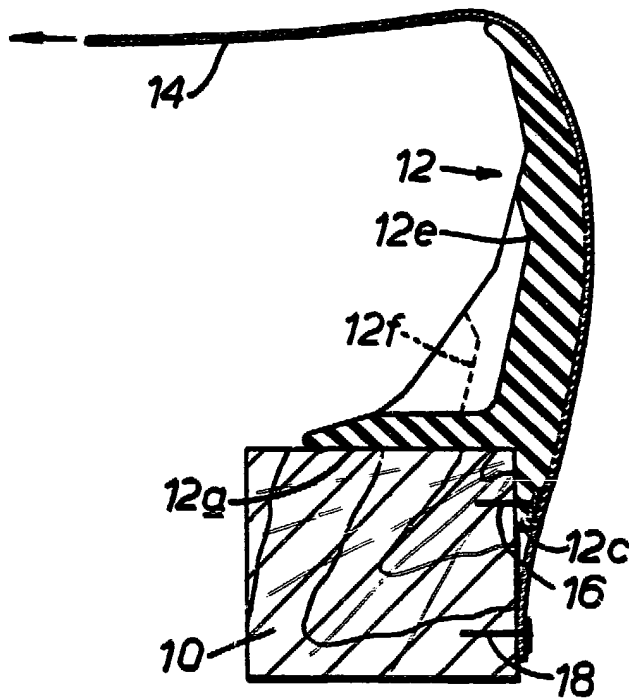

FIG. 2.

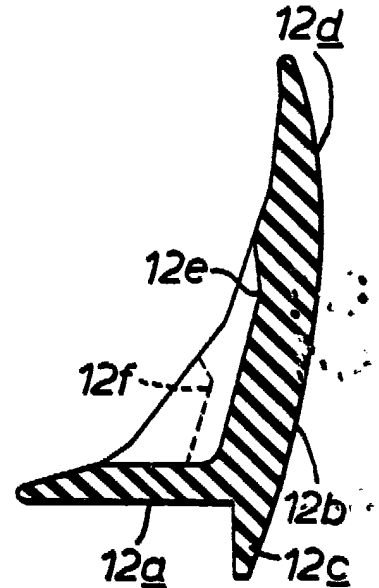

FIG. 3.

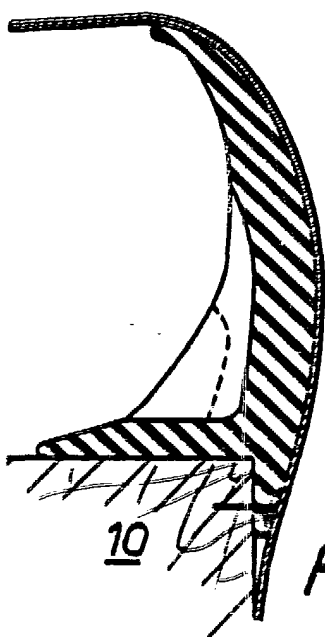

FIG. 4.

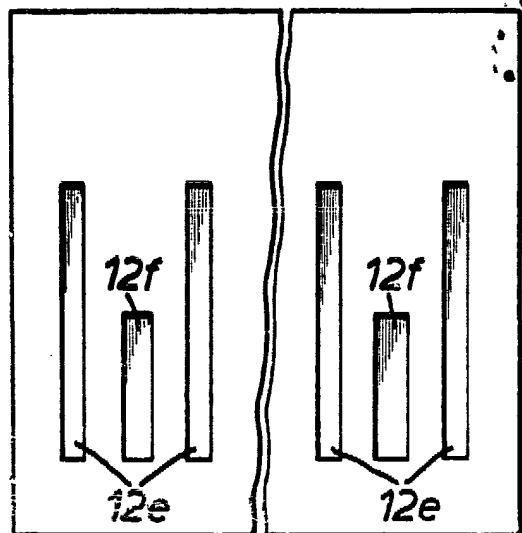

FIG. 5.

Madrid 22 FEB 1985

J. M. G. ...
S. P. ...

[Handwritten signature]

FOCAL
VARIABLE

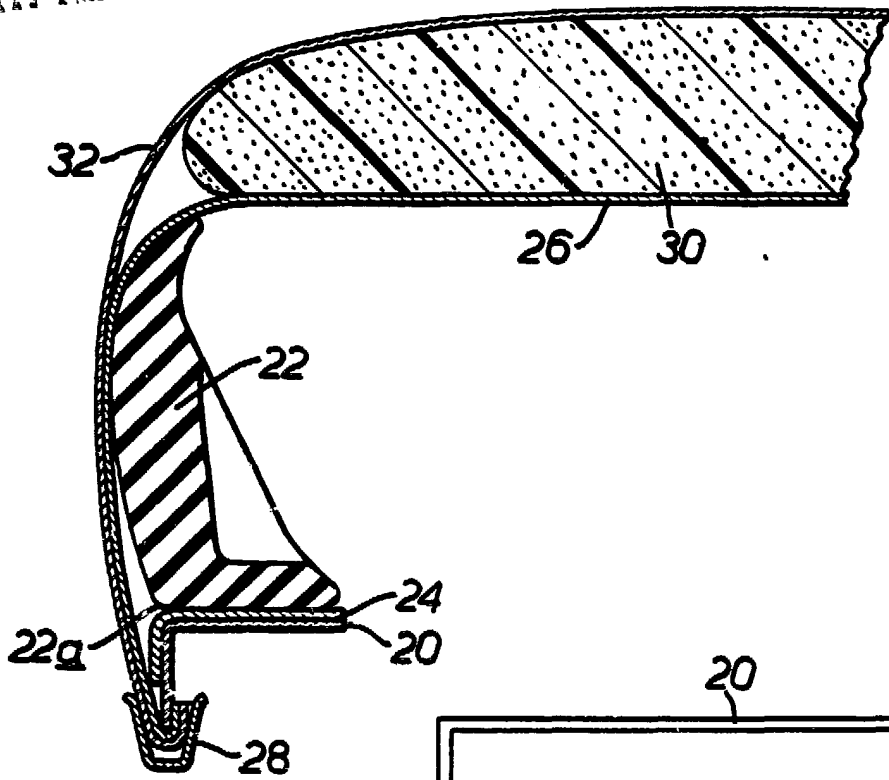

FIG. 6.

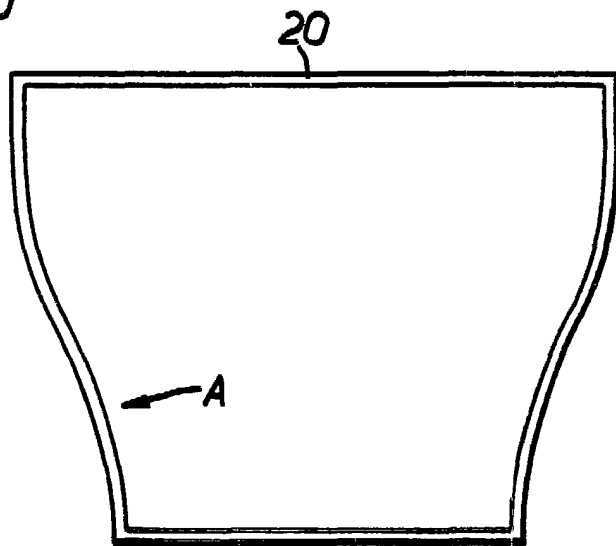

FIG. 7.

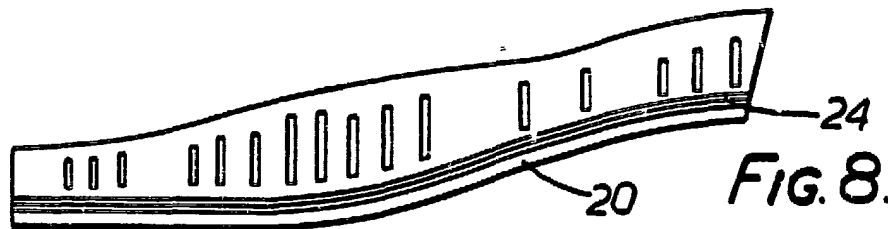

FIG. 8.

Made in Italy

J. M. G. ...

P. P. ...