

El presente Modelo de Utilidad se refiere a un soporte para botas de vino.

Este soporte es preferentemente de madera, especialmente diseñado para la correcta posición, utilización y conservación de la bota.

Esta bota, de la cual el solicitante tiene registrado su forma, constitución y uso propio, se puede indicar que tiene unas características constructivas que implican en sí mismas la utilización del soporte de la invención.

Es decir, para comprender la finalidad del soporte conviene indicar que la bota está relacionada con unas tiras exteriores y acopladas a la misma, que cooperan en el transporte de la bota colgada al hombro, bajo el brazo del usuario.

No obstante, aparte del tapón con pitorro, la bota presenta en sentido longitudinal una espita, gobernada por unos medios de cierre y apertura de la misma constructivamente apropiados.

Esta constitución de la bota comporta una posición de reposo de la misma en el sentido longitudinal de su eje mayor, con lo cual, cuando la bota está dispuesta en el soporte de la invención, se utiliza como una especie de barril.

No cabe la menor duda que esta utilización de la bota comporta asimismo un posicionado sobre un soporte, para lo cual se ha ideado el soporte de la invención. Este soporte es sencillo en cuanto a realización y utilización.

Dicho soporte, que es preferentemente de madera, está constituido por un cuerpo principal de forma general prismática, preferentemente de sección hexagonal irregular, dos de cuyos lados que configuran las correspondientes caras enfrentadas son inclinadas y convergentes hacia la cara inferior básica.

De estas caras inclinadas se fijan y emergen dos pares de patas enfrentadas en sentido longitudinal y transversal dos a dos, de manera que constituyen la base de sustentación del propio soporte.

5 Preferentemente, dichas patas son troncocónicas, aunque pueden adoptar cualquier otra forma, pero que tengan las características necesarias para permitir una excelente sustentación del soporte.

10 En cuanto a la forma de la sección del cuerpo del soporte será preferentemente poligonal de un número aleatorio de lados según necesidades de fabricación y uso.

15 El soporte presenta en la cara lateral superior de su cuerpo dos pares de porciones salientes sensiblemente enfrentadas dos a dos tanto en sentido longitudinal como en el transversal.

20 Estas porciones salientes, que ya se ha indicado que son solidarias al cuerpo prismático del soporte, son divergentes hacia el exterior, definiendo éstas con la cara superior citada un espacio en donde se aloja la bota cuyos salientes impiden cualquier desplazamiento transversal de ésta.

25 La bota una vez localizada y asentada en el soporte, según su eje mayor, presenta una zona extrema saliente definida por la espita antes citada de manera que pueda llenarse un vaso de vino, para lo cual la altura del soporte estará dimensionada para que resulte cómodo para el usuario el llenar el vaso.

30 Con el objeto de comprender más fácilmente no solo la constitución propia del soporte sino su función, a continuación se refiere un ejemplo práctico de realización de la invención, siendo dicho ejemplo meramente enunciativo y en ningún caso limitativo de la misma, todo ello tal y como se muestra en los di-

bujos adjuntos; en los que:

La figura 1 muestra una vista en perspectiva del soporte con la bota de vino representada con líneas discontinuas.

5 La figura 2 muestra una vista lateral del soporte.

La figura 3 muestra una vista en planta del soporte.

10 En las figuras se muestra el soporte 1, preferentemente de madera, constituido por una porción prismática 2 de sección preferentemente hexagonal.

Dos de las caras laterales 3 son inclinadas y convergentes hacia la base inferior 4.

15 En dichas caras 3 se fijan en sentido perpendicular las patas 5 del soporte.

Estas patas son preferentemente troncocónicas.

20 En la cara superior plana 6 del soporte aparecen dos pares de porciones salientes 7 y solidarias a dicha cara dos de ellas de menor altura que las otras dos enfrentadas y extremas en sentido longitudinal.

25 Todas las porciones salientes son preferentemente cilíndricas y definen un espacio central 8 donde va alojada la bota 9, la cual en posición horizontal, y llena de vino, hace las veces de un barrilete para llenar recipientes tales como vasos por medio de la espita correspondiente.

30 Descrita suficientemente la naturaleza del invento, así como la manera de realizarlo en la práctica, debe hacerse constar que las disposiciones anteriormente indicadas son susceptibles de modificaciones de detalle en cuanto no alteren su principio fundamental.

REIVINDICACIONES

1.- Soporte para botas de vino, cuyo soporte es preferentemente de madera, presentando la bota preferentemente, un tapón con pitorro lateral así como una espita extrema dispuesta según el eje longitudinal de la bota, caracterizado dicho soporte porque está constituido por un cuerpo prismático del cual emergen lateralmente unas patas de sustentación del soporte, mientras que en la cara superior del cuerpo van dispuestas solidariamente unas porciones salientes que definen con dicha cara superior un espacio o alojamiento para colocar la bota posicionándola con respecto a su eje mayor.

2.- Soporte según la reivindicación 1, caracterizado porque el cuerpo prismático es de sección poligonal.

3.- Soporte según la reivindicación 2, caracterizado porque dicha sección es hexagonal.

4.- Soporte según la reivindicación 1, caracterizado porque las patas emergen lateral y perpendicularmente a dos caras laterales y enfrentadas del cuerpo del soporte.

5.- Soporte según la reivindicación 1, caracterizado porque las porciones salientes son rectas y divergentes hacia arriba.

6.- Soporte según las reivindicaciones 1 y 5, caracterizado porque dichas porciones salientes superiores presentan alturas diferentes.

7.- Soporte según la reivindicación 6, caracterizado porque las porciones de menor altura son las correspondientes a la zona extrema próxima a la espita de la bota.

8.- Soporte según las reivindicaciones 1 y 4, caracterizado porque las patas son troncocónicas.

9.- Soporte para botas de vino, tal y como se

describe en la presente Memoria y queda ilustrado en los dibujos adjuntos.

Esta Memoria consta de 5 hojas escritas a máquina por una sola cara.

Madrid, 21 Enero 1.985

EL AGENTE OFICIAL.

JOSÉ PONS TORRES

F.P.

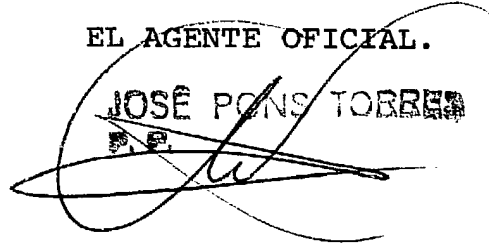

.....

.....

.....
.....
.....
.....

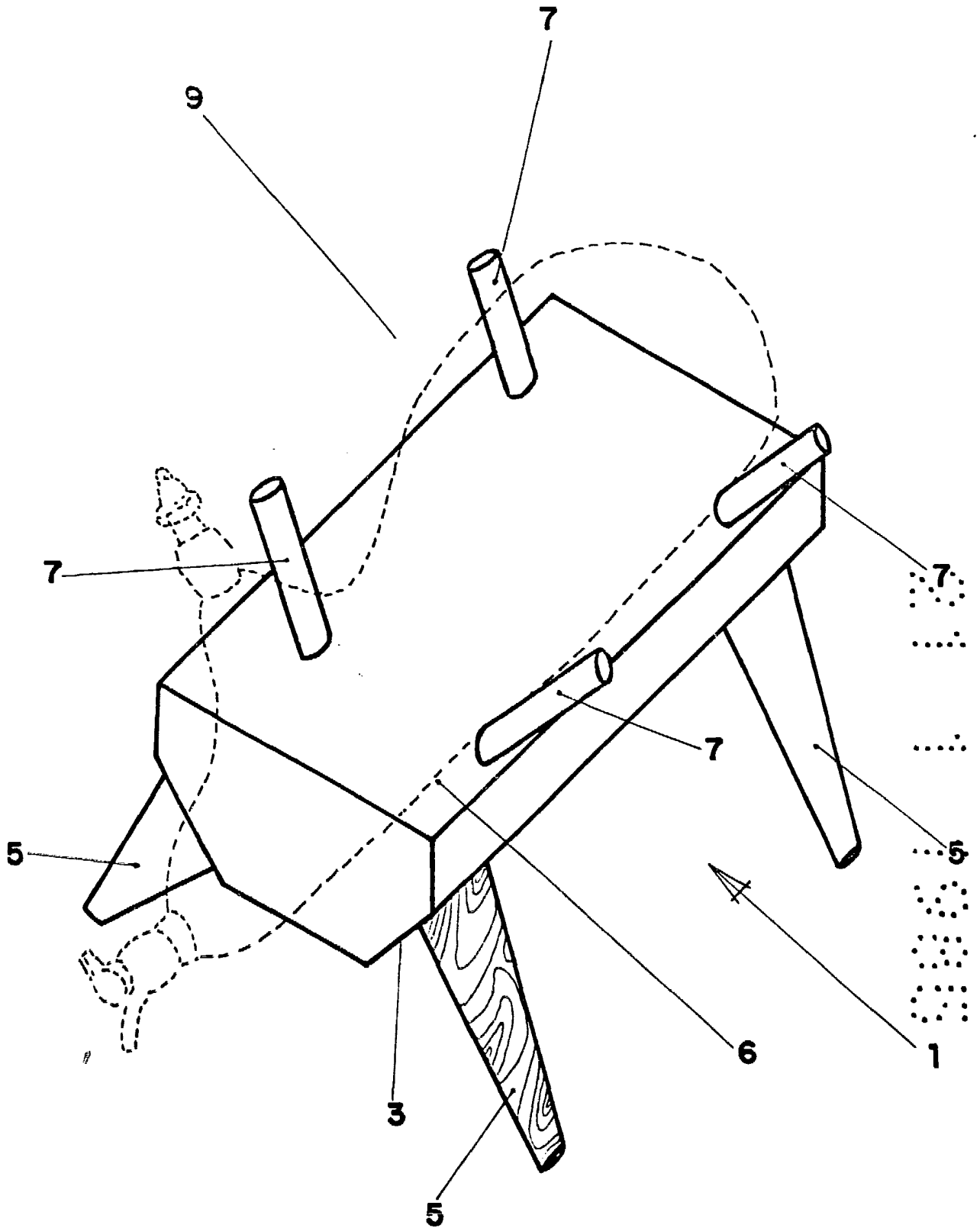
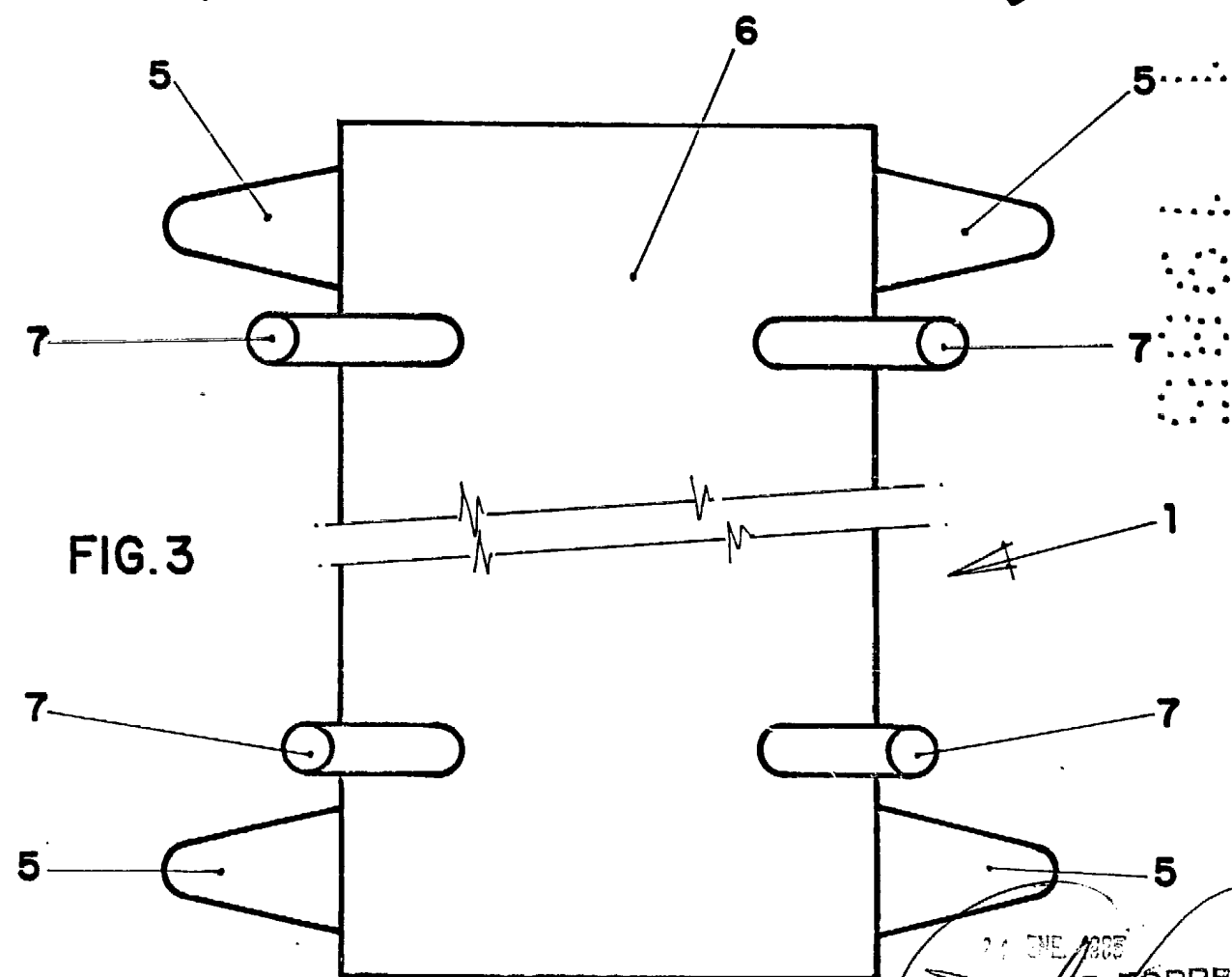
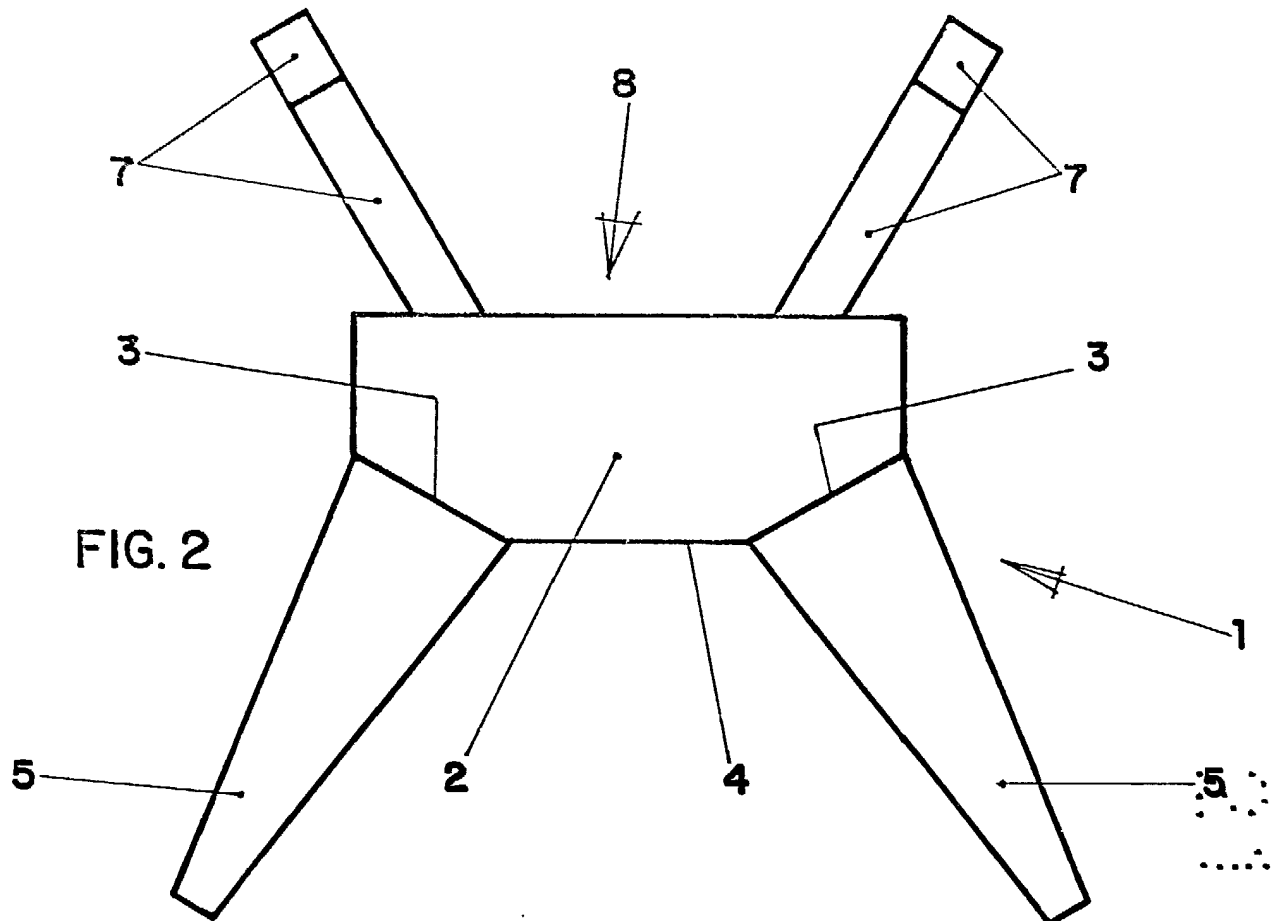

FIG. 1

21 ENE. 1985

JOSE PONS TORRES

ESCALA VARIABLE



21.ENE.1985
JOSE ROIS TORRES
ESCALA VARIABLE