

(10) ES (11) NÚMERO **284051** (10) Y
 (22) FECHA DE PRESENTACION
21 ENE. 1985



ESPAÑA

MODELO DE UTILIDAD

1 JUL 1985

(30) PRIORIDADES:

(31) NÚMERO (32) FECHA (33) PAIS

.....

(47) FECHA DE PUBLICIDAD (51) CLASIFICACION INTERNACIONAL

A44B 15/00

(54) TITULO DE LA INVENCION

" RINZA SOPORTE PARA LLAVEROS "

.....

(71) SOLICITANTE (S)

SRA: DÑA. JOSEFINA ALBA ALBIACH

DOMICILIO DEL SOLICITANTE

Maestro Guerrero, nº 4 VALENCIA

(72) INVENTOR (ES)

(73) TITULAR (ES)

(74) REPRESENTANTE

SR. D. DIONISIO DE LA FUENTE FERNANDEZ

El Presente Modelo de Utilidad tiene por objeto la declaración so
 bre la que debe recaer el privilegio de explotación industrial y com
 ercial exclusivos en el territorio nacional de acuerdo con la vigen
 te legislación sobre Propiedad Industrial que como el enunciado indi
 ca se trata de una pinza soporte para llaveros.

5.-

El Modelo de pinza soporte que se presenta y describe en la si -
 guiente memoria, consiste en una simple pletina flexible doblada a -
 modo de gancho interno que porta en su doblez interno el cuerpo del -
 propio llavero; la novedad y utilidad práctica de dicho soporte pin-

10.-

za, es que el montaje entre soporte pinza y el llavero es completamen
 te girable uno con respecto del otro, facilitando así infinitas pos-
 turas del llavero y por lo tanto adaptando diversas formaciones ac-
 ordancias del paquete soporte, llavero y llaves, esta circunstancia

15.-

se consigue porque sobre el lado anterior y en la zona central curva
 da del gancho pinza, se dispone de una ranura longitudinal por donde
 se introduce el cuerpo pinza dispone interiormente de una pletina -
 fleje que tapa dicha ranura y que está sujeta y guiada mediante un -
 pitón circular que asoma por un agujero, posibilitando así también el
 desmontaje, presionando dicho pitón hacia adentro y separando la ple

20.-

tina fleje del cuerpo pinza en la zona ranurada. El conjunto así -

Formado es cómodo, compacto y de gran funcionalidad.

Para mejor comprensión de lo anteriormente expuesto y únicamente a título de ejemplo no limitativo, se acompaña una hoja de plano en la que:

5.- Fig. 1.- Representa una vista frontal del conjunto cuerpo pinza y llavero giratorio.

Fig. 2.- Representa una vista en sección longitudinal lateral del conjunto pinza.

En estas figuras se han indicado con las referencias que a conti-

10.- nuación se relacionan los siguientes elementos:

1.- Cuerpo Pinza.

2.- Fleje interior.

3.- Pitón del fleje.

4.- Ranura de montaje,

15.- 5.- Llavero girable.

Refiriéndonos a las antes citadas ilustraciones que representan una forma esquemática de su realización y que únicamente se incluye con carácter meramente informativo y por consiguiente no limitativo tendremos:

20.- Pinza soporte para llaveros constituida por un cuerpo pinza 1) -

formado por una pletina fleje doblada a modo de gancho interno dis-
poniendo de un fleje interior 2) que sirve para bloquear el propio
llavero girable circular 5) una vez introducido sobre el cuerpo -
pinza 1) por la ranura de montaje 4), para realizar la operación -
5.- de extraer el llavero girable circular 5) del cuerpo pinza 1), se -
dispone del pitón del fleje 3) que apretandole manualmente hacia -
el interior, deja un espacio libre suficiente entre fleje interior -
2) y cuerpo pinza 1) por donde discurre la cabecilla circular del -
llavero girable circular 5).



Lo descrito será susceptible de modificación en todo lo que no altere o modifique lo que se reivindica en la presente

NOTA

- Descrita suficientemente la naturaleza del invento, así como su ejemplo de realización práctica solamente debe añadirse que son variables las circunstancias de tamaño, forma y material particularmente referidos a cada uno de los elementos que integran el conjunto, en el que podrá ser variado todo aquello que no suponga una alteración de la esencialidad del objeto expuesto en la anterior descripción, la cual deberá ser tomada en su más amplio sentido y no como una limitación de las posibilidades de realización, y siendo por tanto lo que se solicita Modelo de Utilidad por 20 años en España lo que se recoge en las siguientes:

REIVINDICACIONES

- 15.- 1ª.- PINZA SOPORTE PARA LLAVES, caracterizada porque está constituida por una pletina fleje curvada y cerrada a modo de gancho pinza flexible, formando un cuerpo rectangular de dos lados laminares, teniendo montado sobre la zona interna del cuerpo pinza una segunda pletina fleje de menor anchura, sujeta por un extremo sobre una hendidura realizada en el lado laminar posterior y girada y posicionada

mediante la curva semicircular del fondo del cuerpo pinza y por un pitón cilíndrico situado en la semidistancia longitudinal del fleje que se introduce en un agujero del lado laminar anterior.

2ª. - PINZA SOPORTE PARA LLAVEROS, según la primera reivindicación

5.- caracterizada porque sobre el lado laminar anterior y en la zona extrema que configura el gancho pinza de sujeción, existe una ranura longitudinal terminada en orificio circular, por donde se realiza el montaje del llavero, introduciendo la cabecilla circular ranurada del cuerpo llavero por dicha ranura y venciendo a su

10.- vez la presión ejercida por la platina fleje interna de bloqueo, obteniéndose así un conjunto soporte pinza y llavero completamente girable uno con respecto del otro.

3ª.- PINZA SOPORTE PARA LLAVEROS, según las reivindicaciones anteriores caracterizada porque la platina fleje montada interiormente

15.- sobre el cuerpo pinza, dispone de un pitón cilíndrico que encaja sobre el agujero de posición del lado laminar anterior, sobresaliendo una pequeña porción para poder efectuar presión sobre dicho pitón y separar la platina fleje del cuerpo pinza en la zona

20.- de la ranura y así conseguir realizar el desmontaje del cuerpo cilíndrico del propio llavero.

4.º - PINZA SOPORTE PARA LLAVEROS.

Según se describe y reivindica en la presente memoria descriptiva que consta de siete hojas foliadas y mecanografiadas por una sola cara y de una lámina de dibujo.

5.º -

Madrid, a 21 ENE. 1985

EL AGENTE OFICIAL.

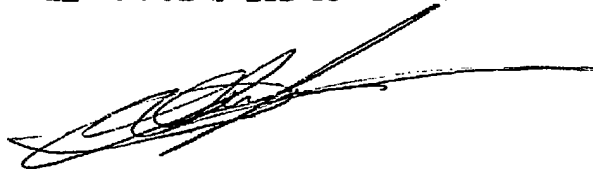

...
...
...
...
...

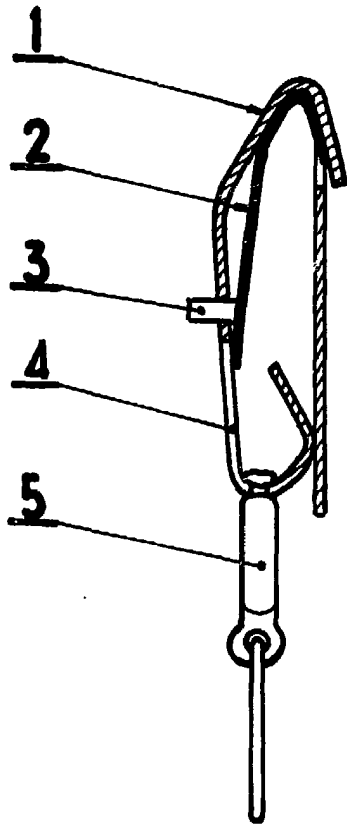

FIG-2

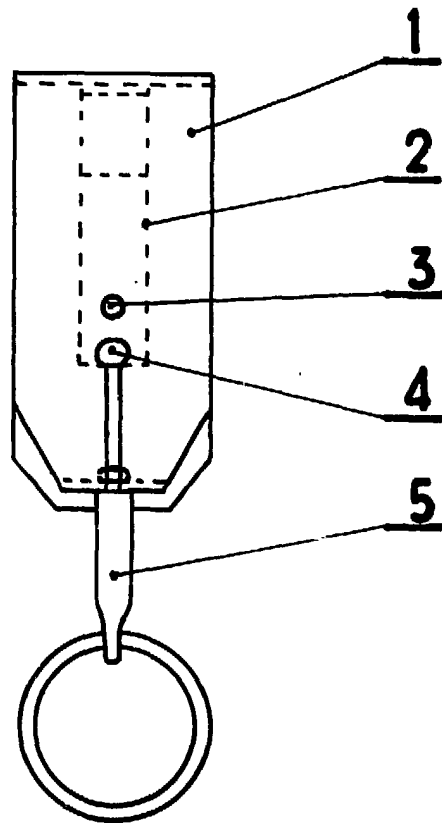

FIG-1

21 ENE. 1985

DIONISIO DE LA FUENTE FERNANDEZ

Por Fedar