



ESPAÑA

10 ES 11 21 22	NUMERO 284042	10 Y
	FECHA DE PRESENTACION	

MODELO DE UTILIDAD 1 JUN. 1985

30 PRIORIDADES: 31 NUMERO	32 FECHA	33 PAIS
------------------------------	----------	---------

47 FECHA DE PUBLICIDAD	51 CLASIFICACION INTERNACIONAL B65D 85/00
------------------------	---

54 TITULO DE LA INVENCIÓN BANDEJA PROTECTORA PARA EMBALAJE DE BOTELLAS.	
---	--

71 SOLICITANTE (S) Don José VENTOSA VIÑAS	
---	--

DOMICILIO DEL SOLICITANTE LLORENÇ DEL PENEDES (Tarragona) Ctra. Empalme, s/n.	
---	--

72 INVENTOR (ES)	
------------------	--

73 TITULAR (ES)	
-----------------	--

74 REPRESENTANTE Don Ignacio PONTI GRAU	
---	--

La presente invención se refiere a una bandeja protectora para embalaje de botellas, cuya constitución es muy sencilla, a pesar de lo cual proporciona una eficaz protección a las botellas acondicionadas en cajas de embalaje.

5 La bandeja en cuestión consta esencialmente de un cuerpo laminar moldeado en una sola pieza de naturaleza termoplástica, dotada de unas cavidades embutidas, ventajosamente situadas en posiciones alternativamente opuestas, y cuyo contorno corresponde al de las botellas. Estas cavidades presentan una pluralidad de nervios embutidos y salientes al exterior, que dan una mayor rigidez a la bandeja, al tiempo que constituyen topes amortiguadores y separadores entre las bandejas con botellas, apiladas.

15 Ventajosamente se ha previsto que en la zona del gollete de las botellas, las cavidades presentan unos ensanchamientos que facilitan la introducción de los dedos para asir la botella y extraerla de su cavidad.

20 Para la mejor comprensión de cuanto queda descrito en la presente memoria, se acompaña un dibujo en el que, tan sólo a título de ejemplo, se representa un caso práctico de realización de la bandeja protectora.

En dicho dibujo, la figura 1 es una vista en perspectiva de una bandeja vacía; la figura 2 es una vista en sección longitudinal de un par de bandejas llenas y apiladas dentro de una caja; y la figura 3 es un detalle a mayor escala en sección longitudinal de la zona de una bandeja en la que hay el ensanchamiento para facilitar el asido de la botella.

La bandeja descrita consta en el dibujo de un cuerpo laminar -1-, moldeado en una sola pieza de material termoplástico.

5 La bandeja -1- presenta una serie de cavidades -2- ventajosamente en posiciones alternativamente opuestas, embutidas y cuyo contorno corresponde al de las botellas a proteger.

10 Las cavidades embutidas -2- presentan una pluralidad de nervios embutidos -3-, salientes al exterior, que dan mayor rigidez a la bandeja, al tiempo que constituyen un separador-amortiguador cuando se apilan las bandejas llenas de botellas -4- (figura 2).

15 Las cavidades -2- están dotadas de unos ensanchamientos -5- situados en las proximidades de la zona que corresponde al gollete de la botella, cuyos ensanchamientos facilitan el asido de la botella (figura 3).

20 Como se desprende de todo lo descrito, la bandeja protectora es de realización muy sencilla, a pesar de lo cual ofrece una protección eficaz a las botellas alojadas en sus cavidades, que quedan aisladas entre sí por las propias cavidades -2- y respecto a las de las bandejas inmediatas por los nervios separadores -3- que, al propio tiempo, constituyen elementos de rigidización de la bandeja.

25 Serán independientes del objeto de la invención los materiales empleados en la fabricación de la bandeja, formas y dimensiones de la misma, número y forma de las cavidades, así como todos aquellos aspectos accesorios que no afecten a su esencialidad.

R E I V I N D I C A C I O N E S

1. Bandeja protectora para embalaje de botellas, caracterizada esencialmente por el hecho de que consta de un cuerpo laminar moldeado en una sola pieza, dotada de una serie de cavidades embutidas cuyo contorno corresponde al de las botellas, cuyas cavidades presentan una pluralidad de nervios embutidos, salientes al exterior, que dan rigidez a la bandeja al tiempo que constituyen medios de separación entre las botellas alojadas en bandejas apiladas, disponiendo las cavidades, en una realización ventajosa, de unos ensanchamientos en las proximidades de la zona que aloja el gollete, para facilitar el asido de las botellas.

2. Bandeja protectora para embalaje de botellas.

La presente memoria descriptiva consta de cuatro hojas foliadas, escritas a máquina por una sola cara.

Barcelona, 19 de enero de 1985

José VENTOSA VIÑAS

I. PONTI

p.a.

p.p.

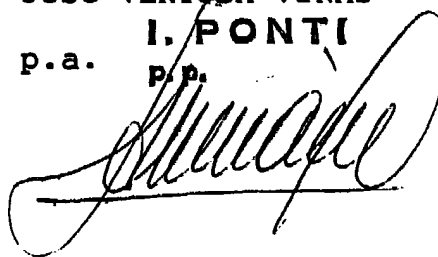

34085/1

FIG. 1

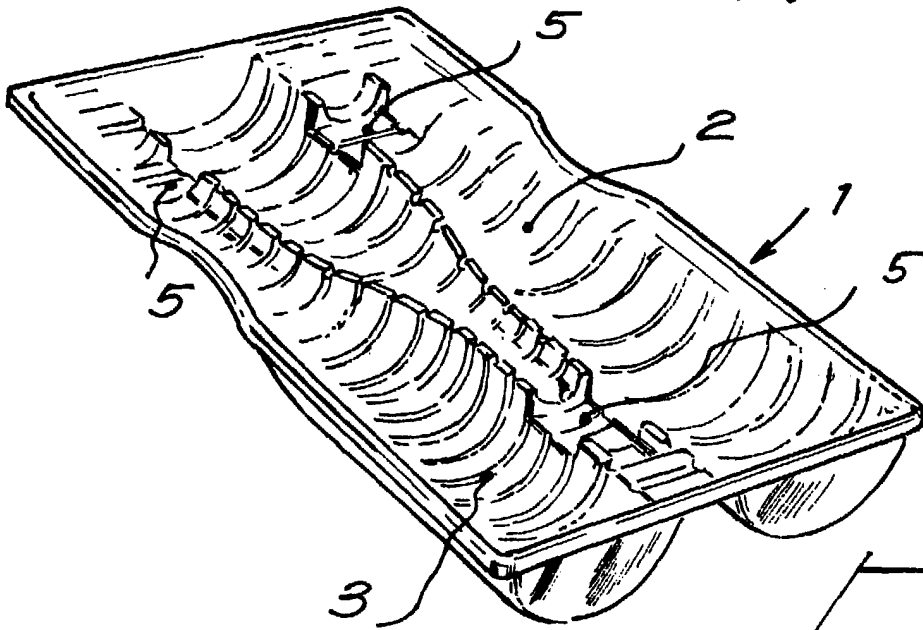

FIG. 2

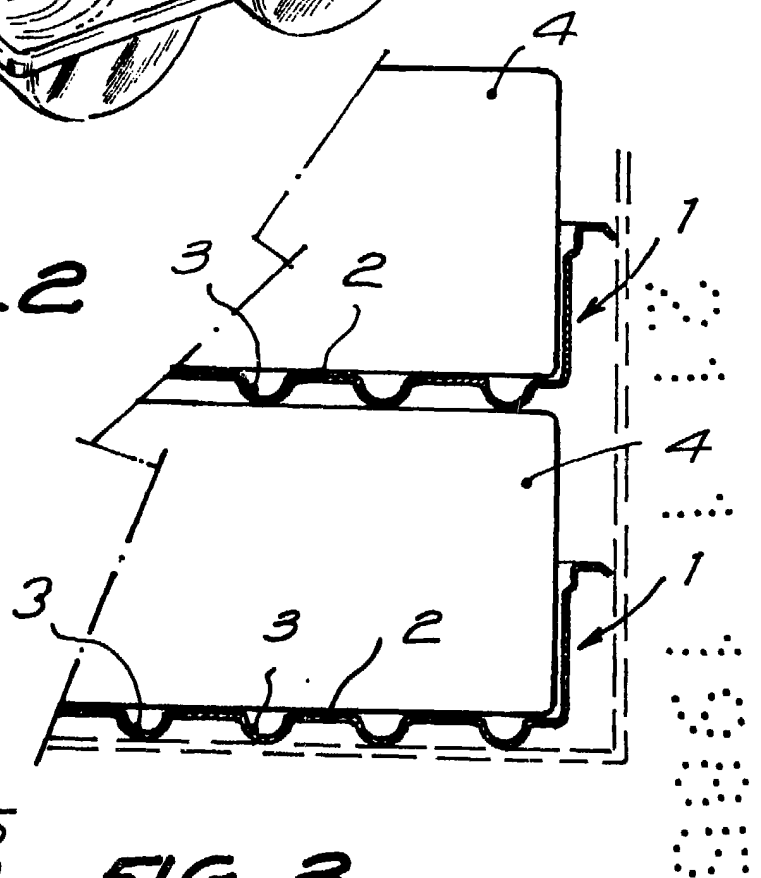
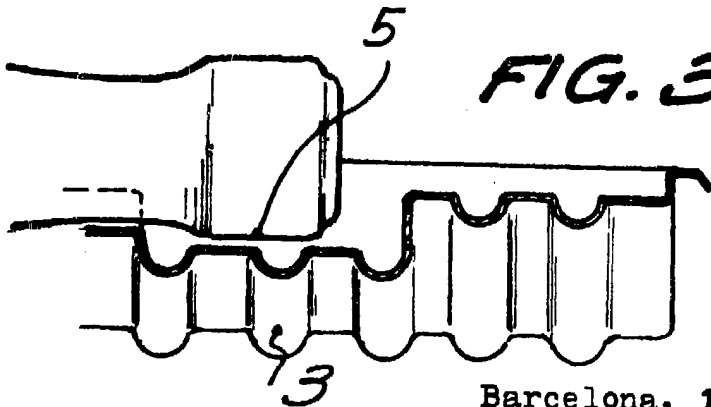

FIG. 3



Barcelona, 19 de enero de 1985
p. a. I. FONTE
p. p.