

10	ES	11	NUMERO	283906	10	Y
		21				
		22	FECHA DE PRESENTACION	2 DIC. 1984		



ESPAÑA

MODELO DE UTILIDAD

1 JUN. 1985

30	PRIORIDADES:	32	FECHA	33	PAIS
31	NUMERO				
	54074-B/83		27 Diciembre 1983		Italia

47	FECHA DE PUBLICIDAD	51	CLASIFICACION INTERNACIONAL
			B05C 5/02

54	TITULO DE LA INVENCIÓN
	"INSTRUMENTO PORTATIL PARA LA DISTRIBUCION DE PRODUCTOS ADHESIVOS. Y SELLADORES"

71	SOLICITANTE (S)
	TECHNOMASTIC B & B S.r.l.

	DOMICILIO DEL SOLICITANTE
	Corso Vittorio Emanuele II, 107, TORINO (Italia)

72	INVENTOR (ES)
	Luciano BORTOLIN

73	TITULAR (ES)
	TECHNOMASTIC B & B S.r.l.

74	REPRESENTANTE
	D. JAIME ISERN CUYAS, Agente Oficial de la Propiedad Industrial.

DESCRIPCION

El presente invento tiene por objeto un instrumento portatil para la distribución de productos adhesivos y selladores, particularmente butílos y otros productos termofusibles.

5 El instrumento objeto del invento comprende un cuerpo alargado posterior, que contiene un actuador lineal eléctrico cuyo órgano se mueve alternativamente, llevando en su extremo libre un cabezal que actúa como émbolo, y un cuerpo alargado anterior, alineado con el cuerpo posterior, que contiene un cilindro calentado electricamente, en el cual se desplaza el émbolo del actuador. Dicho cilindro comunica con una tobera cónica, asimismo calentada, que termina con una matriz de extrusión. El cilindro está insertado al cuerpo posterior del instrumento a fin de permitir la introducción del producto a distribuir en el cilindro, a través de su extremo posterior.

15 Preferiblemente, el producto a distribuir está confeccionado en forma de cartucho cilíndrico, cerrado por su extremo posterior por medio de un fondo deslizante que se acopla con la forma del cabezal móvil del actuador lineal.

20 Según una de las características del invento, la tobera cónica está provista de una serie de aletas dispuestas radialmente en su interior.

25 El instrumento que constituye el objetivo del presente invento, gracias a sus características innovadoras, permite lograr importantes ventajas con respecto a los instrumentos construidos según técnicas anteriores.

El empleo de un actuador lineal eléctrico simplifica los problemas relacionados con el mando del émbolo de extrusión y el uso

de un cartucho para contener el producto a extrusionar permite, conjuntamente con la inserción del cuerpo anterior del instrumento, realizar de una manera muy fácil la operación de carga.

Finalmente, la presencia de las aletas internas en la tobera final, facilita la extrusión del producto gracias a la subdivisión que se consigue al pasar entre las aletas.

Otras características y ventajas del presente invento, se pondrán de manifiesto como resultado de la siguiente descripción, para la cual se utilizan los dibujos adjuntos, facilitados a simple título de ejemplo no limitativo, y en los que:

La figura 1 representa de manera esquemática, y en sección longitudinal, el instrumento objeto del invento; y

Las figuras 2 y 3, son dos secciones, a mayor escala, tomadas por las líneas II-II y III-III de la figura 1, respectivamente.

Con el número 1 se indica la envoltura de la parte posterior de un instrumento portátil destinado a la distribución de productos adhesivos y selladores, particularmente butilos y otros productos termofusibles.

La envoltura 1 lleva una empuñadura 2 provista de un pulsador de mando 3, y contiene un motor eléctrico 4 que se alimenta a través de un conductor eléctrico de alimentación 5 y un grupo electrónico de control E.

El grupo E alimenta al motor 4 por impulsos, y la frecuencia de tales impulsos es regulable a fin de ajustar la velocidad de giro del motor.

El motor 4 acciona, a través de un par de engranajes 6, 7, un actuador lineal que, en su conjunto, se indica con el número 8.

El actuador lineal 8, comprende un cilindro giratorio 9, roscado interiormente, cuyo giro acciona el desplazamiento axial de un husillo roscado 10 que lleva en su extremo libre el cabezal modelado 11 que actúa de émbolo.

5 El grupo electrónico de control E regula el funcionamiento del motor 4 a fin de provocar la inversión del movimiento del émbolo 11 cuando alcanza el final de su carrera de trabajo.

10 El cuerpo posterior del instrumento arriba descrito, lleva un perno 12 sobre el cual está montado, de manera que pueda girar alrededor de un eje paralelo al eje longitudinal del aparato, un manguito 13 que es solidario a la envoltura anterior 14 del instrumento.

15 Con la referencia 12a se indica un botón de bloqueo, colocado en el extremo roscado del perno 12, a fin de bloquear entre sí las partes 1 y 14 en la posición alineada de trabajo que se representa en la figura 1.

20 Aflojando el botón 12a, se puede hacer girar la parte 14 alrededor del perno 12, aproximadamente unos 90 grados, a fin de colocarla en la posición indicada con la línea de trazos de la figura 3.

La parte 14 lleva en su extremo anterior una segunda empuñadura de apoyo, indicada con el número 15.

Dentro del cuerpo 14 va un cilindro 16, rodeado por una resistencia calefactora 17.

25 El cilindro 16 comunica con una tobera cónica 16a, provista de una resistencia de calefacción 17a, y terminando con una matriz de extrusión 18.

La tobera 16a está provista de una serie de aletas 19 dis-

puestas radialmente desde su pared interna.

Tal como está indicado en la figura 2, los bordes libres de las aletas 19 son tangentes a un cilindro ideal que constituye la prolongación del agujero cilíndrico de la matriz de extrusión 18.

Se ha indicado con P, el producto a distribuir que está contenido en un cartucho 20 cerrado por su extremo posterior mediante un fondo 21 montado de manera desplazable dentro del cartucho cilíndrico.

En sección transversal, el fondo 21 presenta un perfil escalonado complementario del perfil escalonado del émbolo 11 del actuador lineal, por lo que al funcionar el émbolo 11 se acopla a la forma de la cazoleta 21 y lo hace avanzar dentro del cartucho 20, con lo cual se produce la extrusión del producto a distribuir a través de la matriz 18.

La introducción del cartucho 20 en el cilindro 16 se realiza con el instrumento en posición abierta, tal como se indica con la línea de trazos de la figura 3, para lo cual la envoltura 14 se hace girar 90 grados con respecto a la parte 1.

En la misma posición se lleva a cabo la extracción del cartucho agotado, una vez todo el producto que contenía ha sido distribuido.

Para evitar un sobrecalentamiento del instrumento en el envoltorio 1, hay un electroventilador 22 que introduce aire a través de los pasos indicados con las referencias 23 y 24, los cuales son adyacentes a la superficie interna del cuerpo posterior 1 y del cuerpo anterior 14.

Naturalmente, manteniendo los principios del presente inven-

to, pueden variarse ampliamente los detalles de construcción y forma de realización, con respecto a lo descrito y representado a simple título de ejemplo no limitativo, sin que ello signifique salirse del ámbito del presente modelo de utilidad.

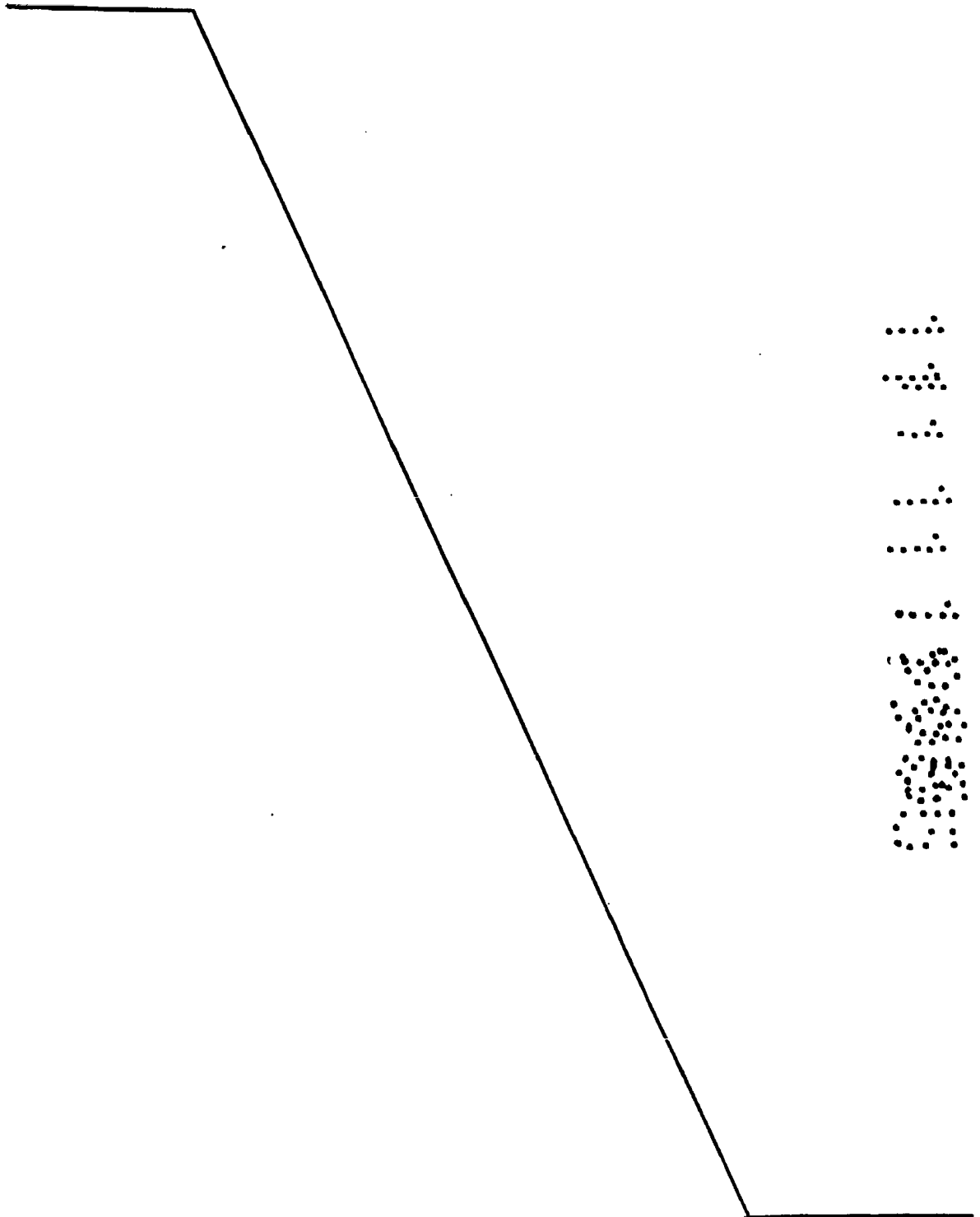

REIVINDICACIONES

1. Instrumento portatil para la distribución de productos adhesivos y selladores, particularmente butilos y otros productos termofusibles, caracterizado por el hecho de comprender un cuerpo alargado posterior, conteniendo un actuador lineal eléctrico cuyo órgano se mueve alternativamente, llevando en su extremo libre un cabezal que actúa como émbolo, y un cuerpo alargado anterior, alineado con el cuerpo posterior y conteniendo un cilindro calentado electricamente, en el cual se desplaza el émbolo del actuador lineal; dicho cilindro comunica con una tobera cónica, asimismo calentada, que termina con una matriz de extrusión; dicho cuerpo anterior se inserta al cuerpo posterior para permitir la introducción del producto a distribuir en el cilindro calentado, a través de su extremo posterior.

.....

2. Instrumento de acuerdo a la reivindicación 1, caracterizado por el hecho de que el producto a distribuir está confeccionado en un cartucho cilíndrico cerrado por su extremo posterior mediante un fondo desplazable, al cual se acopla el cabezal móvil del actuador lineal.

3. Instrumento de acuerdo a la reivindicación 1, caracterizado por el hecho de que la tobera cónica está provista de una serie de aletas dispuestas radialmente en su pared interna.

4. Instrumento de acuerdo a la reivindicación 3, caracterizado por el hecho de que los bordes libres de las aletas son tangentes a un cilindro ideal que constituye la prolongación interna del agujero cilíndrico de la matriz de extrusión.

5. Instrumento de acuerdo a la reivindicación 1, caracteri-

zado por el hecho de que el cuerpo anterior se inserta al cuerpo posterior alrededor de un eje paralelo al eje longitudinal del instrumento.

5 6. Instrumento de acuerdo a la reivindicación 1, caracterizado por el hecho de que el motor eléctrico del actuador lineal es alimentado por impulsos, a través de un grupo electrónico de control que se halla en el cuerpo posterior.

10 7. Instrumento de acuerdo a la reivindicación 1, caracterizado por el hecho de que el cuerpo posterior contiene un electroventilador que alimenta aire de enfriamiento junto a la superficie interior de las envolturas del cuerpo posterior y del cuerpo anterior.

15 8. Instrumento portatil para la distribución de productos adhesivos y selladores.

Según se describe y reivindica en la presente memoria descriptiva que consta de 8 hojas foliadas y escritas a máquina por una sola cara.

20 Madrid, a 24 Diciembre 1.984
p.a.

J A I M E I S E R N

P

firmado: M.^a J. I. I. SERN GUYAS

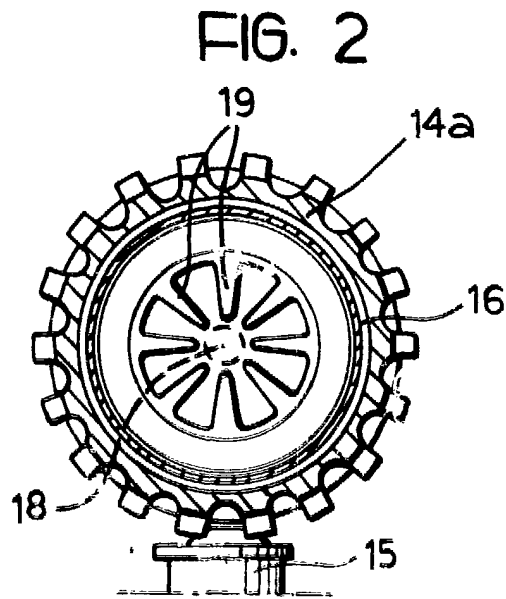
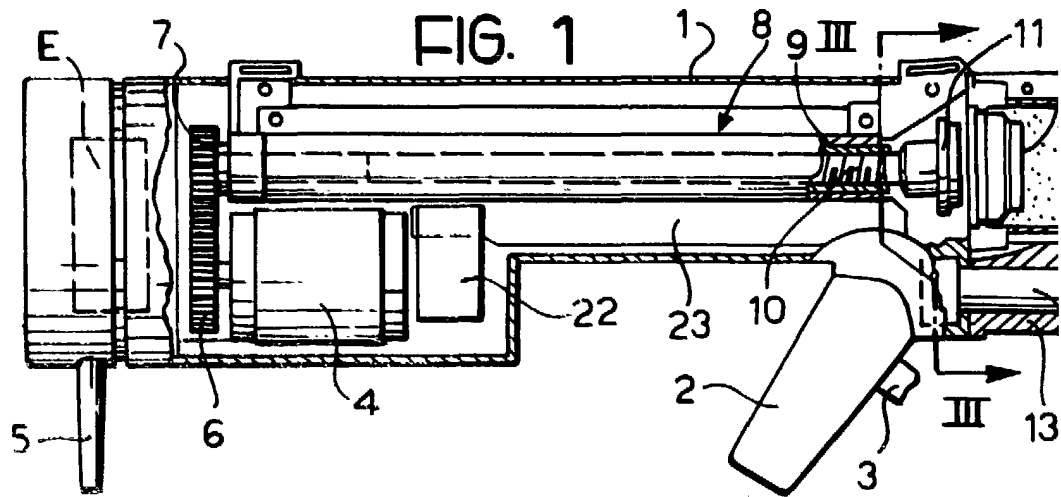

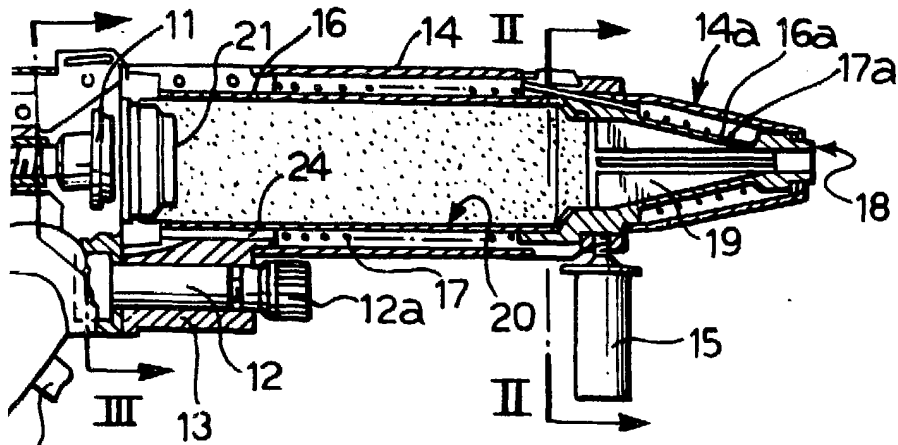
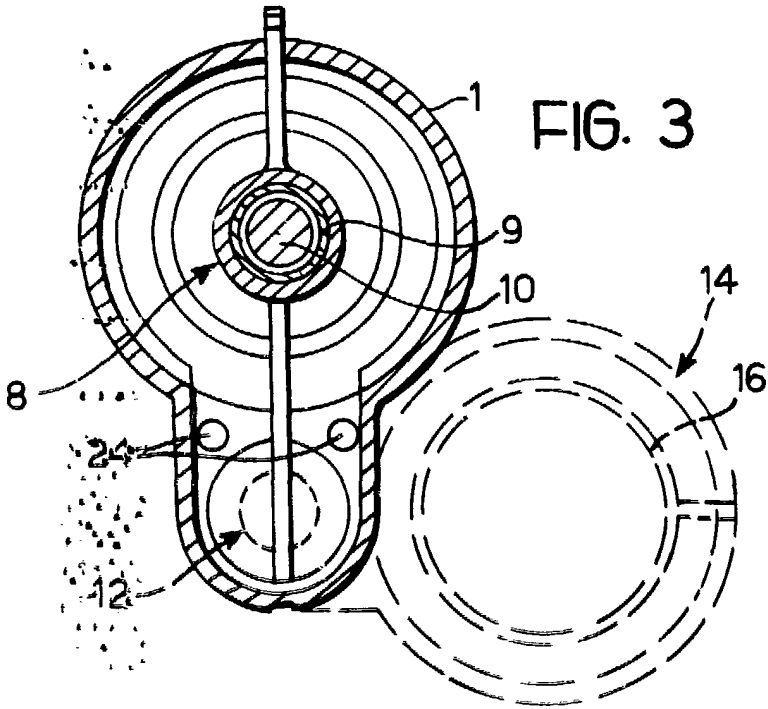

FIG. 3



Madrid, a 24 DIC. 1984
p. a.

JAIME ISERN,

P. P.

Firmado: M. LUISA ISERN CUYAS