



ESPAÑA

19 ES 21 22	11 NUMERO 283850	10 Y
	FECHA DE PRESENTACION 13 - 12 - 1984	

MODELO DE UTILIDAD

1- ENE. 1986

30 PRIORIDADES: 31 NUMERO	32 FECHA	33 PAIS
------------------------------	----------	---------

47 FECHA DE PUBLICIDAD	51 CLASIFICACION INTERNACIONAL Int. Cl. A45C 13/22
------------------------	--

54 TITULO DE LA INVENCIÓN

Mango para paleta y similares

71 SOLICITANTE (S)

Manuel Sanchez Cano

DOMICILIO DEL SOLICITANTE

Can Bruixa nº 8 entresuelo 2ª Barcelona 08028

72 INVENTOR (ES)

Manuel Sanchez Cano

73 TITULAR (ES)

74 REPRESENTANTE

Hoja descriptiva

Denominacion ; Mango para paleta y similares

Novedad; que lleva en su interior un nucleo de madera que ocupa la mayor parte de su volumen

ventajas; evita el casquillo de plancha de hierro que va en la parte del agujero del mango, y el posterior punteado para el aguante de el

que en un molde que haga 6 mangos mazizos de una inyecteda y se nesesite una maquina de inyecctar 250 gr de plastico por inyecctada, de la manera descrita con un nucleo de madera para el mismo molde de 6 mangos tendria bastante con una maquina de inyecctar de capacidad 100 gr por inyecctada lo que produciria ahorro de electricidad y un menor costo por inyecctada

piezas que se compone; fg nº I (I) recubrimiento plastico (2) nucleo de madera (3) orejas o rebabas hechas por estampacion clavadas en el nucleo de madera

fg nº 2 (I) recubrimiento plastico (2) nucleo de madera (3) orejas o rebabas hechas por estampacion fijadas por el recubrimiento plastico

13 de diciembre de 1984

Manuel Sanchez D.



5
10
15
20

Hoja de reivindicaciones

1º Mango para paleta y similares caracterizado por llevar en su interior un nucleo de madera que ocupa la mayor parte de su volumen

2º Mango para paleta y similares caracterizado porque las dos orejas o rebabas hechas por estampacion que lleva el nucleo de hierro pueden estar clavadas dentro del nucleo de madera o recubiertas de material plastico para su fijacion

3º Mango para paleta y similares

13 de diciembre de 1984

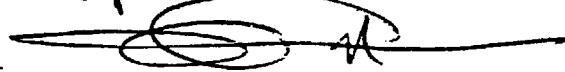
Manuel Sanchez



5
10

Fg N° 1

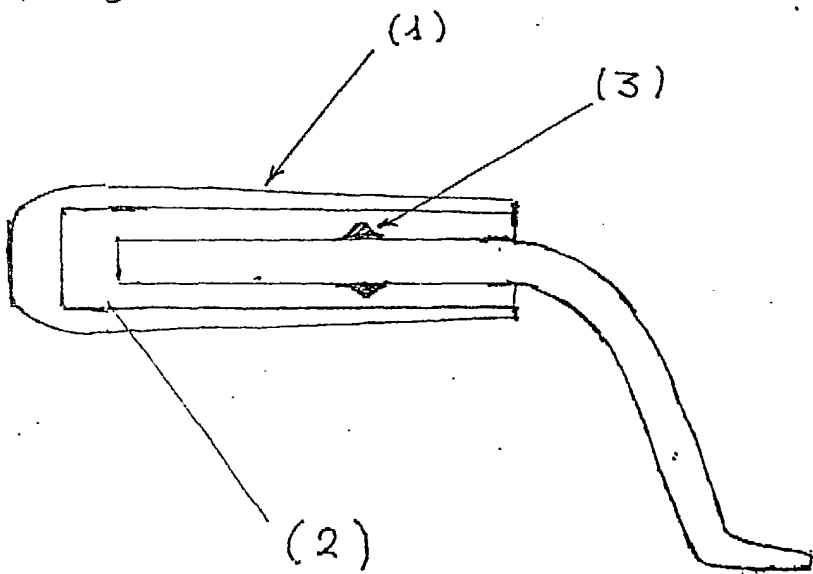

Fg N° 2

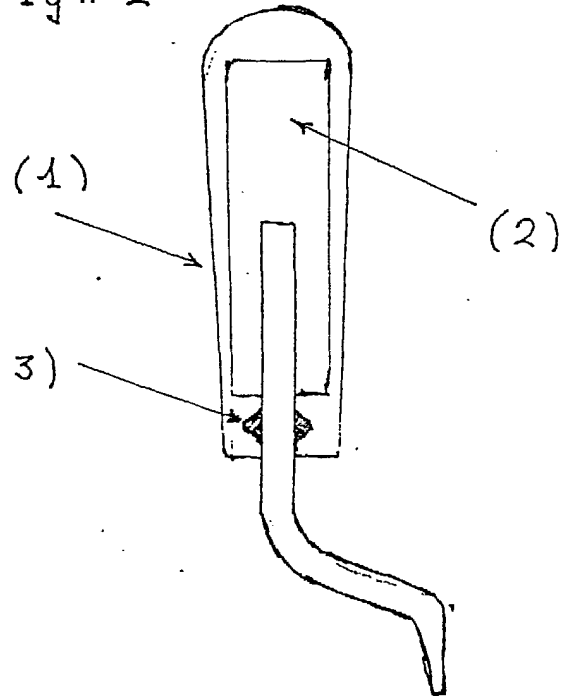

DEPOSITANTE

MANUEL SANCHEZ CANO

Manuel Sanchez