

REGISTRO DE LA PROPIEDAD INDUSTRIAL

(19) ES (11) (21) (22)	NUMERO 283841	(10) Y
	FECHA DE PRESENTACION 8-1-85	



ESPAÑA

MODELO DE UTILIDAD

1 - MAYO 1985

(30) PRIORIDADES: (31) NUMERO	(32) FECHA	(33) PAIS
----------------------------------	------------	-----------

(47) FECHA DE PUBLICIDAD	(51) CLASIFICACION INTERNACIONAL H01R 4/58
--------------------------	--

(54) TITULO DE LA INVENCIÓN EMPA LME MEJORADO EN LINEAS PROTEGIDAS.

(71) SOLICITANTE (S) Don Juan GALARZA LOPEZ

DOMICILIO DEL SOLICITANTE Umbe Mendi 35 - LAUQUINIZ. - Vizcaya
--

(72) INVENTOR (ES)

(73) TITULAR (ES)

(74) REPRESENTANTE E. GONZALEZ VACAS. -

EXTRACTO DEL MODELO. -

Comprende este modelo un empalme que posee la característica de estar formado por dos piezas, una trapezoidal que se sitúa dentro de los perfiles y otra que se adapta a ellos por fuera, existiendo en ambas piezas taladros coincidentes, para alojar tornillos roscados mediante los que se fijan ambas, reteniendo entre ellas los perfiles a unir, teniendo estos tornillos cuellos lisos, para evitar su salida fortuita de la pieza exterior.

5. -

APLICACION. -

10. -

Para la unión de conductores eléctricos de perfil de sección trapezoidal.



FIGURA PREFERENTE. -

La 8ª.

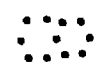

MEMORIA DESCRIPTIVA. -

Como su nombre indica, el presente modelo tiene relación con las líneas de corriente eléctrica en conducciones de seguridad, dispuestas en el interior de carcasas de material sintético, para --
5. - efectuar la alimentación de grúas, polipastos o similares.

Las carcasas de material sintético, como es conocido, proporciónan un buen aislamiento, y en su interior pueden alojarse un número variable de conductores que quedan protegidos de posibles --
impactos mecánicos o de descargas fortuitas.

10. - Estas conducciones protegidas, se hacen mediante la unión de elementos de longitud determinada y en cada unión también habrá de establecerse la unión de los conductores propiamente dichos.

Precisamente, el modelo de utilidad presente, va encaminado a mejorar las uniones o empalmes de estos conductores eléctricos, de la línea protegida.

15. - Este empalme propuesto, se establece manteniendo los siguientes criterios:



- Seguridad en la unión, a fin de que la conducción de corriente eléctrica, no sufra ninguna anomalía, puesto que se trata de una alimentación de aparatos que requieren esta seguridad.

20. - Esta seguridad será, tanto a nivel de unión mecánica como de unión de conductor eléctrico.

- Operación de efectuar el empalme, que tiene que ser sencilla.

25. - - Operación de efectuar el empalme, que puede realizarse con

rapidez.

Con estas ideas presentes se ha concebido el presente modelo de utilidad.

5. - Una vez se haya comprendido con mayor claridad, el conjunto del Modelo, otros detalles y características del mismo, se irán poniendo de manifiesto en el transcurso de la descripción que se da a continuación.

10. - Una idea más amplia de la invención, la proporciona la descripción siguiente, en la que se hace referencia a la lámina de dibujos ilustrativos que a esta memoria se acompaña, en la que de manera un tanto esquemática y exclusivamente por vía de ejemplo, se representan los detalles preferidos por el invento, según un caso de posible realización práctica.

15. - En estos dibujos se usan marcas de referencia semejantes, para indicar piezas, conjuntos o partes, que se corresponden en las distintas vistas presentadas, cuyas piezas, detalle y organización, se definen de una manera específica en el transcurso de la memoria, y después se concretan en las notas reivindicatorias finales.

Descripción de las figuras que se acompañan:

20. - La figura 1ª muestra la forma como se introduce la pieza de empalme, que ha de quedar incorporada en forma de cola de milano, en uno de los conductores a unir, para luego pasar al otro.

25. - La figura 2ª ilustra la forma como queda introducida de pieza de unión interna, antes de hacer el enfrentamiento con el conductor -5- que ha de quedar unido con el -1-.

La figura 3ª representa la forma en que se enfrentan los conductores -1- y -5- que se han de unir.

Después de este enfrentamiento, mediante el movimiento - según -16- de la figura 4ª se establece el posicionamiento de la pieza interna de unión.

La figura 4ª muestra el posicionamiento de la pieza interna de unión, para ello se ha desplazado la pieza interna -2- según la dirección -16-.

La figura 5ª ilustra la forma como queda efectuado el empalme, una vez colocada la pieza -6- que determina la finalización de la unión una vez que sean usados los tornillos -10-.



La figura 6ª muestra el tornillo de unión -10- tiene un diseño que tiene la posibilidad de estar siempre unido a la pieza -6-. Esta unión está establecida o mediante la rosca -12- que sirve para unir al tornillo, tal y como se representa en esta figura, o como se representa en la siguiente figura 7ª.



En cualquier caso, no hay desprendimiento del citado tornillo de unión y por ello no hay posibilidad de pérdidas.

La figura 7ª muestra como gracias al cuello -11- sin roscas no hay posibilidad de desprendimiento y cualquier manejo de la pieza -6- no permite la separación de los tornillos.

La figura 8ª es una sección que muestra la unión establecida, unión que se establece por la aproximación entre las piezas -2- y -6-, oprimiendo las alas del conductor.

La figura 9ª representa una sección de las carcassas de ma

terial sintético. Internamente tienen los perfiles -17- en los cuales se encaja el conductor -1- de cobre.

La figura 10ª ilustra la misma sección, mostrando la formación de ventanas -15-, que permiten el acceso para efectuar los empalmes objeto del presente modelo de utilidad.

5. -

La figura 11ª es una sección que muestra el modo de establecer la unión del conductor a la carcasa de protección que los envuelve.

10. -

Descripción de los diferentes elementos que constituyen este modelo de utilidad.

1. - Conductor que se precisa unir con otro de igual sección.

Conductor que como puede apreciarse tiene forma de "U" con alas convergentes.

15. -

Este diseño viene impuesto por el modo como se insertan a la carcasa de protección, según se determina en la figura 11ª.

2. - Pieza de unión interna, se adapta al diseño o sección de los conductores -1- -5- que se han de unir.

3. - Orificios roscados que tiene la pieza -2-. En dichos orificios se fija el terminal roscado -13- del tornillo -10-.

20. -

4. - Empuje para introducir previamente la pieza de unión interna -2- al conductor -1-.

5. - Conductor que se ha de unir con el -1-.

6. - Pieza de unión externa, que naturalmente quedará enfrendada a la pieza -2- que es el elemento interno de unión.

25. -

7. - Las alas de esta pieza -6- presionan sobre las alas del

conductor -1- y -5-.

8. - Alojamiento de la cabeza del tornillo -10- que sirve de unión definitiva del empalme.

9. - Junta de separación entre conductores -1- y -5-.

5. -

10. - Tornillos de unión.

11. - Cuello no roscado que tiene el tornillo. Gracias a este cuello, el tornillo queda en la posición que se representa en la figura 7ª, sin que los tornillos se desprendan de la pieza exterior de -- unión -6-.

10. -

12. - Parte roscada en la pieza de unión -6- externa.

13. - Parte roscada del tornillo, que es la parte que se roscará en -3- para dejar establecida la unión definitiva.

14. - Carcasa de material sintético, que verifica la protección general de la línea de conducción.

15. -

En su interior lleva los filetes -17- en los cuales se insertan los conductores -1-.

15. - Ventanas en las carcasa -14- que permiten establecer la unión en forma cómoda.

20. -

16. - Empuje de la pieza -2- para que pase a estar alojada en los dos conductores -1- y -5- y así establecer la unión definitiva.

17. - Salientes internos de la pieza -14-, en los cuales se hace la colocación de los conductores eléctricos -1-.

25. -

El conductor de cobre, es el representado con el -1- y se ve insertado de la forma que se señala en la figura 11ª, en las partes -- internas de las cajas o conducciones de protección -14-, que se repre

sentan en las figuras 9ª y 10ª.

La unión que se quiere proteger con este modelo de utilidad, es la unión entre los conductores -1- y -5- de la figura 4ª, que queda establecida del modo que se representa en la figura 5ª y también se aclara mediante la sección representada en la figura 8ª.

5. -

Previamente, para conseguir esta unión, tal y como se representa en la figura 1ª, se introduce la pieza -2- en dirección -4-, para quedar la citada pieza -2- en la posición de la figura 2ª.

10. -

Entonces se hace la aproximación del conductor -5- que se quiere unir o empalmar con el -1-, enfrentamiento de aproximación, tal y como se representa en la figura 3ª.



Efectuado este enfrentamiento se mueve la pieza -2- en sentido -16- para llegar a la posición que se aprecia en la figura 4ª.

15. -

Ya en esta posición, se encuentra dispuesto para realizar el empalme. Empalme que se hace frente a la ventana que se forma en -15-, en el lugar de unión de las dos protecciones -14- que se pone una seguida de la otra.

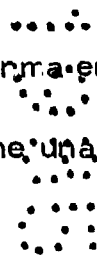

20. -

Para realizar el empalme se coloca la pieza -6- del modo que se representa en la figura 8ª y por medio de los tornillos -10- la unión queda de forma eficaz totalmente establecida.

Se advierte que los tornillos -10- tienen una disposición constructiva que permiten estar unidos siempre a la pieza -6- de empalme. De este modo, no hay pérdidas de tornillos, no hay pérdida de tiempo y en consecuencia la unión se establece con rapidez.

25. -

NOTA

Se declara como de propiedad y novedad para todo el territorio español, el contenido de las siguientes:

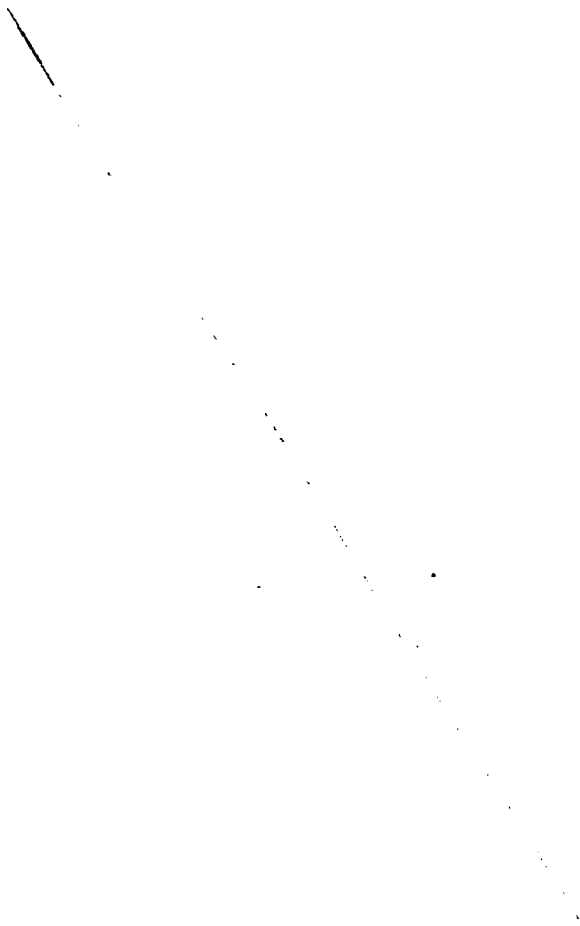

REIVINDICACIONES

5. - 1ª. - Empalme mejorado en líneas protegidas, que esencialmente se caracteriza por comprender dos piezas que se vinculan mediante tornillos y de las cuales, una de ellas, adopta constitución trapezoidal y actúa como elemento de unión interno, al alojarse entre los terminales de los conductores a unir.

10. - 2ª. - Empalme mejorado en líneas protegidas, según apartado anterior, que esencialmente se caracteriza porque las piezas que actúan como elemento de unión interno, cuentan, respectivamente, con orificios roscados, destinados a recibir las partes extremas, también roscadas, de sendos tornillos, cuyos cuellos son lisos.

15. - 3ª. - Empalme mejorado en líneas protegidas, según apartados anteriores, que esencialmente se caracteriza porque sobre cada pieza que actúa como elemento de unión interno, se sitúa la segunda pieza, de unión externa, la cual se adapta por fuera a las alas inclinadas de los conductores a unir.

20. - 4ª. - Empalme mejorado en líneas protegidas, según apartados anteriores, que esencialmente se caracteriza porque las piezas de unión externa, cuentan, respectivamente, con tantos orificios como los que tienen, respectivamente, las piezas de unión interna, presentando estos orificios dos partes, de las cuales, la superior, se destina a alojar la cabeza de los tornillos, que se fijan en las piezas de unión interna, en tanto que la inferior, está roscada, para evitar la salida fortuita de los citados tornillos.

25. - 5ª. - EMPALME MEJORADO EN LINEAS PROTEGIDAS.

Todo ello conforme se describe y reivindica en la presente memoria que consta de ONCE hojas, escritas a máquina por una sola de sus caras y dibujos que la ilustran.

Madrid, 8 Enero 1.985

E. GONZALEZ VACA
P. P.

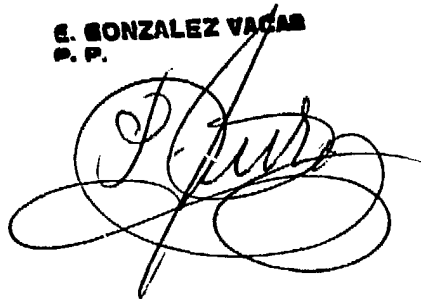
A handwritten signature in black ink, appearing to read 'E. Gonzalez Vaca', written over a circular stamp or mark.

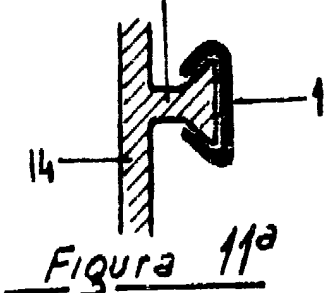
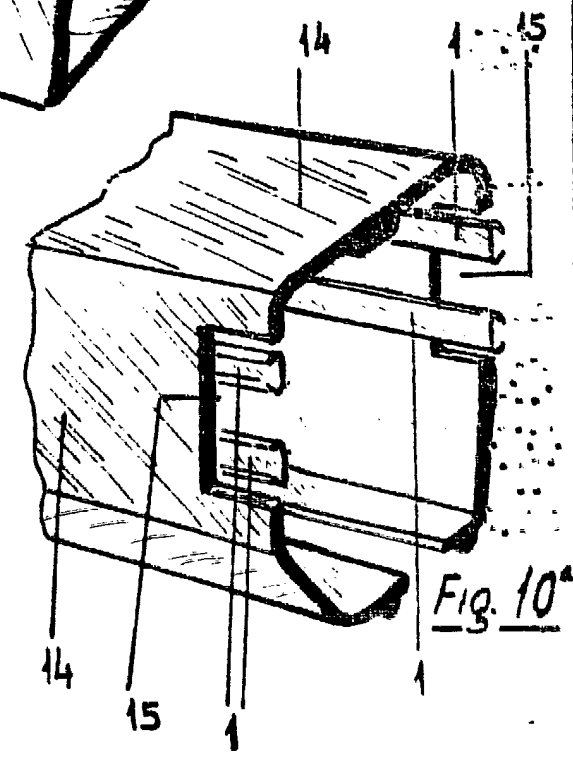
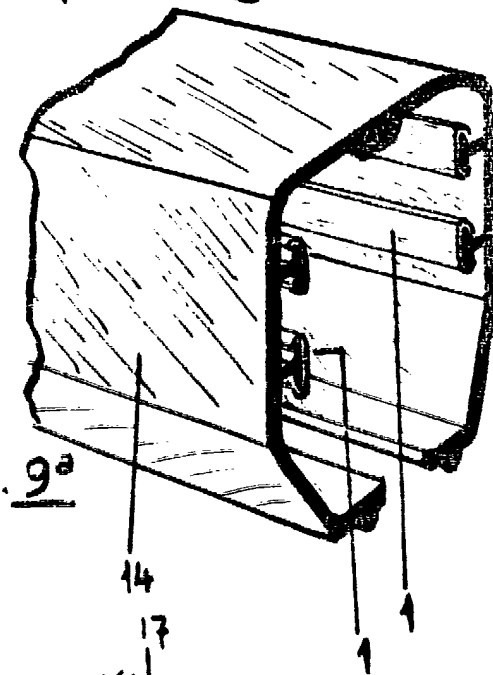
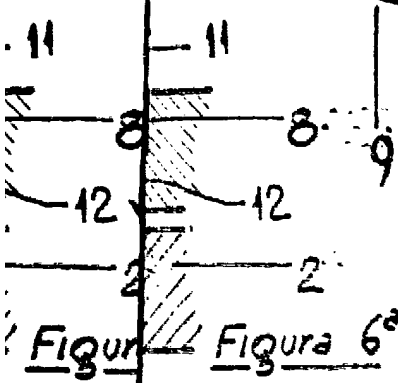
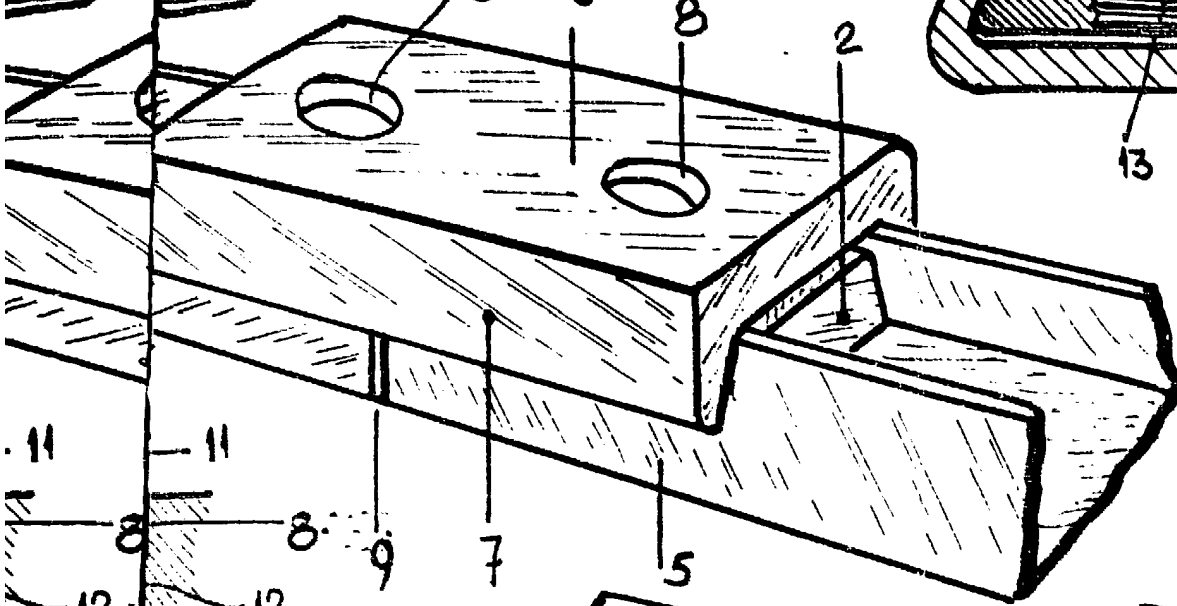
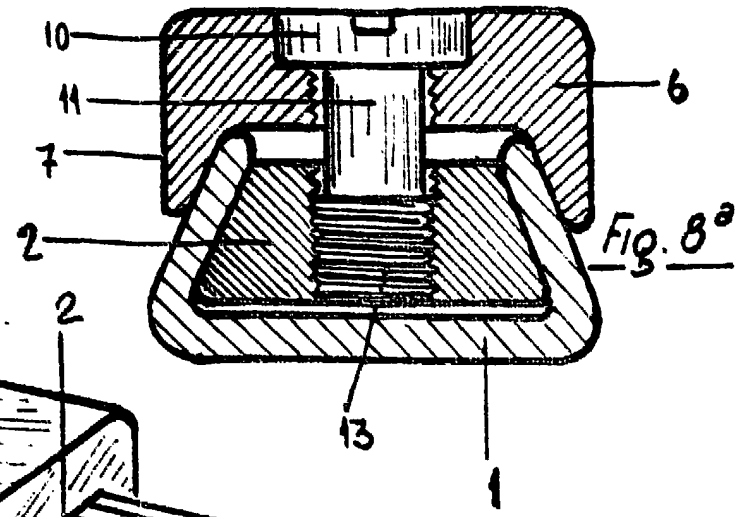
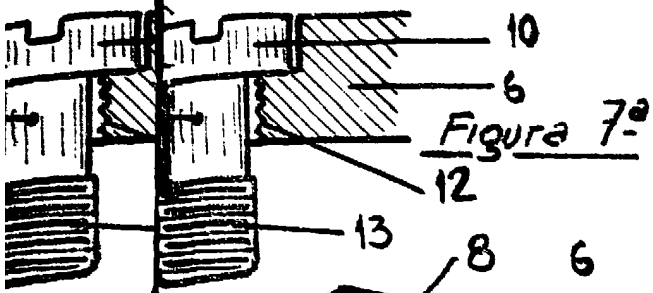

Madrid, 8 Enero 1.985

E. GONZALEZ VAQAS
D. P.