



283732

MEMORIA DESCRIPTIVA

Correspondiente a la solicitud de registro de una Patente de invención que, por veinte años, se solicita para España, a favor de TALLERES ENRIQUE TEJERO, S.L. domiciliado en Zaragoza, calle Palomar, 7-11. - - - -

p o r

"UNA PRENSA DE BALANCIN"

La invención a que se refiere la presente memoria constituye una novedad industrial, con características y ventajas que la hacen merecedora del privilegio de explotación exclusiva que en ella se solicita, de -  
5 acuerdo con lo preceptuado en el vigente Estatuto sobre Propiedad Industrial.

Según el invento, éste se contrae, como su enunciado indica, a una nueva prensa de balancín, de accionamiento manual, especialmente adecuada para trabajos de  
10 perforación y avellanado de tubos.

En la hoja de planos que, a título ilustrativo, acompaña a la presente memoria descriptiva, queda representado un posible caso de realización en la práctica el cual se cita sin carácter limitativo alguno,  
15 sirviendo los números con que, convencionalmente, quedan señaladas cada una de las piezas o partes componen-

- 2 -



tes, para facilitar en lo posible la comprensión de la descripción de su funcionamiento y disposición constructiva.

20 Esta prensa esta compuesta esencialmente por un bastidor (1) o soporte, sobre el cual va dispuesta una mesa porta-metriz (2) y por encima de ésta queda dispuesto un soporte (3) por el cual desliza un charrión (4) que lleva acoplada una cabeza porta-herramientas(5).

25 Para accionar la prensa, se empuja el balancín (6) en el pié, el cual hace de palanca y éste actúa, por el otro extremo, sobre el charrión citado anteriormente, obligándole a efectuar un recorrido, con lo que se verifica el trabajo de la máquina.

30 El retroceso y extracción de la herramienta se realiza automáticamente por medio de un contrapeso (7) que lleva el balancín.

35 El recorrido del charrión es regulable a voluntad por medio de un husillo (8) provisto de tuerca y contratuerca (9).

40 Descrito y representado el objeto de esta memoria, se declara como de propia invención y como no practicado en España, haciendose la expresa salvedad de que los detalles de forma, tamaño y materiales utilizados en su construcción son de naturaleza accesoria por lo que cualquier variación de los mismos no desvirtuará la esencialidad que le caracteriza y distingue.



283732

NOTA

45 EN RESUMEN: La presente Patente de Invención que,  
por veinte años se solicita para España, ha de recaer  
sobre las siguientes reivindicaciones:

1ª.- UNA PRENSA DE BALANCIN, que se caracteriza esen-  
cialmente por estar compuesta por un bastidor sobre el  
que va dispuesta una mesa porta-matriz y por encima de  
ésta, un soporte por el que se desliza un charrión que  
50 lleva acoplada una cabeza porta-herramientas.

2ª.- UNA PRENSA DE BALANCIN, según la reivindicación  
anterior, que se caracteriza porque el retroceso y ex-  
tracción de la herramienta se realiza automáticamente  
por medio de un contrapeso de que va provisto el balancí  
55 citado en la reivindicación primera.

3ª.- UNA PRENSA DE BALANCIN, según las reivindicaciones  
anteriores, que se caracteriza porque el recorrido del  
charrión es regulable a voluntad por medio de un husi-  
llo provisto de tuerca y contratuerca.

60 4ª.- Por último se reivindica la protección jurídica  
prevista en el vigente Estatuto sobre Propiedad In-  
dustrial que por veinte años, se solicita para España.

p o r

"UNA PRENSA DE BALANCIN"

65 Todo conforme queda expresado en la presente memoria  
descriptiva que consta de tres folios escritos a má-  
quina por una sola cara y una hoja de plano que se acom-  
paña.

Madrid, 27 DIC. 1962

P.A., PEDRO PÉREZ GABARRO

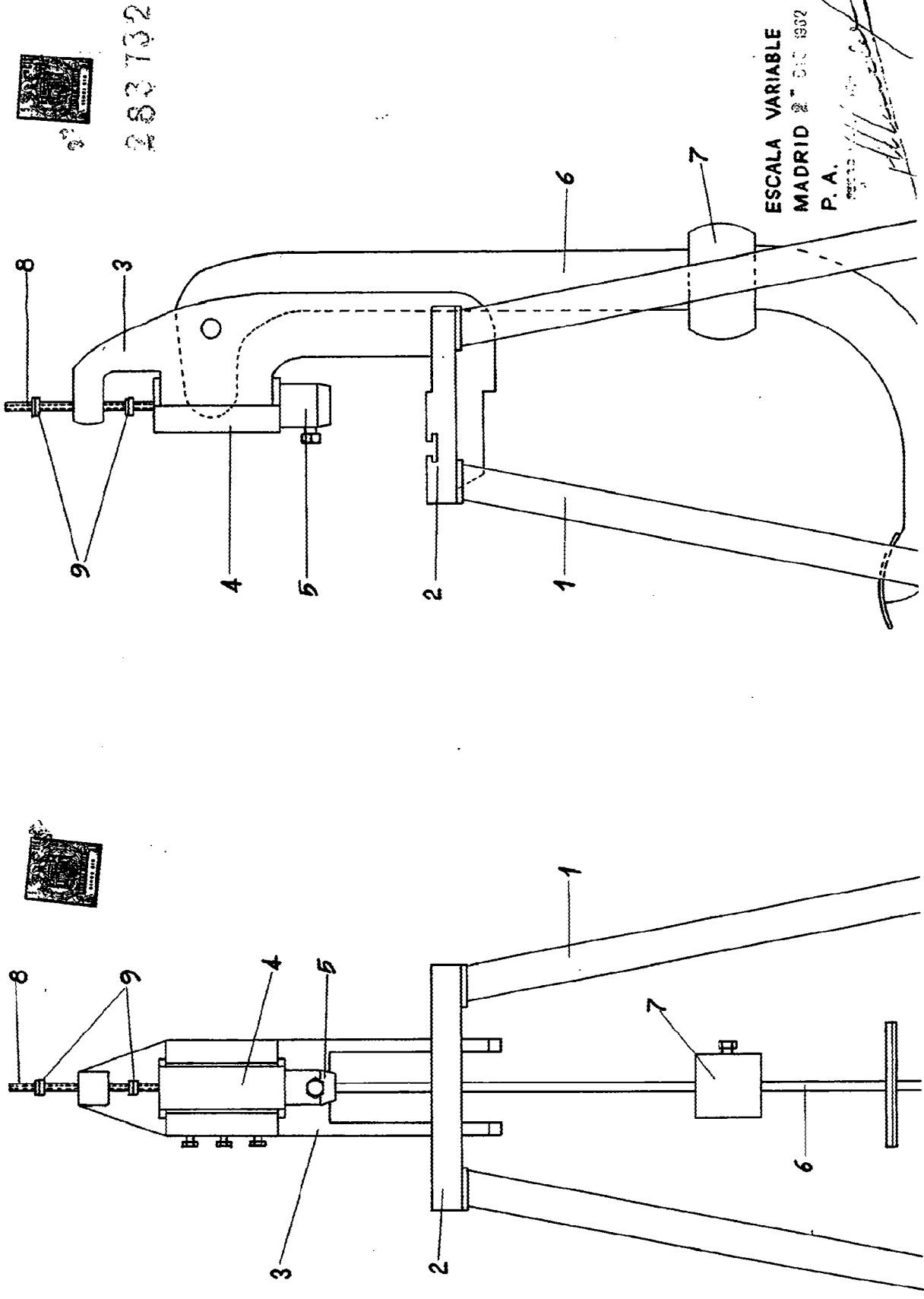

283732

ESCALA VARIABLE  
MADRID 27 DIC 1992  
P. A.

