

19 ES	11 NUMERO	10 Y
	21 283644	
	22 FECHA DE PRESENTACION	



ESPAÑA

MODELO DE UTILIDAD

1 - MAYO 1985

30 PRIORIDADES	31 NUMERO	32 FECHA	33 PAIS
----------------	-----------	----------	---------

47 FECHA DE PUBLICIDAD	51 CLASIFICACION INTERNACIONAL
	B 65D 85/00

54 TITULO DE LA INVENCIÓN
" RECIPIENTE ENVASE CON TAPA ABATIBLE TRANSPARENTE "

71 SOLICITANTE (S)
Sr. D. Mariano Simón Fleta.

DOMICILIO DEL SOLICITANTE
Pol. Cogullada, Camino Cogullada, 17, Nave 1 ZARAGOZA

72 INVENTOR (ES)

73 TITULAR (ES)

74 REPRESENTANTE
SR. D. DIONISIO DE LA FUENTE FERNANDEZ

El presente Modelo de Utilidad tiene por objeto la declaración sobre la que debe recaer el privilegio de explotación industrial y comercial exclusivos en el territorio nacional de acuerdo con la vigente legislación sobre Propiedad Industrial que como el enunciado indica se trata de

5.- un recipiente envase con tapa abatible transparente,

El Modelo que se presenta y describe consiste en un clasico recipiente e envase destinado a la protección e higiene de los diversos productos del ramo de alimentación, consta el conjunto recipiente, de una caja cuerpo con reborde superior y pestaña posterior donde se depositan los

10.- alimentos y de una novedosa tapa con pestaña posterior abatible y completamente transparente que permite la directa observación del contenido

sin necesidad de abrir esta, dicha tapa gira en su abatimiento de apertura sobre unas pequeñas bisagras posteriores en acero inoxidable entre tapa y pestaña. El montaje de la tapa sobre el cuerpo se realiza unien-

15.- do las pestañas posteriores de ambas, mediante tornillos. Las bisagras disponen de unos resaltes que hacen de tope para poder mantener la tapa abierta con un cierto angulo sin que caiga totalmente hacia atrás, pudiendo así servir o manejar los distintos alimentos con toda comodidad e higiene.

20.- Para ~~mejor~~ mejor comprensión de lo anteriormente expuesto y únicamente

a titulo de ejemplo no limitativo, se acompaña una hoja de plano en la que:

Fig. 1.- Representa el conjunto recipiente visto en perspectiva, -
formado por el cuerpo y la tapa transversal abatible montada sobre bi-
5.- sagras con tope.

En éstas figuras se han indicado con las referencias que a continua-
ción se relacionan los siguientes elementos:

1.- Cuerpo envase.

2.- Tapa transparente,

10. -

3.- Bisagras.

4.- Tornillos unión pestañas.

5.- Tope.

15.-

Refiriéndonos a las antes citadas ilustraciones que representan una
forma esquemática de su realización industrial y que únicamente se in-
cuye con caracter meramente informativo y por consiguiente no limitati-
vo tendremos:

20.-

Recipiente envase con tapa abatible transparente constituido por -
un cuerpo envase 1) con una tapa transparente 2) abatible, montadas y=
unidas sobre las pestañas posteriores mediante los tornillos unión pes-
tañas 4), la tapa transparente gira sobre bisagras 3) atornilladas, -

estas bisagras 3) disponen de un tope 5) para evitar caiga totalmente la
tapa hacia atras.



NOTA

Descrita suficientemente la naturaleza del invento, así como su ejemplo de realización práctica solamente debe añadirse que son variables las circunstancias de tamaño, forma y material particularmente referi-

5.- dos a cada uno de los elementos que integran el conjunto, en el que podrá ser variado todo aquello que no supongan una alteración de la esencialidad del objeto expuesto en la anterior descripción, la cual deberá ser tomada en su más amplio sentido y no como una limitación de posibilidades de realización, y siendo por tanto lo que se solicita Modelo de

10.- Utilidad por 20 años en España lo que se recoge en las siguientes:

REIVINDICACIONES

1ª.- RECIPIENTE ENVASE CON TAPA ABATIBLE TRANSPARENTE, caracterizado porque está constituido por un cuerpo envase, destinado al almacenamiento con protección e higiene de todo tipo de alimentos, estando cubierto y cerrado por una tapa superior abatible y completamente transparente,= unida al cuerpo mediante pestañas posteriores atornilladas.

2ª.- RECIPIENTE ENVASE CON TAPA ABATIBLE TRANSPARENTE, según la primera reivindicación caracterizado porque la tapa es completamente hermética en su contorno con el cuerpo envase, girando en su apertura o cierre so-

20.- bre bisagras posteriores de acero inoxidable, disponiendo dichas bisagras

gras de unos topes para evitar que la tapa en la posición de abierta, -
caiga completamente hacia atras, dejándola en una posición angular de -
abatimiento correcto y funcional para el cómodo e higiénico manejo de -
los alimentos.

5.- 3ª.- RECIPIENTE ENVASE CON TAPA ABATIBLE TRANSPARENTE.

Según se describe y reivindica en la presente memoria descriptiva -
que consta de seis hojas foliadas y mecanografiadas por una sola cara y
de una lámina de dibujo.

Madrid, a



10.-

EL AGENTE OFICIAL.
DIONISIO DE LA FUENTE FERNANDEZ
Por Poder



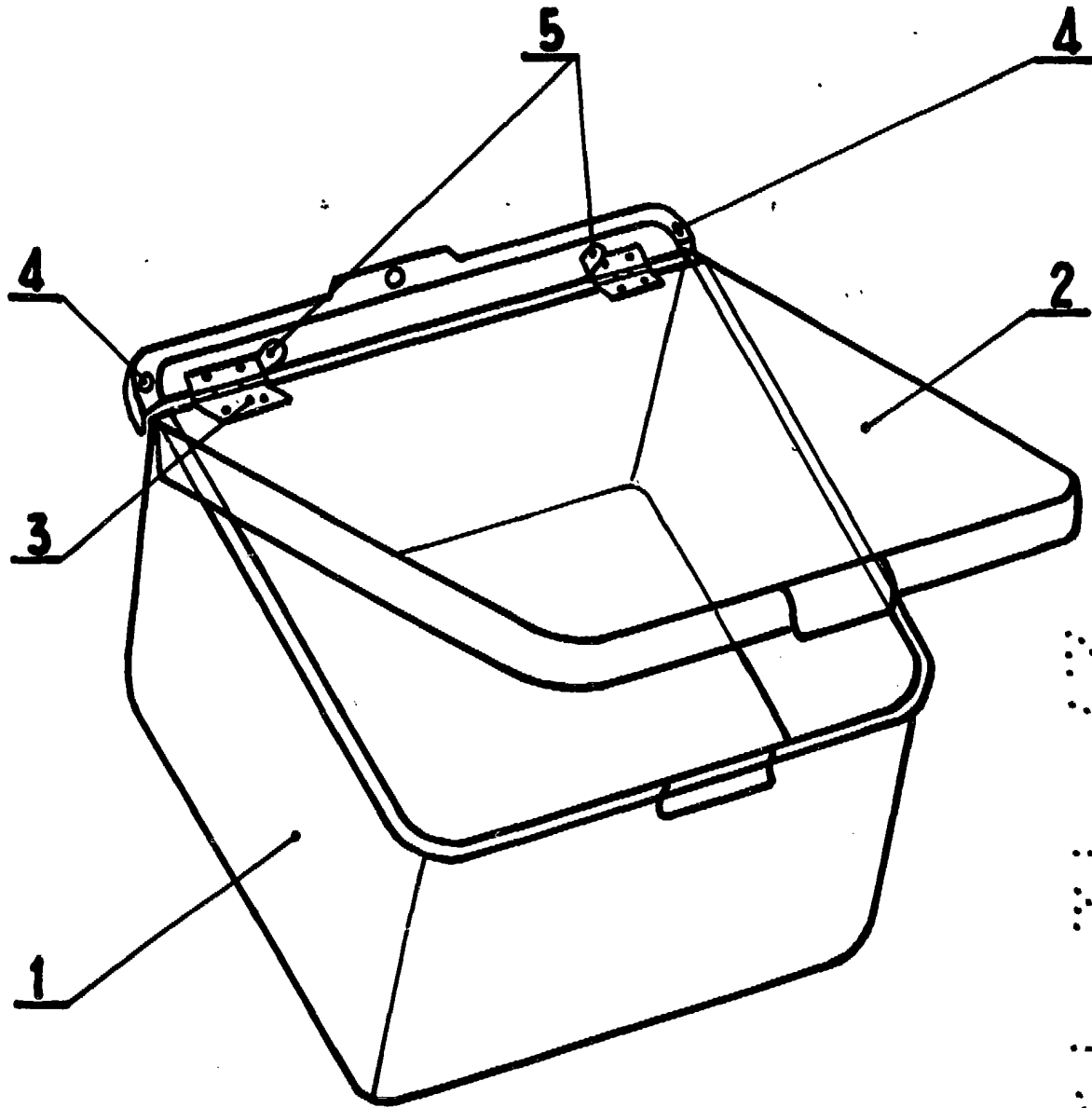

FIG-1

DIONISIO DE LA FUENTE FERNANDEZ

Por Poder

Mariano Simon Fleta

ESCALA VARIABLE