

(10) ES (11) 21 (22)	NUMERO 283576	(16) Y
	FECHA DE PRESENTACION 20- Diciembre 1984	



ESPAÑA

MODELO DE UTILIDAD

16 MAYO 1985

(30) PRIORIDADES:	(31) NUMERO	(32) FECHA	(33) PAIS
-------------------	-------------	------------	-----------

(47) FECHA DE PUBLICIDAD	(51) CLASIFICACION INTERNACIONAL A62B 1/20
--------------------------	---

(54) TITULO DE LA INVENCIÓN "MODULO DE TOBOGAN, PARA EVACUACION DE EMERGENCIA EN CASO DE INCENDIOS"
--

(71) SOLICITANTE (S) GLASSFIBRE REINFORCED CONCRET POLYMER DE ESPAÑA, S.A.

DOMICILIO DEL SOLICITANTE Pista de Silla, Km. 10 - SILLA (Valencia)
--

(72) INVENTOR (ES) D. VICENTE LACOMBA PASTOR

(73) TITULAR (ES) GLASSFIBRE REINFORCED CONCRET POLYMER DE ESPAÑA, S.A.
--

(74) REPRESENTANTE D. JUAN LOPEZ SANCHEZ

EXPEDIENTE: MODELO DE UTILIDAD

Titular: GLASSFIBRE REINFORCED CONCRET POLYMER DE
ESPAÑA, S.A.

Nacionalidad: Española

Domicilio: Pista de Silla, Km. 10 - SILLA (Valencia)

Objeto: "MODULO DE TOBOGAN, PARA EVACUACION DE EMER-
GENCIA EN CASO DE INCENDIOS"

Prioridad:

MEMORIA DESCRIPTIVA

En la presente Memoria Descriptiva y con la ayuda del plano adjunto se van a exponer las características de una estructura prevista, principalmente para su montaje en colegios, cuarteles y cualesquiera otros edificios, en la parte exterior de las edificaciones, pero completamente adosada a las mismas, estructura ésta que está integrada por un conjunto de módulos, perfectamente ajustables y montados uno encima de otro, hasta alcanzar en altura - la del edificio al que se ha de adosar y que está prevista para facilitar la evacuación de personal en casos de - emergencia, y que posee por ello las necesarias condicio-

5

10

nes de utilidad y novedad, que exige el vigente Estatuto-Ley de Propiedad Industrial para otorgar a sus titulares el privilegio de su exclusiva explotación industrial y comercial en España.

Resulta desgraciadamente frecuente los casos en los que se producen motivos de emergencia tal como incendios o simplemente alarmas, en los que se suscita la imperiosa necesidad de proceder a una rápida y urgentísima - evacuación de las personas que ocupan las diferentes plantas del edificio, y que en muchas ocasiones se han encontrado atrapados dentro del edificio, sin posibilidad de salir por convertirse las escaleras en chimeneas de tiro que imposibilitan el acceso a las mismas, desarrollándose con tal motivo escenas extremas y desesperadas, con todas las consecuencias penosas perfectamente previsibles en estas desgraciadas circunstancias; para tratar de obviar, en la medida de lo posible estas situaciones extremas, se ha ideado la disposición en la parte exterior de las edificaciones de unas rampas de rápido descenso o toboganes, en los que las personas, y especialmente los niños puedan tener un acceso al tobogán y en breves segundos llegar hasta el suelo, poniéndose a salvo rápidamente.

La circunstancia de hallarse en el exterior del edificio esta nueva estructura supone, una garantía de - que constantemente estará lista para su empleo si se llegara a producir la nunca deseada emergencia, y por otro lado la proyección en planta de esta estructura, muestra que precisa de muy poco espacio para verificar su montaje

40 y éste se realiza de una forma sencilla y a la vez sólida,
constituyendo una garantía de su eficacia y perfecta ope-
ratividad si surgiera la necesidad de su empleo.

45 Para facilitar la comprensión de la descripción
que seguidamente realizamos, se ha estimado oportuna la -
aportación de una lámina de dibujos en la que se recoge -
un caso práctico de realización, con la natural adverten-
cia, de que estos dibujos se aportan solamente a título -
de ejemplo y sin carácter limitativo alguno.

50 La figura 1ª del plano nos muestra una vista en
alzado de la estructura, con un solo módulo, el de base,
y respecto al cual es fácil colegir cómo será la estructu-
ra que comporte varios módulos sobrepuestos uno tras otro
hasta alcanzar la altura apetecida; la figura 2ª, muestra
una sección a-a' en la que se muestra en forma esquemáti-
ca la colocación de un niño o cualquiera otra persona en
55 el seno del tobogán en su deslizamiento, y la figura 3ª,
constituye una vista en planta correspondiente al primer
tramo o módulo que se representa en la figura 1ª, y sobre
el cual se sitúa la precitada sección a-a'.

60 Haciendo referencia a las precitadas figuras -
del plano, señalamos con -1-, al módulo que adoptando en
sección la forma en U que claramente se expone en la figu-
ra 2ª, constituye una pieza enteriza que en su desarrollo
en espiral, su proyección alcanza los 360º, como se obser-
65 va claramente en la figura 3ª, siendo todos los módulos -
de igual desarrollo, y cuya curvatura será siempre la mis-
ma, así como la altura de los módulos para cada caso con-

creto, ya que como es lógico suponer, el desarrollo heli-
coidal del tobogán ha de ser tangente al edificio sobre -
70 el que se adosa de forma que, las salidas de emergencia -
de dicha edificación y en cada piso estén situadas en la
misma vertical, ésto es, en el plano de tangencia, con el
fin, de que el acceso al tobogán del personal, resulte có-
modo y fácil puesto que los momentos en que esta estructu-
75 ra ha de ser utilizada, normalmente, han de verse rodea-
dos de un lógico nerviosismo que ha de mermar forzosamen-
te el discernimiento del personal en cuestión, de forma -
que la utilización del tobogán no ha de constituir empre-
sa dificultosa ni arriesgada para los usuarios.

80 Esta estructura se halla inscrita y montada so-
bre unos bastidores verticales -2-, constituidos por tu-
bos metálicos de sección cuadrada, que para el perfecto -
encaje telescópico en la erección de la total estructura,
estos bastidores -2-, ofrecerán en la parte inferior, unos
85 salientes de dimensiones previstas para su ajustado monta-
je telescópico en alojamientos previstos al efecto, en la
parte superior de los mismos bastidores, y cuyo montaje -
se producirá cuando concurren y coincidan el comienzo del
desarrollo helicoidal de un módulo con el final del módu-
90 lo inferior, y cuya unión a fin de que no exista solución
de continuidad, se realizará de forma sólida y permanente,
utilizando los medios, planchas tornillería o cualquiera
otros elementos que resulten idóneos de forma que, el pa-
so de uno a otro módulo, en el descenso, no constituya es-
95 calón brusco, ni siquiera perceptible, que retenga o fre-

ne el normal deslizamiento por dicho tobogán.

100 Los bastidores -2-, verticales, concretamente -
los del primer módulo o módulo inferior, comportan en sus
extremos inferiores unas plataformas o bases ensanchadas,
con unas garras para su anclaje en excavaciones previstas
al efecto donde quedan anclados en masas de cemento -3-,
constituyendo la cimentación de la columna de módulos, y
éstos, a su vez, dispondrán de los medios necesarios para
su perfecta y sólida unión sobre los bastidores vertica--
105 les en los que se inscribe su estructura helicoidal, es--
tando también previstos unos elementos de anclaje tal co-
mo garras en aquellas partes de los módulos, que en su -
montaje sobre la pared de la edificación, son tangentes a
la fachada y que actúan como puntos de retención o fijez
110 del montaje, dándole una mayor solidez al asentamiento de
la estructura.

Suficientemente descrita la estructura objeto -
de este Modelo, sólo nos resta manifestar que serán varia
bles las circunstancias de materiales, tamaños y formas -
115 de las partes descritas, siempre y cuando estas posibles
modificaciones no afecten a su esencialidad que se deta--
lla en la siguiente

N O T A
= = = =

120 Los puntos que se reivindican en el presente Mo
delo de Utilidad, son:

1º.- Módulo de tobogán, para evacuación de emer
gencia en caso de incendios, que se caracteriza porque -

con la forma tradicional en "U" de los toboganes abiertos, cada módulo constituye una pieza entera cuyo desarrollo, visto en planta superior, supone un círculo de 360°, estando montados e inscritos estos módulos entre bastidores metálicos verticales, sobre los que quedan firmemente sujetos, y cuyos bastidores ofrecen en su parte inferior unos salientes de sección cuadrada y dimensiones apropiadas para poder penetrar telescópicamente en la parte superior de estos mismos bastidores, de forma que, su montaje por superposición resulte sencilla, fácil y sólida, disponiendo los bastidores del módulo inicial o más bajo de unas plataformas de asiento en el suelo que, por su parte inferior se resuelven en garras para su anclaje en masas de cemento que constituyen los cimientos de base de toda la estructura, y ofreciendo la estructura helicoidal de todo el conjunto, unos puntos de contacto o tangentes sobre la superficie de la fachada sobre la que se adosa esta estructura, estando alineados esos puntos de tangencia en una misma vertical, para constituir los puntos de acceso de cada planta del edificio al tobogán y poseyendo estos puntos de tangencia unas garras apropiadas para su fijación sobre la pared de la edificación, con el fin de constituir los puntos de sujeción y agarre que permitan garantizar la firmeza del montaje de la estructura sobre la fachada, estando garantizada la unión de los módulos, con el fin de que, sin solución de continuidad, se produzca el deslizamiento de los usuarios sin brusquedades o escalones que paraliquen o frenen la velocidad de su descenso y evacuación. Y

2º.- "MODULO DE TOBOGAN, PARA EVACUACION DE EMERGENCIA EN CASO DE INCENDIOS", de conformidad en un todo en lo esencial y fines industriales a lo descrito en la precedente Memoria Descriptiva, y gráficamente representado en las figuras del plano adjunto para su mejor comprensión.

155

Esta Memoria consta de SIETE hojas, escritas o mecanografiadas por una sola cara y a doble espacio en 155 líneas.

Valencia, a 18 de Diciembre de 1984

Por autorización de los interesados:

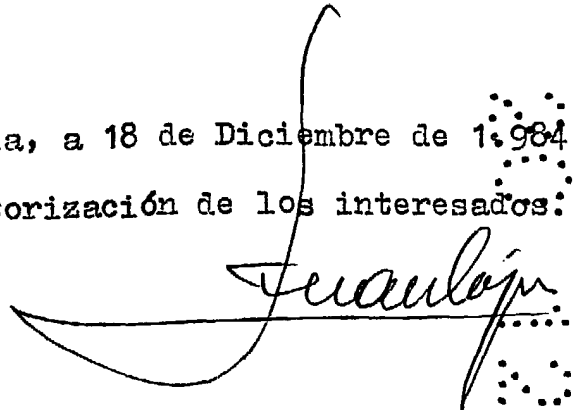

A handwritten signature in cursive script, appearing to read "Juan López", is written over a horizontal line. To the right of the signature, there are several small, faint circular marks or stamps.



A vertical stamp or mark consisting of several rows of small, faint circular marks or dots, located in the lower right corner of the page.

FIG. 1°

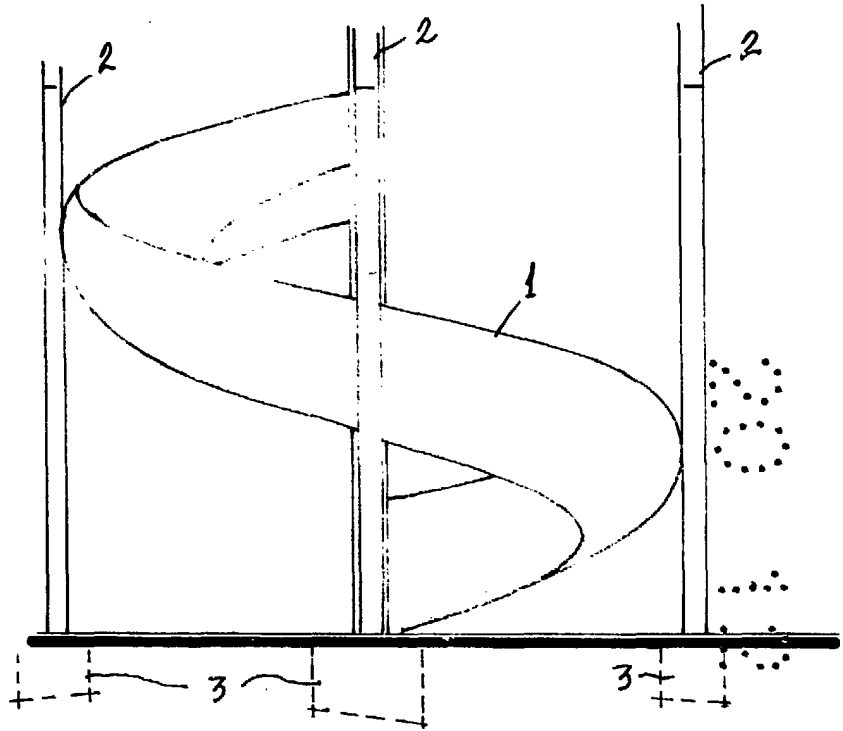
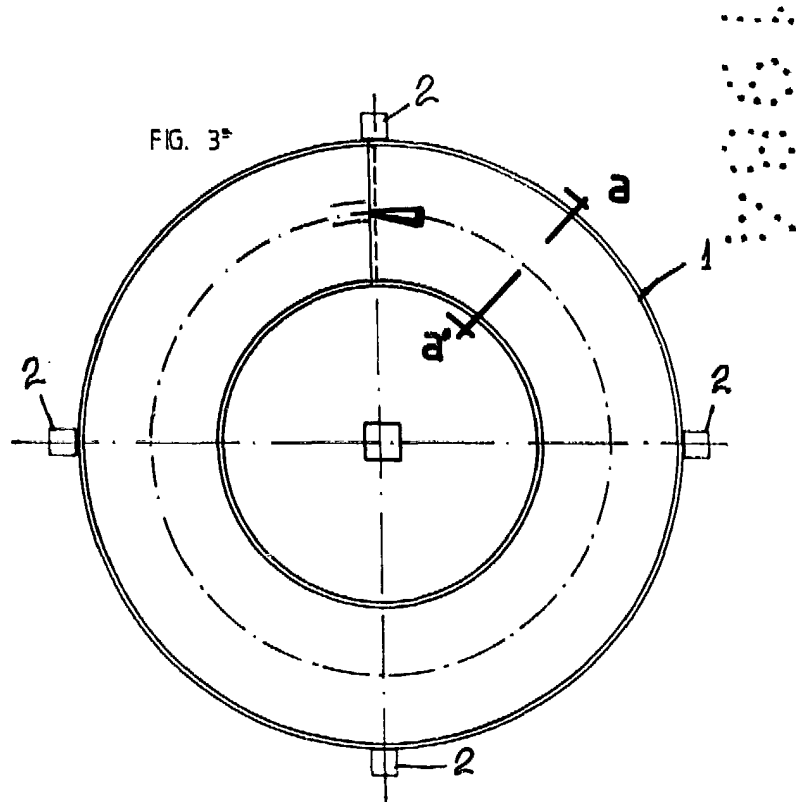
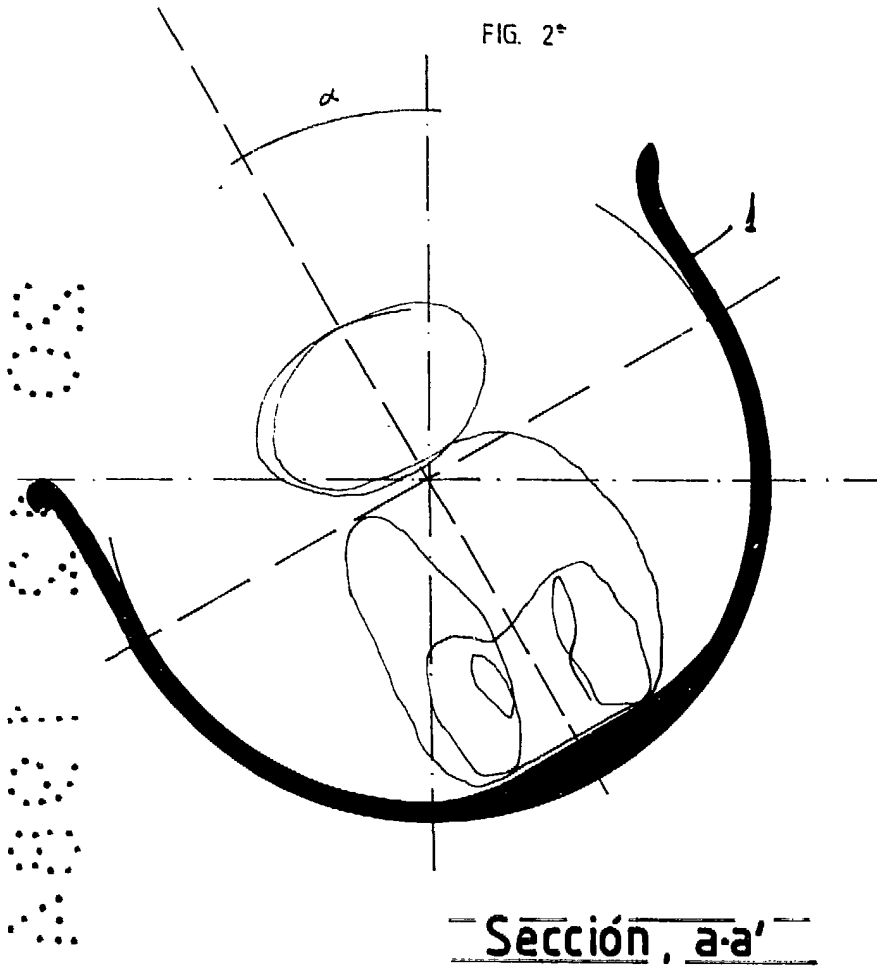

FIG. 3°





Escala variable
MADRID, Diciembre de 1984
P.A.

J. J. J. J.