



10 cios para que una mitad se apoye en la otra, con la posibilidad de dividir el envase en una pluralidad de otros pequeños envases, cortándolo con un cuchillo, precisamente por dichos espacios.

15 El objeto de la invención es conseguir un envase, apropiado por ejemplo para la venta al detall de huevos, de tal modo constituido que resulte fácilmente divisible, con el fin de que, en el momento de la venta al detall de un número mayor o menor de huevos u otros
20 objetos, puedan ser despachados estos rápidamente en buenas condiciones de empaquetado. Por ejemplo, si el envase contiene 18 huevos, en tres grupos de 6 huevos cada uno, podamos cortarlo con un cuchillo subdividiendolo en porciones que contengan cada una 6 o 12 huevos, para ser entregados al cliente. De este modo, los objetos vendidos quedan totalmente encerrados en el paquete que se entrega, independientemente del número de objetos, de tal manera que resulta innecesario envolverlos con un papel.

25 Se han fabricado ya envases de esta clase con dos mitades que se apoyan una sobre la otra por unos espacios planos situados entre las cavidades. Sin embargo, estos envases tienen partes tan débiles que están llamadas a romperse fácilmente. Se ha intentado eliminar este inconveniente haciendo que el material fibroso de una mitad descansa sobre dos niveles diferentes.

35 Envases tales como los descritos arriba se fabrican habitualmente con moldes de succión en máquinas de trabajo continuo. En estas máquinas, los cartones gruesos succionados en los moldes, son transferidos a moldes presores, de los cuales son expelidos sobre un transpor-



40 tador por medio de aire comprimido. Durante la última
operación mencionada, los cartones gruesos están comple-
tamente húmedos y blandos y pueden deformarse fácilmente,
por lo cual, después de secarse en el horno a través del
cual son llevados por el transportador, ellos aparecen
45 distorsionados. Esto es un inconveniente especial si los
cartones gruesos comprenden dos mitades, las cuales han
de ser plegadas después en un envase conteniendo los ob-
jetos empaquetados. Este inconveniente podría ser evita-
do por el uso de máquinas mas complicadas, mediante las
cuales los cartones gruesos fueran sometidos a una mayor
50 presión y secado antes de ser expelidos, pero ésto aumentaría
el coste de la maquinaria, que es cara, incluso en
el caso de mecanismos sencillos.

55 La finalidad del presente invento es la de conseguir un envase de conformación tal que dicha deformación sea evitada y que los cartones gruesos mojados resulten mas robustos.

60 De acuerdo con la invención se fabrica un envase de material fibroso para el almacenaje de artículos frágiles o tiernos, tal como huevos, que comprende dos mitades coherentes que disponen de depresiones para con-
tener los objetos cuando dichas dos mitades se doblan y
se abaten una sobre otra, siendo dichas depresiones en
forma de celdas apropiadas para recibir un objeto, cuyas
cavidades están dispuestas en grupos, entre los cuales
65 quedan unos espacios por donde una mitad se apoya en la
otra mitad, por cuyos espacios el envase puede ser sec-
cionado y subdividido en un número de otros envases, ca-
racterizado porque las depresiones de una mitad consisten



70 en cavidades continuas, cada una de las cuales correspon-
de a un grupo de celdillas de la otra mitad, teniendo
dichas cavidades un contorno ondulado o línea sinuosa y
un fondo plano con proyecciones huecas hacia dentro, cuya
línea sinuosa, cuando el envase es cerrado, toca el ma-
75 terial fibroso de la otra mitad en puntos espaciados dis-
puestos en el plano que define los límites entre las dos
mitades.

Otras características de la invención se harán
evidentes en el curso de la siguiente descripción que se
hará en relación con los dibujos que se acompañan:

80 En los citados dibujos sus figuras representan
como sigue:

La figura 1, una vista en perspectiva de una
forma de construcción del envase, de acuerdo con la in-
vención, en estado abierto, habiendo sido colocados hue-
85 vos en algunas de las celdas de la mitad inferior.

La figura 2, es una vista en perspectiva del
envase de la figura 1, en la posición de cerrado, en el
que han sido arrancadas ciertas partes de la mitad supe-
rior.

90 La figura 3 es una vista en planta del envase
de la figura 1.

La figura 4 es una sección transversal del en-
vase cerrado, por las líneas IV-IV de la figura 3.

La figura 5 es una vista en planta de un envase
desplegado, según una variante de realización, estando
95 cortada una porción de la mitad inferior.

La figura 6 es una vista lateral en alzado,
del envase de la figura 5, en la posición de cerrado.



100 La figura 7 es una sección transversal de la variante de envase de la figura 5, efectuada a lo largo de la línea de corte III-III, de dicha figura 5.

105 Los envases representados pueden fabricarse precipitando pulpa de fibra, por succión, en un molde con una superficie perforada reticulada, con lo que el envase tendrá el mismo espesor en todas sus partes.

110 El envase comprende dos mitades, a saber: una mitad de fondo -10- y otra de tapa -12- que están unidas a lo largo de una línea de dobléz -14-, en la cual se ha previsto un número de depresiones -16- formando celdas que, por ejemplo tal como se muestran en los dibujos, están dispuestas en tres grupos, con seis celdas individuales cada uno. Cada celda -16- está diseñada para recibir el extremo de un objeto, por ejemplo un huevo -18-, - (figuras 1 y 2). Entre las celdas adyacentes -16- el material se retira de manera que, como se ve, en el borde superior de la mitad correspondiente al fondo, se origina una entalladura -20-, y entre cuatro entalladuras adyacentes hay una proyección saliente -22-. De este modo, las celdas individuales -16- de cada grupo, se hallan en comunicación, cuando el envase se cierra, de manera que el aire puede circular libremente alrededor de cada huevo separadamente. Además, la fabricación del envase resulta mas fácil con esta construcción.

115

120

125 En la mitad superior -12- del envase, las celdas están interconectadas formando un espacio continuo -24-, de contorno ondulado -26- comprendiendo tres porciones, cada una de las cuales corresponde a seis celdas -16- de la mitad inferior o fondo. En el fondo plano de



130 cada cavidad -24- hay dos proyecciones huecas, hacia arriba que, en la realización que se está describiendo, tienen forma de conos truncados. Cuando el envase cierra, plegando la tapa -12- sobre el fondo -10-, los conos -28- quedarán situados entre las partes altas de los huevos, y evitarán el vuelco de los huevos si el envase es vuelto al revés. Cuando el envase está cerrado, los extremos libres de los conos-28- se apoyarán sobre los espacios -22- contribuyendo así a reforzar al paquete cerrado.

135 Alrededor de cada grupo de celdas -16- hay un borde plano -30- y, en forma similar, hay un borde -32- alrededor de cada cavidad -24-. Cuando la tapa -10- se cierra sobre el fondo -12-, los bordes -30- y -32- quedan frente a frente. El borde -30- del fondo -10- se extiende entre grupos adyacentes de celdas -16- para formar puentes -34-, y, similarmente, en la tapa -12-, el borde -32- forma puentes -36- entre espacios adyacentes. Líneas debilitadas -38- pueden preverse a lo largo de dichos puentes -34- y -36-, dispuestas en ángulo recto en relación a la línea de dobléz -14-. Esto por lo que respecta a la realización de las figuras 1 a 4. En la variante prevista según las figuras 5, 6 y 7, la mitad superior -12- tiene puentes similares -36-, pero estos puentes están formados de tal manera que establecen contactos con los puentes -34- de la parte de abajo, solo en ciertos puntos, ya que el material fibroso forma aquí una serie de arcos -42-.

140
145
150
155 Un envase de 18 huevos como el ilustrado en los dibujos, puede ser fácilmente subdividido con un cuchillo, para su venta al detall, cortándolo a lo largo de los planos indicados en las figuras 1, 3 y 5, por la



160 línea de trazos -38- de forma que el cliente, según su
deseo, reciba seis o doce huevos del envase, si no desea
comprar los huevos del envase completo. Cuando el envase
está cerrado, los puentes -36- descansan sobre los puen-
tes -34- de forma que cada parte vendida separada del
165 envase, estará cerrada por todos sus lados.

En el caso de la realización de las figuras 5,
6 y 7, el plano divisor, o sea los espacios entre las ca-
vidades -24- seguirán el curso de una línea recta que es
interceptada por dos arcos verticales -42-. En los lados
170 exteriores de las dos cavidades -24- situadas en las par-
tes mas extremas, el material fibroso está conformado de
la misma manera que entre las porciones -24-. Esto puede
expresarse diciendo que la parte de arriba -12- está cor-
tada por dos medios cilindros que corren longitudinalmente.
175 La distancia entre los ejes de estos cilindros es prefe-
rentemente la misma que la distancia entre las dos proyec-
ciones -28- en la misma porción -24-.

La forma de los arcos -42- no es de importancia
decisiva, ya que la sección transversal de los mismos
180 podría, por ejemplo, estar formada como un triángulo o
trapecio con cantos redondeados.

Con el fin de facilitar mas aun la separación
del envase, los bordes -30- y -32- pueden tener agujeros
-40- en los puntos de la línea de pliegues -34- y las lí-
neas debilitadas -38-. Con el mismo fin pueden preverse
185 sangrías -42'- allí donde las líneas debilitadas -38- se
acercan a los bordes del paquete (realización de las
figuras 1 a 4).

El envase debe estar provisto de medios adecua-



190 dos para mantener la tapa cerrada sobre el fondo y, en
su mas simple forma, dichos medios pueden consistir en
una cinta adhesiva pegada alrededor de los bordes adya-
centes de la tapa y el fondo para cada grupo separado de
huevos. En la realización de las figuras 1 a 4 de los
195 dibujos, se ilustra otra disposición de tales medios, la
cual comprende para cada grupo de celdas una faldilla
-44- con una orejeta -46- dirigida hacia abajo, estando
la faldilla en el borde frontal del fondo -10-. En la
tapa -12- se han previsto aberturas correspondientes -48-.
200 Cuando el envase ha de ser cerrado, las faldillas -44-
se arquean hacia arriba, de forma que entren en las cube-
tas -24- y, con el cierre del envase, las orejetas -46-
engancharán en las aberturas -48-, debido al efecto de
resorte de las faldillas.

205 Como se ha mencionado anteriormente, los enva-
ses ilustrados comprenden tres grupos, cada uno para seis
huevos. Estos envases tienen la propiedad de que, cuando
están cerrados, el área de dos envases situados uno junto
a otro ocupará el mismo espacio que una bandeja standard
210 para huevos. Esto tiene la ventaja, muy efectiva en la
práctica, de que las cajas habituales para el envío de
huevos pueden ser utilizadas también para huevos en en-
vases según la invención. Este envase, por consiguiente,
puede servir no solamente para la venta al detall, sino
215 que puede además sustituir las fuentes o bandejas usadas
hasta ahora y que se colocan entre capas sucesivas de
huevos al embalarlos en cajas para embarcarlos.

Si los puentes -36- hubiesen sido planos, el
espesor total de las piezas-puente habrían sido solamente



220 dos veces el espesor del material fibroso. En tal caso
el envase podría encorvarse fácilmente entre las porcio-
nes, con el riesgo de que se rompiera al manejarlo mien-
tras contiene los huevos. Por otra parte, un diseño seme-
jante no sería aconsejable en vista del método de fabri-
225 cación antes citado. Por medio de este diseño del mate-
rial fibroso entre las secciones, se obtiene una rigidez
conveniente sin impedir la partición del embalaje.

La invención puede ser adaptada en todos res-
pectos al número y a la forma de los objetos a empaque-
230 tar y en ciertas realizaciones la mitad de abajo puede
adoptar también la forma igual a la descrita con respec-
to a la mitad de arriba entre las porciones.

Al empaquetar huevos y frutas, uno de los dise-
ños, según la invención, tiene además, la ventaja de que
235 facilita el buen acceso de aire a los objetos empaquetados.

Como quiera que una bandeja standard para hue-
vos es de configuración cuadrada, el envase según la in-
vención, en estado de cerrado, tendrá una longitud doble
a la de su ancho.

240 Las formas constructivas de envases descritas
anteriormente pretenden servir como ejemplo solamente de
algunas de las maneras de llevar a efecto la invención
en la práctica.

N O T A
=====

245 En esta Patente de Introducción se reivindica:

1º.- Perfeccionamientos en la fabricación de
envases de material fibroso, para almacenaje de objetos
frágiles o tiernos, tal como huevos, comprendiendo dos
mitades coherentes que tienen depresiones que encierran



250 los objetos cuando las mitades se pliegan una sobre la
otra, teniendo dichas depresiones forma de celda en una
parte del envase, las cuales están adaptadas para recibir
un objeto, estando dichas celdas dispuestas en grupos
255 por entre los cuales los envases pueden ser cortados y
divididos en un número de envases separados, caracteri-
zados porque las depresiones de la otra parte del envase
consisten en cavidades a modo de cubeta, correspondiendo
cada una a un grupo de celdas de la mitad primeramente
citada, dando a estas cavidades un contorno ondulado y
260 un fondo plano con proyecciones huecas que se extienden
hacia adentro e impiden a los objetos que los rodean que
vuelquen.

265 2ª.- Perfeccionamientos en la fabricación de
envases de material fibroso, para almacenaje de objetos
frágiles o tiernos, tal como huevos, según la reivindi-
cación 1, caracterizados porque a las citadas proyec-
ciones huecas se les da tal longitud que, estando el envase
cerrado, sus extremos superiores se apoyan contra el ma-
terial existente entre las celdas de la mitad opuesta.

270 3ª.- Perfeccionamientos en la fabricación de
envases de material fibroso, para almacenaje de objetos
frágiles o tiernos, tal como huevos, según las reivindi-
caciones 1 ó 2, caracterizados por dotar a cada cubeta
de dos proyecciones dispuestas en una línea perpendicu-
lar a la línea de pliegue, siendo apropiada para recibir
275 seis huevos, disponiéndose dichas tres cubetas una junto
a la otra.

4ª.- Perfeccionamientos en la fabricación de
envases de material fibroso, para almacenaje de objetos



280 frágiles o tiernos, tal como huevos, según la reivindi-
cación 1, caracterizado porque los espacios que separan
las depresiones a modo de cubetas de una mitad, por donde
el envase se corta y subdivide da una sección vertical
definida por una línea ondulante que, cuando el envase
285 está cerrado, toca al material fibroso de la otra mitad
en zonas espaciadas dispuestas en el plano que define el
límite entre las dos mitades.

5^a.- Perfeccionamientos en la fabricación de
envases de material fibroso, para almacenaje de objetos
290 frágiles o tiernos, tal como huevos, de acuerdo con la
reivindicación 4, caracterizados porque según ellos una
sección transversal a través de los citados espacios, es-
tá delimitada por una línea recta interrumpida por una
pluralidad de arcos verticales.

295 6^a.- Perfeccionamientos en la fabricación de
envases de material fibroso, para almacenaje de objetos
frágiles o tiernos, tal como huevos, de acuerdo con las
reivindicaciones 4 ó 5, caracterizados porque según los
mismos el material fibroso es conformado en los lados
300 exteriores de las porciones con cavidades o cubetas mas
externas, de la misma manera que entre dichas porciones.Y

7^a.- "PERFECCIONAMIENTOS EN LA FABRICACION DE
ENVASES DE MATERIAL FIBROSO, PARA ALMACENAJE DE OBJETOS
FRAGILES O TIERNOS, TAL COMO HUEVOS", de conformidad en
305 un todo en lo esencial y fines industriales a lo descrito
en la precedente memoria descriptiva y gráficamente repre-
sentado en los adjuntos planos para su mejor comprensión.

Esta memoria consta de ONCE hojas mecanografiadas por una sola cara a doble espacio en 307 líneas.

Madrid, 12 de Diciembre de 1962
Por autorización de la interesada.

283478

Fig. 1

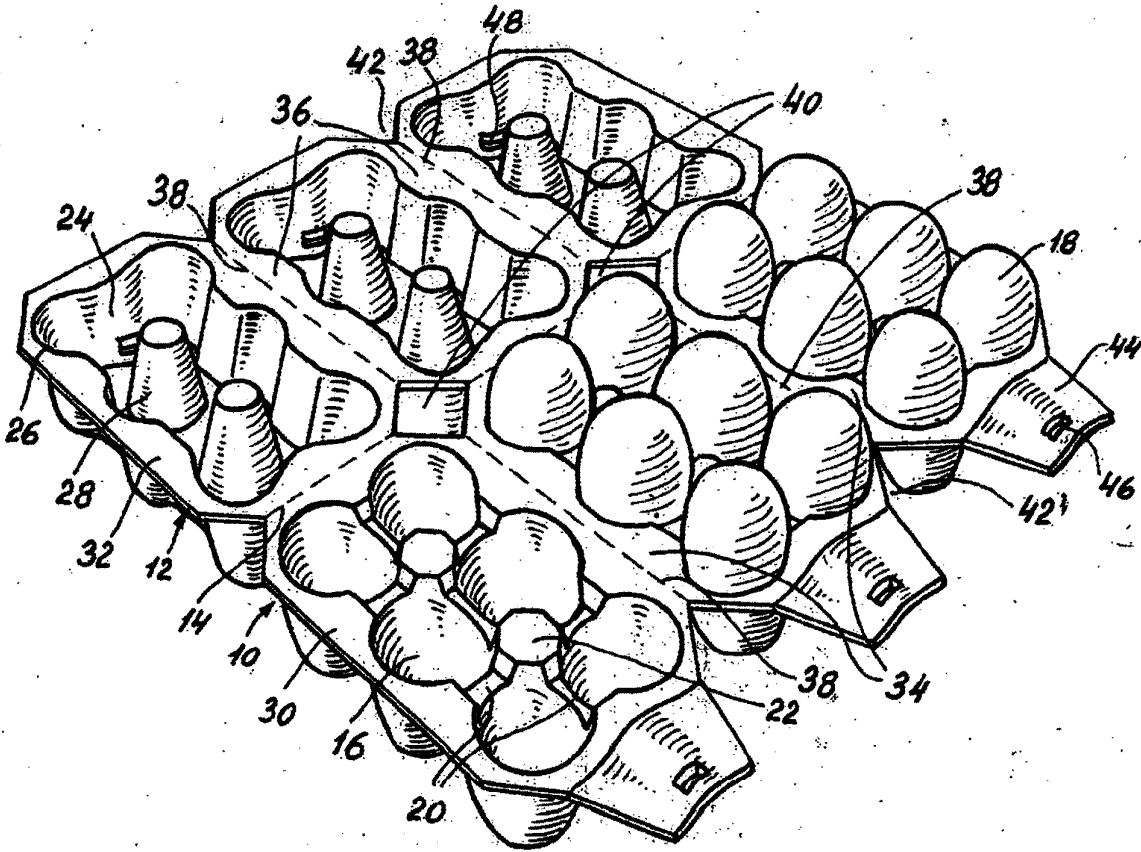
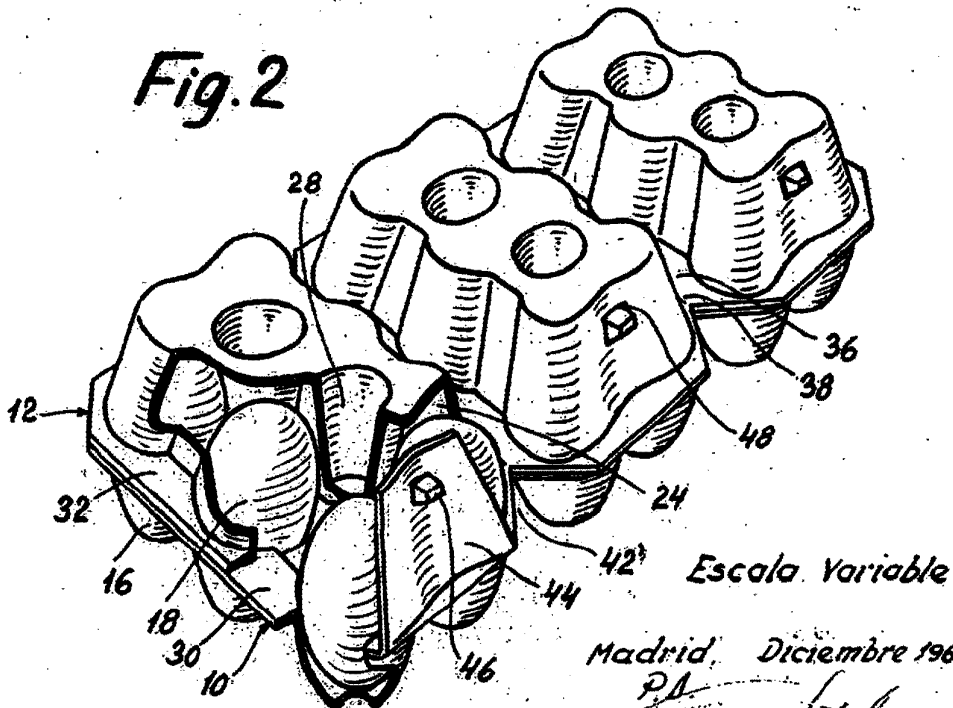

Fig. 2



Escala Variable

Madrid, Diciembre 1962

PA

A handwritten signature in black ink, likely belonging to the inventor or a representative of the firm, is located at the bottom right of the page.

283478

Fig.3

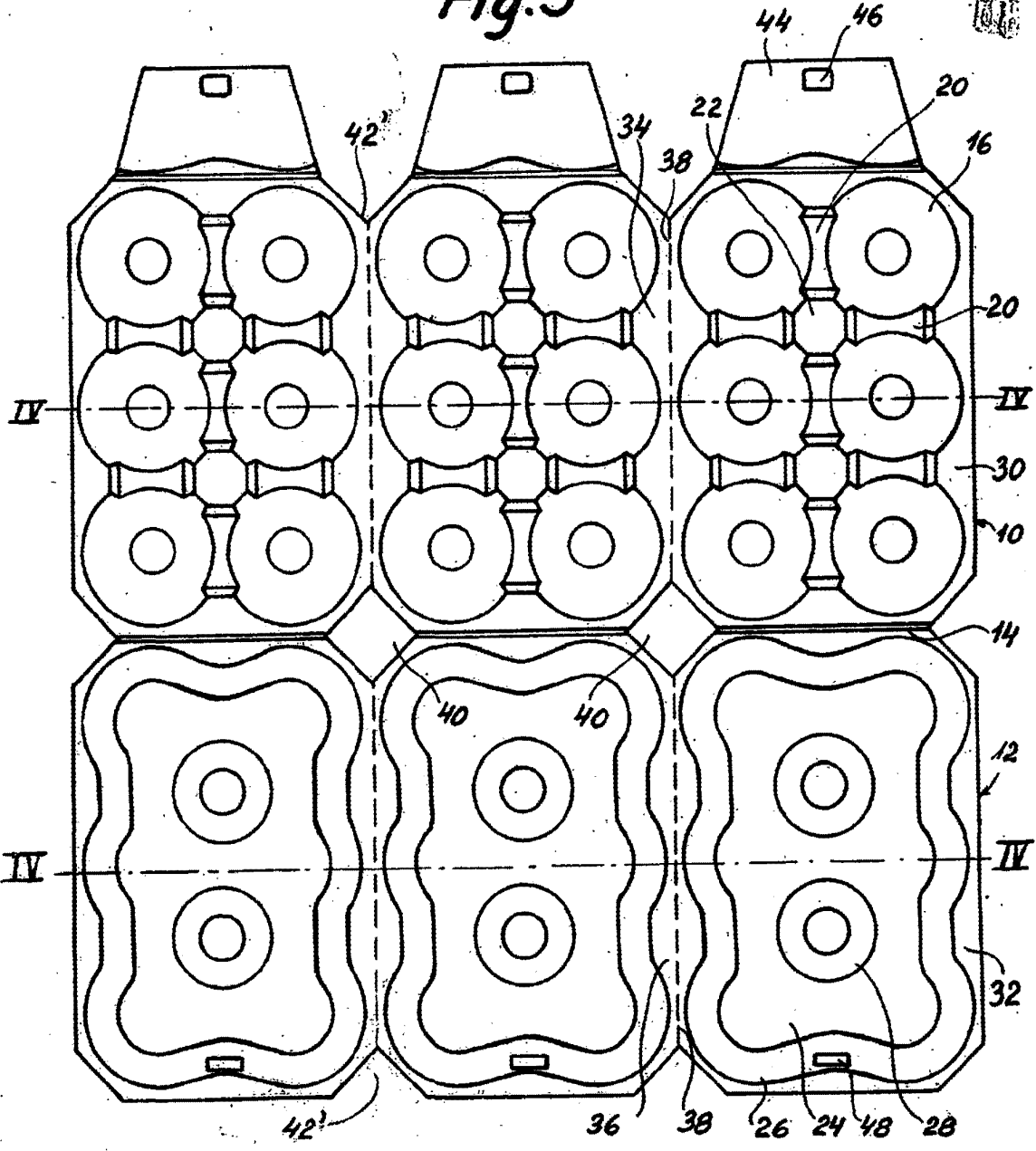
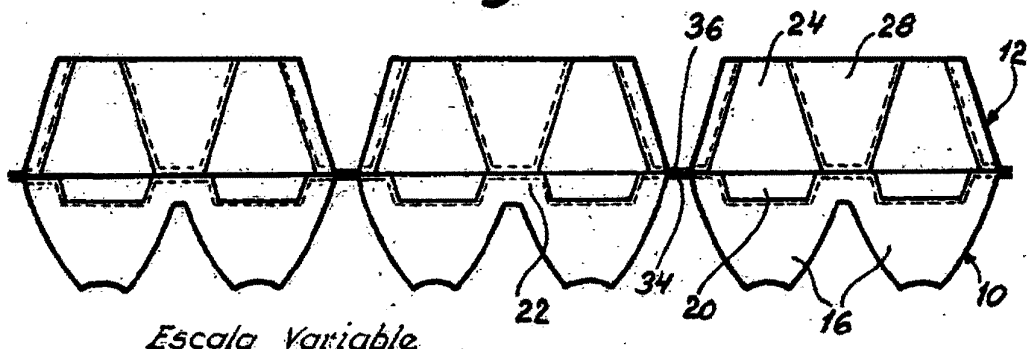

Fig.4



Escala Variable

Madrid, Diciembre 1962

[Handwritten signature]

283418

Fig. 5

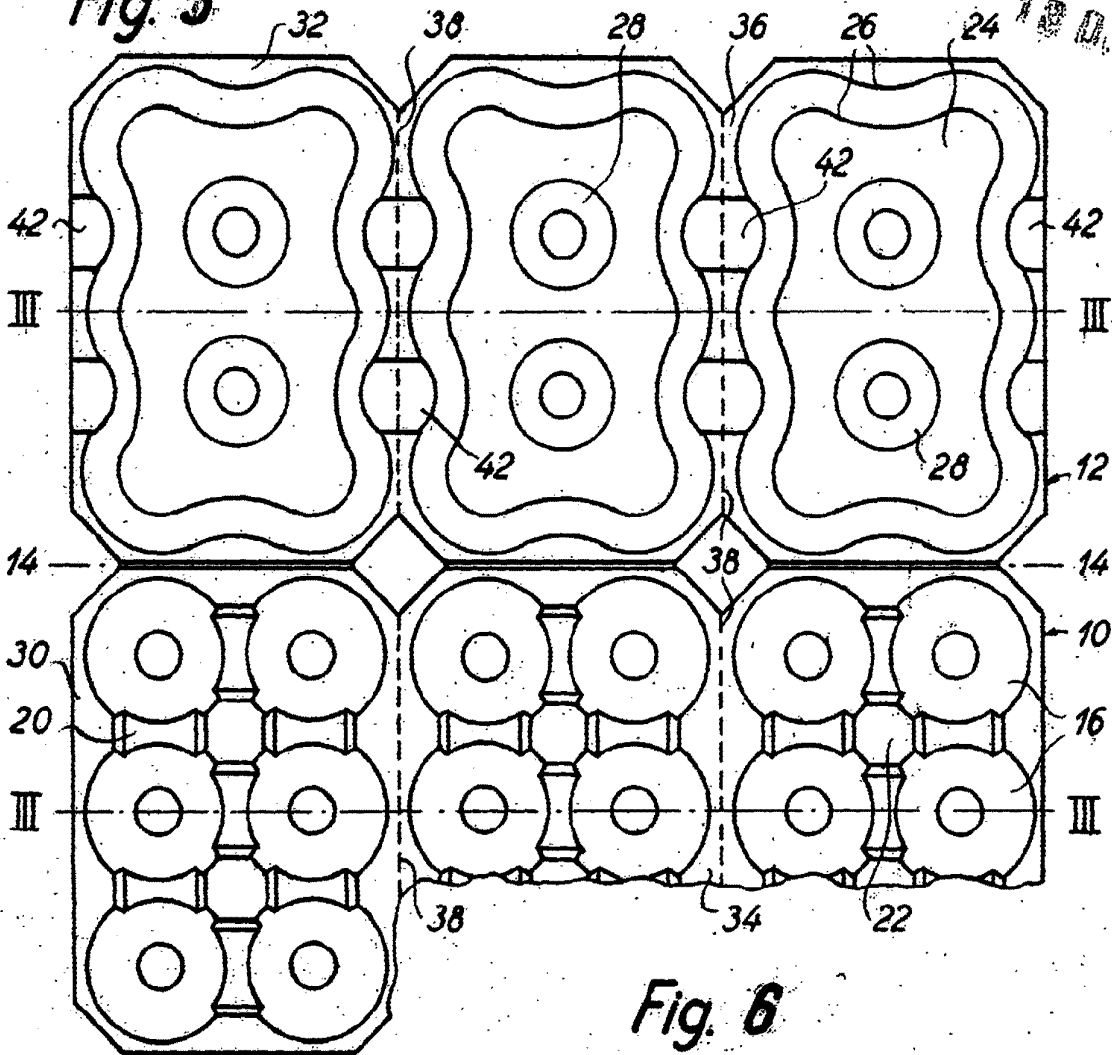

Fig. 6

Escala Variable

Madrid, Diciembre 1962

P.A.

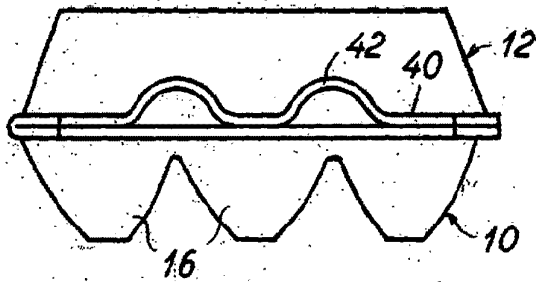

Fig. 7

