

18 ES	11	NUMERO	283447	19 Y
	21			
	22	FECHA DE PRESENTACION	14 DIC. 1984	



ESPAÑA

MODELO DE UTILIDAD 1- MAYO 1985

30 PRIORIDADES:	31 NUMERO	32 FECHA	33 PAIS
-----------------	-----------	----------	---------

47 FECHA DE PUBLICIDAD	51 CLASIFICACION INTERNACIONAL
	G09B 19/00

64 TITULO DE LA INVENCIÓN
"JUEGO DIDACTICO"

71 SOLICITANTE (S)
D ^a TERESA GOMEZ SERRA

BOMICILIO DEL SOLICITANTE
IBI (Alicante), C/ Generalísimo, 7

72 INVENTOR (ES)

73 TITULAR (ES)

74 REPRESENTANTE
D. MANUEL DE ARPE FERNANDEZ, Agente Oficial Propiedad Industrial

M E M O R I A D E S C R I P T I V A

= = = = =

El presente modelo de utilidad se encuentra referido a un juego didáctico, constituido por dos piezas laminares unidas a modo de libro, sobre una de las cuales se determina un recorrido o circuito para un móvil accionado por un mecanismo de cuerda.

5.-

Con ello se consigue un juego didáctico para el aprendizaje de diversas materias por parte del niño al tiempo que un móvil se desplaza a través de una guía sin paradas o provocando las paradas mediante sencillos dispositivos, instante en el cual el usuario lee el texto de la figura o motivo representado.

10.-

Estas y otras características del presente modelo, serán descritas a continuación más pormenorizadamente, en base a la lámina de dibujos adjunta en la que la figura 1ª, representa una pluralidad de figuras correspondientes a cualquier tema y que llevan texto relativo a las mismas correspondientes al tema impresas en una de las piezas laminares.

15.-

La figura 2ª, representa la segunda de las piezas laminares con un circuito en el cual se intercalan las figuras representadas en la figura 1ª, en dicho circuito se representa la ranura que es esencial para el desplazamiento del móvil.

20.-

En la figura 3ª, se representan sendas vistas en planta superior y alzado lateral del móvil, con detalle del dispositivo giratorio, pivote que se introduce en la ranura del circuito y ruedas motrices y no motrices.

25.-

30.- La superficie laminar 1, lleva representadas una pluralidad de figuras 2, relativas a cualquier tema y materia, cuyas figuras tienen un texto 3, relativo a ellas y al tema tratado.

35.- La superficie laminar 4, lleva asimismo representadas las figuras 2, y entre ellas se practica una ranura 5, a modo de circuito de la longitud, anchura y configuración convenientes.

El móvil 6, dotado de un par de ruedas 7, no motrices, lleva un mecanismo de cuerda accionado por la maneta pieza 9.

40.- Dicho mecanismo se solidariza inferiormente a un dispositivo 10, giratorio provisto de tope del que emerge un pivote 11 que se introduce en la ranura 5 de la superficie laminar 4.

Las superficies laminares 1 y 4, se unen longitudinal y centralmente a modo de libro.

45.- Con todo lo cual, al encajar el móvil por medio de la introducción del pivote 11 en la ranura 5, y accionar la pieza 9, iniciará su andadura mediante las ruedas motrices convenientes 8 y apoyo de las no motrices sobre la superficie laminar, hasta que la cuerda se agote, siendo factible introducir dispositivos de parada a voluntad del usuario para que ésta tenga lugar frente a cualquier figura de las representadas y en ese instante leer el texto impreso en la otra superficie laminar, con lo que se logra un juego didáctico para pequeños usuarios.

55.- Suficientemente descrito que nos es el objeto del modelo de utilidad que nos ocupa, que lo es solamente a título de ejemplo y una de las múltiples formas de

60.-

realización a que en la práctica puede llegarse tomando como fundamento en su construcción el descrito en la presente memoria, únicamente nos resta señalar que las modificaciones de forma, tamaños, materiales empleados u otras no fundamentales, no deben ser consideradas variaciones que afecten a su esencialidad.



N O T A
= = = =

65.- El modelo de utilidad descrito recaerá pues, sobre las siguientes reivindicaciones:

70.- 1ª.- "JUEGO DIDACTICO", caracterizado por cuanto está constituido por dos superficies laminares unidas central y longitudinalmente a modo de libro, en una de las cuales aparecen representadas una pluralidad de figuras relativas a cualquier tema o materia, con un texto impreso concerniente a las mismas; mientras que la otra llevará asimismo representadas las mismas figuras entre las que se practica una ranura de longitud, anchura y configuración determinante de un circuito, o recorrido para un movil provisto de un dispositivo motriz en cuya ranura se introduce el pivote inferiormente emergente del dispositivo giratorio solidario de un mecanismo de cuerda o similar, cuyo móvil dispone de un par de ruedas motrices para el apoyo sobre la superficie, siendo factible en régimen de marcha interrumpir ésta a voluntad del usuario mediante sencillos dispositivos de parada, consiguiendo la cual se lee el texto correspondiente a la figura frente a la que se ha detenido el móvil.

85.- 2ª.- "JUEGO DIDACTICO".
Todo ello, tal y conforme queda descrito representado y reivindicado.

89.- Esta memoria consta de cinco hojas mecanografiadas y foliadas por una sola de sus caras conteniendo un total de ochenta y nueve líneas.

MADRID A 14 DIC. 1984

MANUEL DE ARPE
I.P.P.

D I S E Ñ O

=====

DE UN MODELO DE UTILIDAD, A FAVOR DE D^{ña} TERESA GOMEZ SERRA, DOMICILIADA EN IBI (ALICANTE), C/ GENERALISIMO, 7, POR: "JUEGO DIDACTICO".

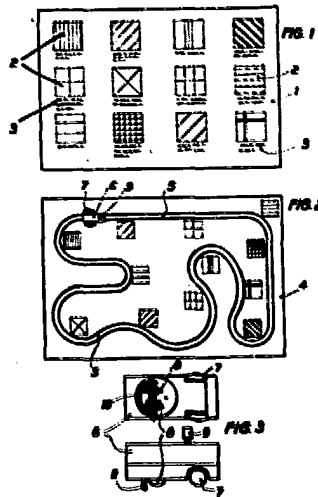

Escala variable.

MADRID A 14 DIC. 1934

MANUEL DE ARPE
P.F.

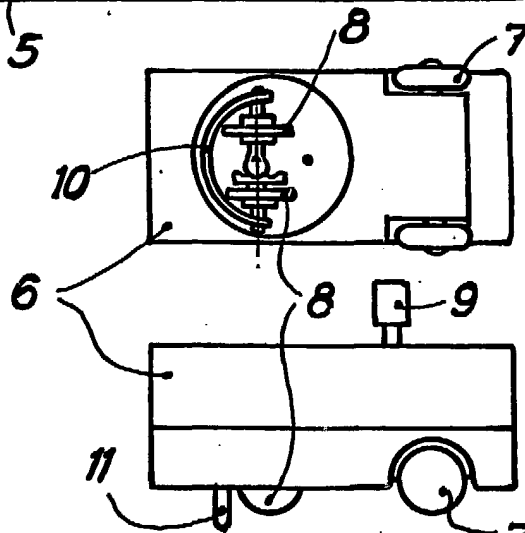
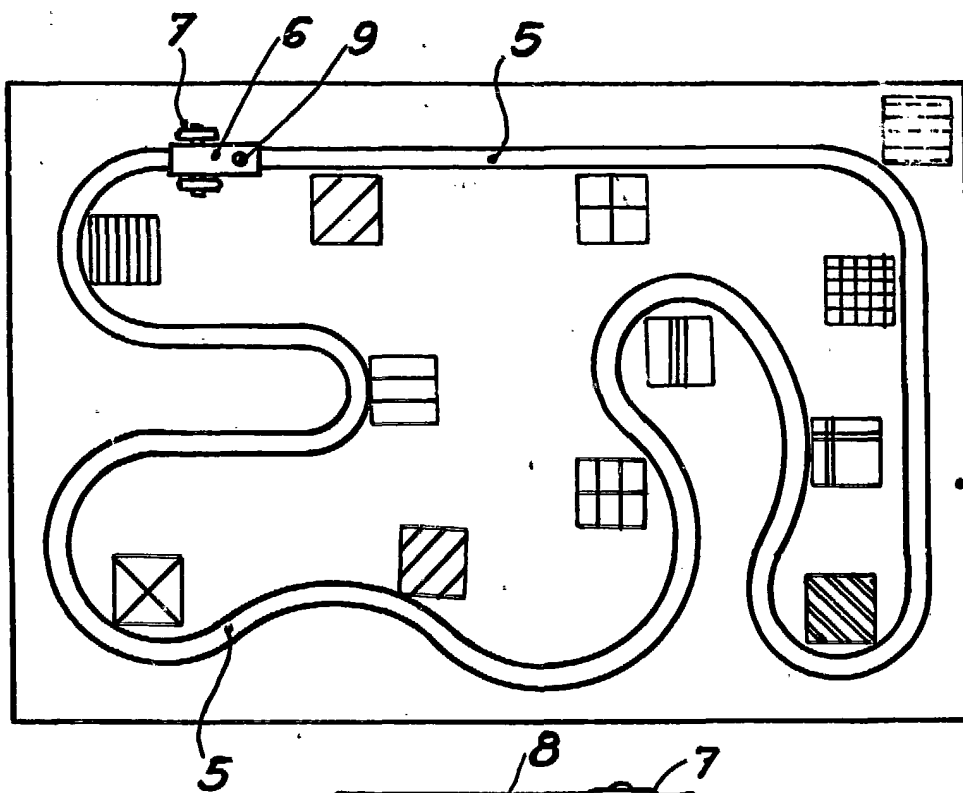
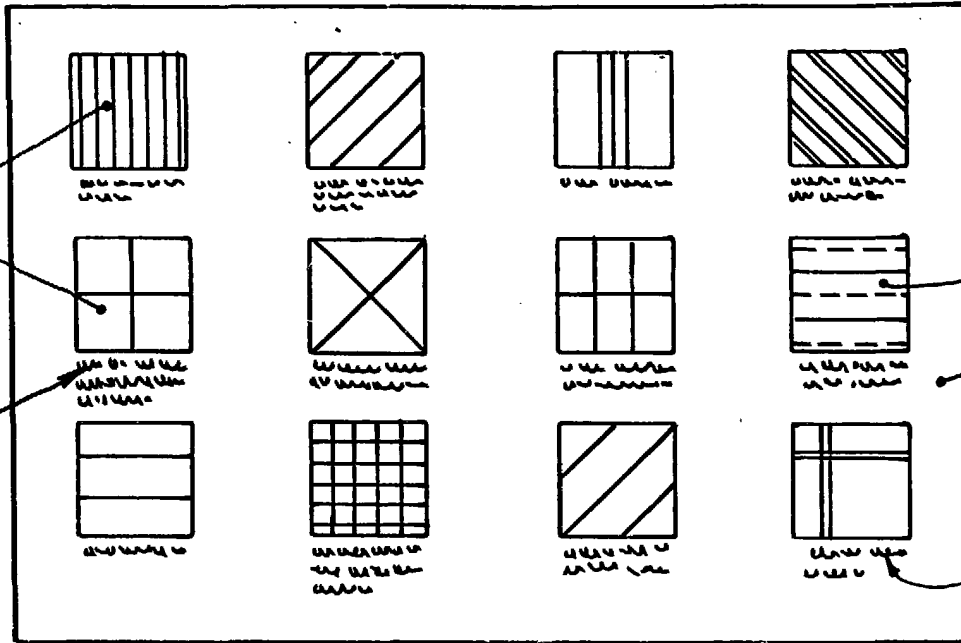

ESCALA VARIABLE

Madrid, 4 DIC. 1984

MANUEL DE ARPE
R.P.