

10 ES 11 21 22	NUMERO 283.432/4	10 Y
	FECHA DE PRESENTACION 3 Diciembre 1984.	



ESPAÑA

MODELO DE UTILIDAD

1- MAR. 1986

30 PRIORIDADES: 31 NUMERO	32 FECHA	33 PAIS
------------------------------	----------	---------

47 FECHA DE PUBLICIDAD	51 CLASIFICACION INTERNACIONAL B65B21/02 // B65D85/30
------------------------	--

54 TITULO DE LA INVENCIÓN "SOPORTE PARA BOTELLAS".

71 SOLICITANTE (S) Don DOMINGO SOLANES CAPELLERA.
--

DOMICILIO DEL SOLICITANTE 08012 BARCELONA, Calle Verdi, 66.
--

72 INVENTOR (ES)

73 TITULAR (ES)

74 REPRESENTANTE Don JOSE MIGUEL GOMEZ-ACEBO Y POMBO.
--

0.16.885.

La presente solicitud se refiere a un soporte para botellas, particularmente aplicable a botellas de cava o de vino espumoso.

Sabiendo es que la conservación de las botellas de cava o de vino espumoso, debe realizarse con las mismas en posición inclinada o mejor aún invertida, con el fin de que el tapón se mantenga constantemente mojado por su parte interna.

Por lo común, esta condición de almacenamiento óptima solo se cumple cuando las botellas están introducidas en una correspondiente caja de embalaje o bien dispuestas en el estante de un botellero. Sin embargo, cuando se individualizan las botellas, deben necesariamente mantenerse sobre su fondo y, por tanto, de transcurrir mucho tiempo en tal posición, el tapón se reseca, con lo que pueden quedar alteradas las cualidades del producto contenido en la botella.

Mediante el soporte para botellas objeto de la presente solicitud, puede individualizarse cada botella en posición invertida, al tiempo que se consigue una presentación totalmente nueva y muy estética del producto.

En su esencia, el soporte para botellas objeto de la presente solicitud se caracteriza porque está constituido por un cuerpo de cualquier configuración externa, provisto de una concavidad interna esencialmente tronco-cónica invertida, adaptada para recibir el cuello y parte superior de la botella, la cual queda soportada en posición

vertical invertida, estando dispuestos asimismo unos medios de unión entre el soporte y la botella, que hacen imposible la separación entre ambos a menos que se rompan dichos medios, y estando adaptada la superficie externa del soporte para recibir los elementos y signos distintivos necesarios para la identificación del producto contenido en la botella.

Según otra característica de la solicitud, dichos medios de unión entre el soporte y la botella están ventajosamente constituidos por al menos una cinta o tira.

En los dibujos adjuntos se ilustra, a título de ejemplo no limitativo, una forma de realización del soporte de que se trata.

La Fig. 1 muestra una vista en alzado, parcialmente seccionada, de un soporte para botellas en el que está aplicada una botella;

la Fig. 2 es una vista en planta del citado soporte, según II-II de la Fig. 1; y

la Fig. 3 es una vista en sección transversal según III-III de la Fig. 1.

En dichos dibujos puede apreciarse que el soporte de que se trata está constituido por un cuerpo 1 de cualquier configuración, que en el caso representado es de sección cuadrada, pero que puede ser de cualquier otra sección, tal como la circular.

Dicho cuerpo está provisto de una concavidad inter-

na 2 esencialmente troncocónica invertida, adaptada para recibir el cuello 3 y parte superior de la botella 4, la cual queda soportada en posición vertical invertida.

Asimismo están dispuestos unos medios de unión entre el soporte 1 y la botella 4, que hacen imposible la separación entre ambos, a menos que se rompan dichos medios. Estos medios están constituidos ventajosamente por una cinta 5 o tira, cuyos extremos están fijados entre sí por unos medios de unión 6.

10 La superficie externa del soporte 1 está adaptada para recibir los elementos y signos distintivos necesarios para la identificación del producto contenido en la botella 4.

Se hace constar que todo cuanto no altere, cambie o modifique lo esencial del soporte para botellas descrito, puede quedar sometido a variaciones de detalle.

N O T A

El Modelo de Utilidad que se solicita recae sobre las siguientes reivindicaciones.

7

REIVINDICACIONES

1ª.- Soporte para botellas, particularmente aplicable a botellas de cava o de vino espumoso, caracterizado porque está constituido por un cuerpo de cualquier configuración externa, provisto de una concavidad interna esencialmente troncocónica invertida, adaptada para recibir el cuello y parte superior de la botella, la cual queda soportada en posición vertical invertida, estando dispuestos asimismo unos medios de unión entre el soporte y la botella, que hacen imposible la separación entre ambos a menos que se rompan dichos medios, y estando adaptada la superficie externa del soporte para recibir los elementos y signos distintivos necesarios para la identificación del producto contenido en la botella.

2ª.- Soporte según la reivindicación 1ª, caracterizado porque dichos medios de unión entre el soporte y la botella están ventajosamente constituidos por al menos una cinta o tira.

3ª.- SOPORTE PARA BOTELLAS, tal y como queda descrito y reivindicado en la presente memoria que consta de cinco hojas mecanografiadas por una sola cara y de una lámina de dibujos.

BARCELONA, 3 de Diciembre de 1984.

DOMINGO SOLANES CAPELLERA
P.P.

J. M. GOMEZ-ACEBO Y POMBO
P. P. Fdo.: E. Ferragóla Colón

ESCALA VARIABLE

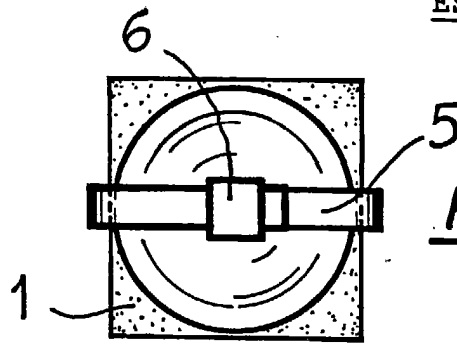

FIG. 2:-

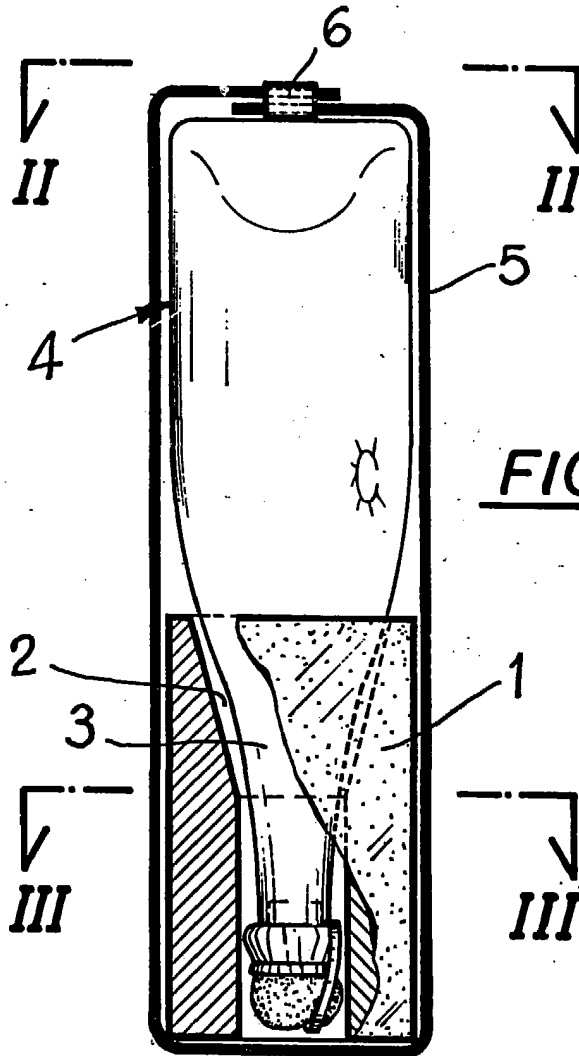

FIG. 1:-

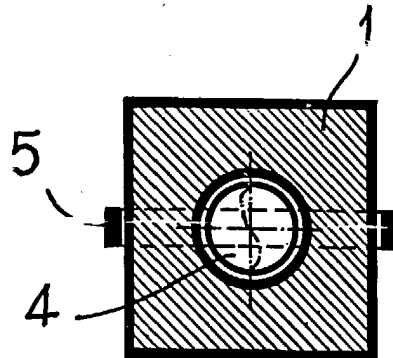

FIG. 3:-

BARCELONA, 3 de Diciembre de 1984.
DOMINGO SOLANES CAPELLERA
P.P.