



283 281

283281

MEMORIA DESCRIPTIVA  
DE UN PRIMER CERTIFICADO DE ADICION A FAVOR DE DON IGNACIO Y  
DON ALFREDO BERROJALBIZ MENDICUTE, AMBOS DE NACIONALIDAD ESPA-  
ÑOLA, RESIDENTES EN DURANGO (VIZCAYA) Callebarria 24.

s o b r e :

MEJORAS INTRODUCIDAS EN EL OBJETO DE LA PATENTE PRINCIPAL N<sup>o</sup>  
281.558 sobre PROCEDIMIENTO RELATIVO A LA FABRICACION DE EN-  
VASES Y SU CIERRE, AMBOS EN UNA SOLA PIEZA.



283281

5.- Con la presente solicitud se trata de proteger las mejoras introducidas en el objeto de la patente principal número, 281.558 sobre procedimiento relativo a la fabricación de envases y su cierre, ambos en una sola pieza, con las cuales se vienen a denotar y citar algunas otras particularidades esenciales y características importantes de lo que ha motivado el objeto de la invención.

10.- Es notorio el hacer constar que en el procedimiento es llevado a cabo partiendo de materias primas tales como polipropileno que es un material apropiado y que reúne las características precisas en relación con el objeto de la invención; así como también es posible emplear otras materias plásticas tales como polietileno, nylon, etc., aunque éstas no sean de resultado tan satisfactorios como el polipropileno.

15.- Para mejor comprensión de la adjunta memoria se adjuntan dibujos a los cuales se hará constante referencia a lo largo de la misma, siempre a título de ejemplo no limitativo.

20.- La única figura representada es una vista en alzado del objeto de la invención, en sección transversal, presentando el envase la tapa levantada y en posición vertical formando un ángulo recto con la base, aunque es susceptible de abrirse aún más dicha tapa.

25.- Consiste la presente invención en las mejoras introducidas en el objeto de la patente principal nº 281.558 sobre "Procedimiento relativo a la fabricación de envases y su cierre, ambos en una sola pieza", caracterizadas porque en la fabricación y como materia prima se parte del polipropileno, ya que es el material que reúne las condiciones y características precisas para que la tapa (1) pueda abisagrar en su ángulo (2) con la base de la caja (3) formando una sola pieza tanto la tapa como la base.

30.- Dicho abisagrado (2) es logrado por una reducción angular, cuyo vértice coincide precisamente en la unión (4) de la mencionada tapa y base, formando una arista de unión en toda su zona,



bien sea continua o discontinua.

5.- Al mismo tiempo se hace constar que el sistema de cierre conseguido a base de los resaltes (5 y 6) dispuestos en disposición longitudinal tanto en la tapa como en la base, interior y exteriormente, también constituye forma solidaria del envase, lográndose un cierre hermético en donde colabora eficazmente el abisagrado solidario del que se ha hablado.

10.- Si bien la forma de ejecución aquí descrita constituye aplicación preferente de la presente invención, podrán introducirse modificaciones de forma y de detalle sin que por ello varíe la esencialidad de la misma, la cual se reivindica en la siguiente

NOTA

En resumen, la presente solicitud recaerá sobre las siguientes reivindicaciones.

15.- 1ª.- Mejoras introducidas en el objeto de la patente principal nº 281.558 sobre procedimiento relativo a la fabricación de envases y su cierre, ambos en una sola pieza, caracterizadas porque en la fabricación y como materia prima se parte del polipropileno, ya que es el material que reúne las condiciones y características precisas para que la tapa pueda abisagrar en su ángulo con la base de la caja, formando una sola pieza tanto la tapa como la base.

20.- 2ª.- Mejoras introducidas en el objeto de la patente principal nº 281.558 sobre procedimiento relativo a la fabricación de envases y su cierre, ambos en una sola pieza, según la reivindicación anterior caracterizadas porque dicho abisagrado es logrado por una reducción angular, cuyo vértice coincide precisamente en la unión de la mencionada tapa y base, formando una arista de unión en toda su zona, bien sea continua o discontinua.

25.- 3ª.- Mejoras introducidas en el objeto de la patente principal nº 281.558 sobre procedimiento relativo a la fabricación de envases y su cierre, ambos en una sola pieza, según las reivindicaciones anteriores caracterizadas porque el sistema de cierre conseguido a base de resaltes dispuestos longitudinalmente tanto en

30.-



283281

la tapa como en la base, interior y exteriormente, también constituyen forma solidaria del envase, lográndose un cierre hermético en donde colabora eficazmente el abisagrado solidario objeto de la invención.

5.-

4.- MEJORAS INTRODUCIDAS EN EL OBJETO DE LA PATENTE PRINCIPAL Nº 281.558 sobre PROCEDIMIENTO RELATIVO A LA FABRICACION DE ENVASES Y SU CIERRE, AMBOS DE UNA SOLA PIEZA.

Según se describe en la presente memoria que consta de cuatro hojas escritas a máquina por una sola cara y dibujos.

10.-

Madrid a 11 de diciembre de 1962

28328

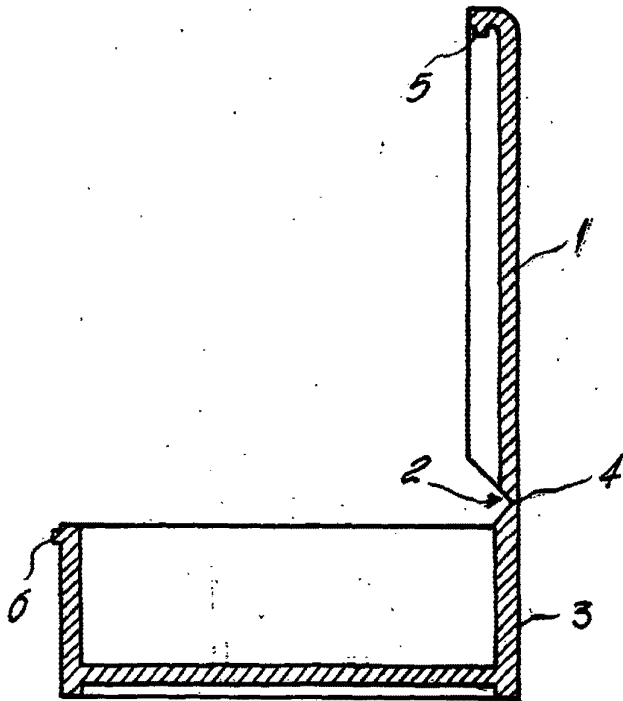

ESCALA VARIABLE  
Madrid, a 11 Dic. 1902 de 19...