

(10) ES (11) (12)	NUMERO 283266	(10) Y
	FECHA DE PRESENTACION 10-12-1984	



ESPAÑA

MODELO DE UTILIDAD

1 - MAYO 1985

(30) PRIORIDADES:		
(31) NUMERO	(32) FECHA	(33) PAIS

(47) FECHA DE PUBLICIDAD	(51) CLASIFICACION INTERNACIONAL A45F3/02
--------------------------	---

(54) TITULO DE LA INVENCIÓN "Bolsa de gimnasia"

(71) SOLICITANTE (ES) D. Sergio Bonás Berenguer

DOMICILIO DEL SOLICITANTE BARCELONA, c/Badal, 151

(72) INVENTOR (ES)

(73) TITULAR (ES)

(74) REPRESENTANTE D. Pedro Sugrañes Moliné, Agente Oficial de la Prop. Ind.
--

"Bolsa de gimnasia"

M E M O R I A D E S C R I P T I V A



Un lugar destacado dentro de los intereses del hombre de hoy, lo constituye el entrenamiento corporal, por cuanto
5 combate el "stress", las enfermedades cardiovasculares, y también el envejecimiento prematuro. Un sano entrenamiento corporal coadyuva a la conservación de la vida, al mantenimiento de la autodisciplina, y a conocer el propio cuerpo.

Un modelo válido de entrenamiento físico incluye
10 tres fases: Una primera que proporcionara calentamiento de la musculatura a base de movimientos vigorosos y rápidos; una segunda fase, a base de ejercicios en tensión dinámica; y una última fase de descenso paulatino de la temperatura corporal y normalización del pulso. También cabe tener en
15 cuenta que la utilización de un traje sauna ayuda a las personas con peso a eliminar la grasa, impidiendo además el enfriamiento durante la transpiración.

De todo lo antedicho se desprende que todo aquello que ayude a la práctica de la gimnasia, será una inmejorable
20 herramienta del usuario, ya que para ejecutar los ejerci-

cios actuales es preciso disponer no sólo de unas buenas instrucciones, sino también de un buen equipo. Como consecuencia de todo ello se ha ideado el objeto del presente Modelo de Utilidad cuyas características constitutivas presentan el efecto nuevo de reunir en una sola bolsa un equipo completo de gimnasia junto con la colchoneta, por lo que el usuario puede practicarla en cualquier sitio sólo con el acarreo de la bolsa, que ocupa un mínimo espacio y un mínimo peso, como en la descripción se podrá apreciar.

10 Consiste, por tanto, el presente Modelo de Utidad... en una bolsa de gimnasia caracterizada por estar constituida por cuatro cuerpos rectangulares de grosor tal que permiten la cabida en su interior de un material esponjoso y/o mullido, estando unidos los cuatro cuerpos por sus lados colindantes de modo que los dos cuerpos que quedan en el centro presentan unos faldones laterales cuyo extremo es constitutivo de una línea de cierre que arranca de la unión de los cuerpos centrales, y presentando en el dorso de la línea de unión de los cuerpos extremos con los centrales, sendos elementos de enganche para el transporte del conjunto, todo ello apropiadamente para que plegando los cuerpos extremos hacia el interior se puedan recoger los cuerpos centrales que quedarán unidos y plegados gracias a la colaboración de los elementos de cierre de los faldones laterales que en este momento quedarán respectivamente juntos.

Se da la circunstancia que la bolsa de gimnasia que nos

ocupa, según la descripción anterior, está constituida de modo que en su interior aparecen los siguientes detalles de distribución: en uno de los cuerpos externos, unos sujetadores para un traje de sauna, y en el otro cuerpo externo, unos sujetadores para una toalla; en uno de los cuerpos internos, unas bolsas semiabiertas para la colocación de pesas, unos sujetadores para la colocación del mango de las pesas, unos sujetadores para la colocación de un tensor de manos o puños, unos sujetadores para la colocación de un tensor para tórax y pechos, y una bolsa para la colocación de un juego de cuerdas tensoras; en el otro cuerpo interno se ha previsto la colocación de un juego de sujetadores para fragmentos de barra, unos sujetadores para la colocación de un mango o empuñadura, unas bolsas semiabiertas para la colocación de pesas y una bolsa con sistema de cerrado de la misma para permitir alternativamente la colocación de artículos de aseo; todo ello apropiadamente para que al plegar los cuerpos, tal como anteriormente se ha descrito, queden todos los elementos descritos debidamente sujetos en el interior, pudiendo ser transportados a modo de bolsa.

De acuerdo con la anterior descripción es fácil comprender el dispositivo que conforma la bolsa de gimnasia que nos ocupa, ya que ésta queda configurada al plegar hacia el interior, de un modo simétrico los cuatro cuerpos que la constituyen, los cuales presentan en su interior, configuraciones a propósito para contener los artículos de gimnasia apropiados, tales como los descritos, así como

también otros de tipo accesorio (por ejemplo, plomos para tobillo), sin que puedan ser desprendidos de la bolsa. Con todo ello se da la circunstancia de que la bolsa abierta y desprovista de contenido sirve de colchoneta de gimnasia, gracias al material muelle que contienen los cuerpos en su interior; mientras que estando cerrada y llena es un extraordinario equipo de gimnasia, tal como se ha visto. ...

Las hojas de dibujos que acompañan a la presente memoria muestran a título de ejemplo no limitativo la bolsa de gimnasia que nos ocupa, y en la misma puede apreciarse:

Figura 1: en una vista de conjunto, plegada.

Figura 2: en una vista de conjunto, semiplegada.

Figura 3: en una planta, vista por su interior, toda desplegada.

En los citados dibujos y de acuerdo con las referencias numéricas puede apreciarse la bolsa constituida por cuatro cuerpos rectangulares 1, 2, 3 y 4, siendo los cuerpos 1 y 4 los externos, y los cuerpos 2 y 3 los llamados internos. Los cuerpos 1 y 2 se enlazan por la línea de unión 5, los cuerpos 2 y 3 se enlazan por la línea de unión 6 y los cuerpos 3 y 4 se enlazan por la línea de unión 7. Al replegarse los cuerpos 1 sobre el 2 y el 4 sobre el 3 (ver Fig. 2) se va cerrando la bolsa que termina de cerrarse al contactar las caras externas de los cuerpos 1 y 4. Los faldones 2' y 3' que arrancan de los lados de los cuerpos 2 y 3 se unen al cerrar por un sistema de cierre que provoca la constitución de la bolsa propiamente dicha. El cierre

citado puede apreciarse por la referencia 8 en la Figura 1. Las caras externas de los cuerpos 2 y 3 presentan respectivos sistemas de asido 9 y 9' para el acarreo de la bolsa.

Pasando al interior, se aprecian:

5 En el cuerpo 1: Sujetadores 10 para un traje sauna.

En el cuerpo 2: Sujetadores 11 para tensores de manos o puños; sujetadores 12 para tensor de tórax o pechos; bolsa 13 para tensores de cuerda elástica, donde aparece también representada la empuñadura de goma o material apropiado; 10 bolsas 14 para las pesas, y sujetadores 15 para la empuñadura revestida de goma espuma.

En el cuerpo 3: Sujetadores 16 para las barras o segmentos de barra; bolsa optativa 17 para artículos de aseo, con la alternativa de bolsas para pesas y empuñadura 15 igual como aparece en el anterior cuerpo 2.

En el cuerpo 4: Sujetadores 18 para una toalla.

20 El interior de todos y cada uno de los cuerpos está relleno de un material muelle según señala la referencia 19 y que no se representa, para conseguir que la bolsa haga la función de colchoneta.

En la ejecución práctica del objeto del presente Modelo de Utilidad podrán variar cuantos detalles constructivos y configurativos no afecten, cambiándola o modificándola, a su propia esencialidad.

REIVINDICACIONES



Se reivindica como objeto del presente Modelo de Utilidad:

- 5 1. Bolsa de gimnasia caracterizada por estar constituida por cuatro cuerpos rectangulares de grosor tal, que permiten la cabida en su interior de un material esponjoso y/o mullido, estando unidos los cuatro cuerpos por sus lados colindantes de modo que los dos cuerpos que quedan en el centro presentan unos faldones laterales cuyo extremo es constitutivo de una linea de cierre que arranca de la union de los cuerpos centrales, y presentando en el dorso de la linea de union de los cuerpos extremos con los centrales, sendos elementos de enganche para el transporte del conjunto, todo ello apropiadamente para que plegando los cuerpos extremos hacia el interior se puedan recoger los cuerpos centrales que quedan unidos y plegados gracias a la colaboracion de los elementos de cierre de los faldones laterales que en este momento quedan respectivamente juntos.
- 10
- 15

2.- Bolsa de gimnasia, según 1, caracterizada porque está constituida de modo que en su interior aparecen los siguientes detalles de distribución: en uno de los cuerpos externos, unos sujetadores para un traje de sauna, y en el otro cuerpo externo, unos sujetadores para una toalla; en uno de los cuerpos internos, unas bolsas semiabiertas para la colocación de pesas, unos sujetadores para la colocación del mango de las pesas, unos sujetadores para la colocación de un tensor de manos o puños, unos sujetadores para la colocación de un tensor para tórax y pechos, y una bolsa para la colocación de un juego de cuerdas tensoras; en el otro cuerpo interno se ha previsto la colocación de un juego de sujetadores de fragmentos de barra, unos sujetadores para la colocación de un mango o empuñadura, unas bolsas semiabiertas para la colocación de pesas y una bolsa para permitir alternativamente la colocación de articulaciones de aseo; todo ello apropiadamente para que al plegar los cuerpos, tal como se ha descrito en la primera reivindicación, queden todos los elementos descritos debidamente sujetos en el interior, pudiendo ser transportados a modo de bolsa.

3.- BOLSA DE GIMNASIA

Consta la presente memoria de ocho hojas foliadas y mecanografiadas por una sola cara, acompañadas de dos hojas de dibujos.

Madrid, 10 DIC. 1984
Sergio Bonás Berenguer
p.a.

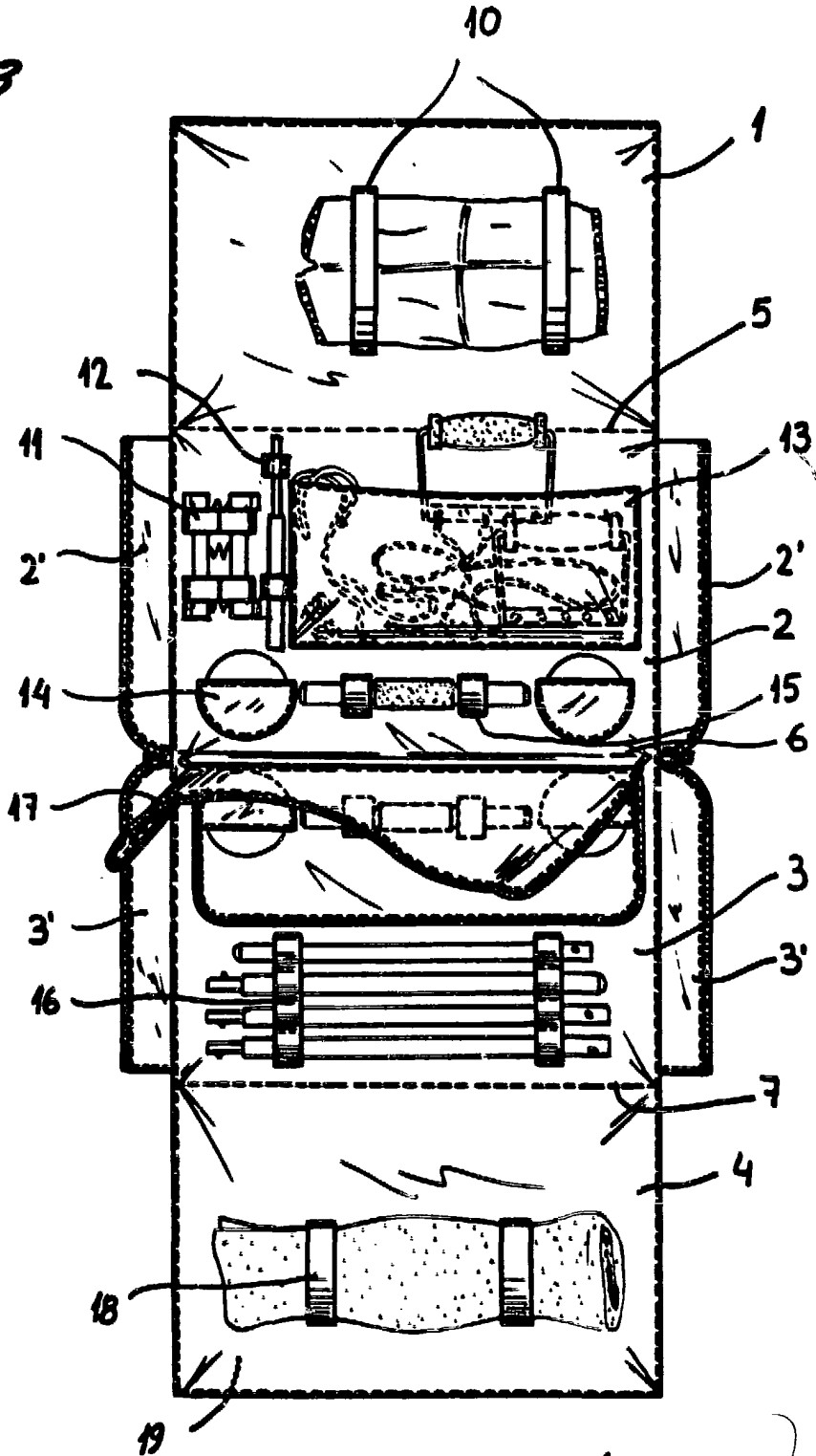

FIG. 3



Madrid. 10-12-84
p.a.

Escala variable

FIG. 1

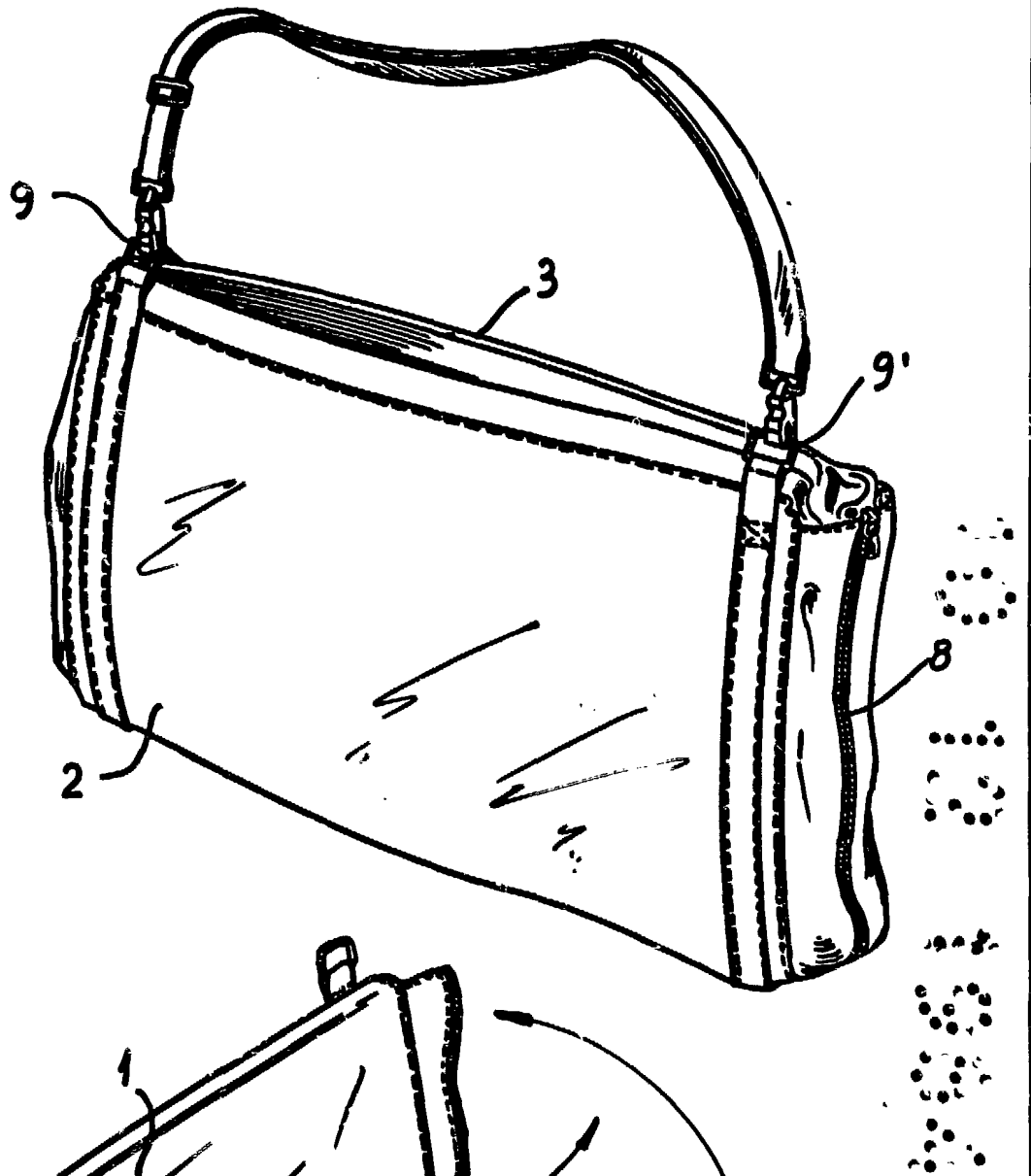
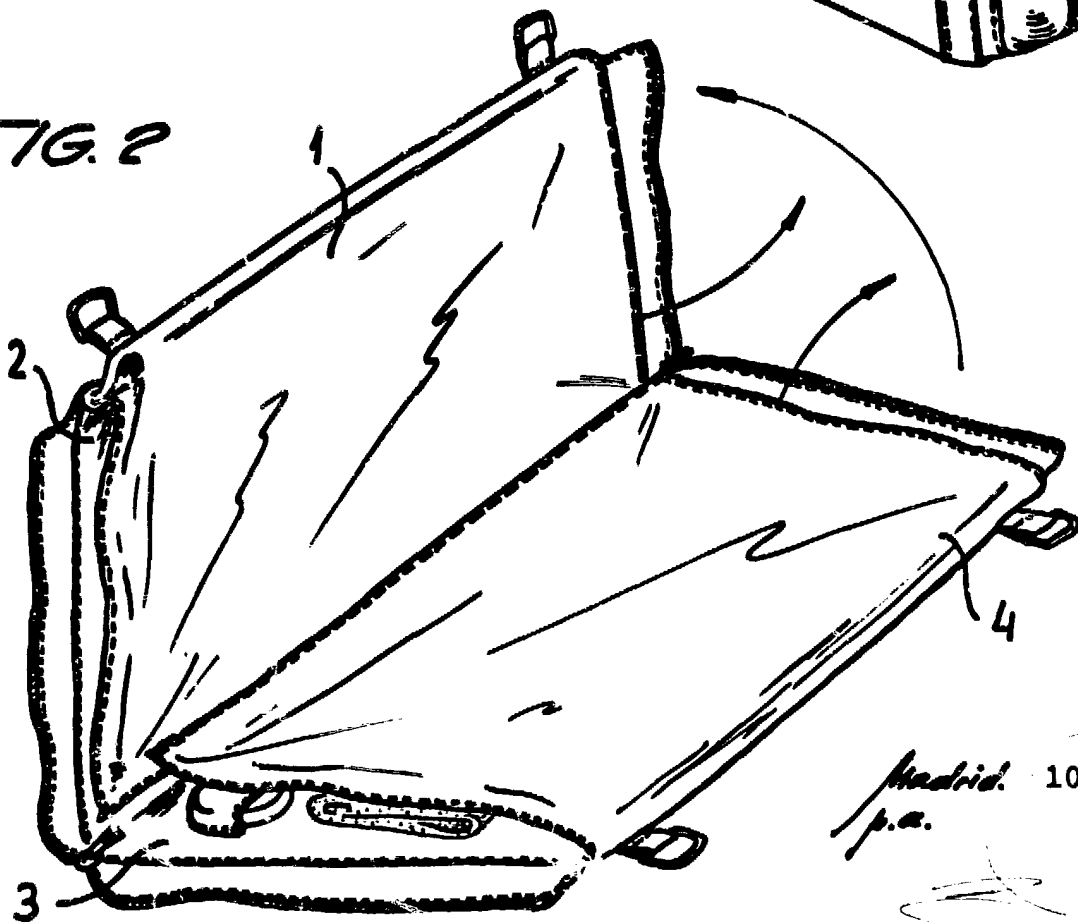

FIG. 2



Madrid. 10-12-84
p.a.