

(19) ES (11) (21) (22)	NUMERO <b>283195</b>	(10) Y
	FECHA DE PRESENTACION <b>5 DIC 1984</b>	



ESPAÑA

**MODELO DE UTILIDAD**

**16 MAYO 1985**

(30) PRIORIDADES:	(32) FECHA	(33) PAIS
(31) NUMERO		

(37) FECHA DE PUBLICIDAD	(31) CLASIFICACION INTERNACIONAL
	<b>A47J 51/08</b>

(34) TITULO DE LA INVENCIÓN

**"DISPOSITIVO AUXILIAR ASOCIABLE A COLGADORES DE PRENDAS".**

(71) SOLICITANTE (S)

**D. CESAR COLOCHO GONZALEZ, D. FRANCISCO JAVIER COLOCHO GONZALEZ y  
D. GILBERT COLOCHO JAEN**

DOMICILIO DEL SOLICITANTE

**c/ Monte de Orsá, 3 - VALLVIDRERA (Barcelona)**

(72) INVENTOR (ES)

(73) TITULAR (ES)

**D. CESAR COLOCHO GONZALEZ, D. FRANCISCO JAVIER COLOCHO GONZALEZ y  
D. GILBERT COLOCHO JAEN**

(74) REPRESENTANTE

**D<sup>a</sup> M<sup>a</sup> LUISA ISERN CUYAS - Agente Oficial de la Propiedad Industrial**

DESCRIPCION

El presente modelo de utilidad se refiere a un dispositivo auxiliar asociable a colgadores de prendas.

5 Es sabido que los colgadores destinados para prendas de vestir, tales como pantalones, faldas y similares, presentan el inconveniente de dejar una señal transversal en la prenda, cuya señal se corresponde con el tramo de suspensión del aludido colgador.

10 Este inconveniente se agudiza en colgadores de varilla, de tipo económico, habitualmente utilizados en los establecimientos de limpieza y planchado, donde la prenda restaurada se devuelve al usuario con la clásica y antiéстетica arruga transversal.

15 Para evitar este inconveniente, se ha ideado al dispositivo objeto del presente registro, el cual está constituido por una pieza laminar alargada de cartón o material similar, de longitud aproximadamente igual al tramo de suspensión del colgador, provista de una línea central longitudinal, que  
20 sirve como referencia para el doblado de dicha pieza laminar, la cual cabalga sobre el aludido tramo de suspensión, evitando así que dicho tramo produzca la señal en la prenda.

Con el fin de facilitar la explicación, se acompaña a la presente memoria descriptiva de una lámina de dibujos en la que se ha representado un caso de realización que se cita  
25 a título de ejemplo.

En los dibujos:

La figura 1, es una vista en desarrollo del dispositi

tivo, según el modelo.

La figura 2, corresponde a una perspectiva del dispositivo asociado a un colgador, en posición de uso.

La figura 3, muestra un detalle en sección del dispositivo, según la figura anterior.

Haciendo referencia a las figuras, se aprecia en su realización un dispositivo destinado para evitar la marca o arruga que produce el colgador en la prenda, caracterizado por estar constituido por una pieza laminar alargada, designada en general por -1-, de cartón o material similar, provista de una señal -2- longitudinal y centrada, para su doblado con fines a cabalgar sobre el tramo -3- de un colgador -4-.

Para fijar la pieza -1- de manera estable en el colgador -4-, se obtiene en aquella un troquelado en zig-zag -5- en el cual se alojan los extremos del colgador. ....

Según lo descrito, la pieza -1- opera como protector, evitando que la varilla -3-, señale la prenda.

El modelo, dentro de su esencialidad, puede ser llevado a la práctica en otras formas de realización que difieran en detalle de la indicada a título de ejemplo en la descripción y a las cuales alcanzará igualmente la protección que se recaba. Podrá pues, construirse en cualquier forma y tamaño, con los materiales y medios más adecuados, por quedar todo ello comprendido en el espíritu de las reivindicaciones.

REIVINDICACIONES

Descrito el objeto del presente invento, se declaran como no divulgadas ni practicadas en España las siguientes reivindicaciones.

1.- Dispositivo auxiliar asociable a colgadores de prendas, destinado para evitar la arruga que produce el colgador en la prenda, caracterizado esencialmente por estar constituido por una pieza laminar troquelada y alargada, de cartón o material similar, provista de una señal longitudinal centrada, como referencia para el doblado de la lámina según un diedro que cabalga sobre el tramo de cuelgue del colgador, presentando la aludida lámina en sus extremos, sendos cortes longitudinales en zig-zag, para fijación estable de la lámina en el colgador.

2.- Dispositivo auxiliar asociable a colgadores de prendas.

Según se describe y reivindica en la presente memoria descriptiva que consta de 4 páginas foliadas y escritas a máquina por una sola de sus caras.

Madrid, a

p.a.

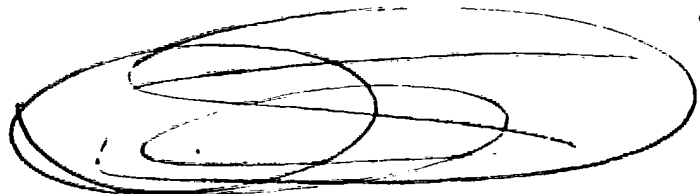

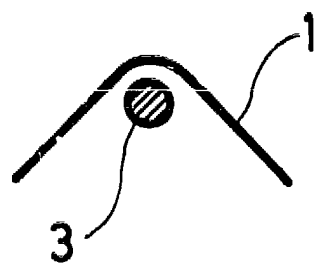
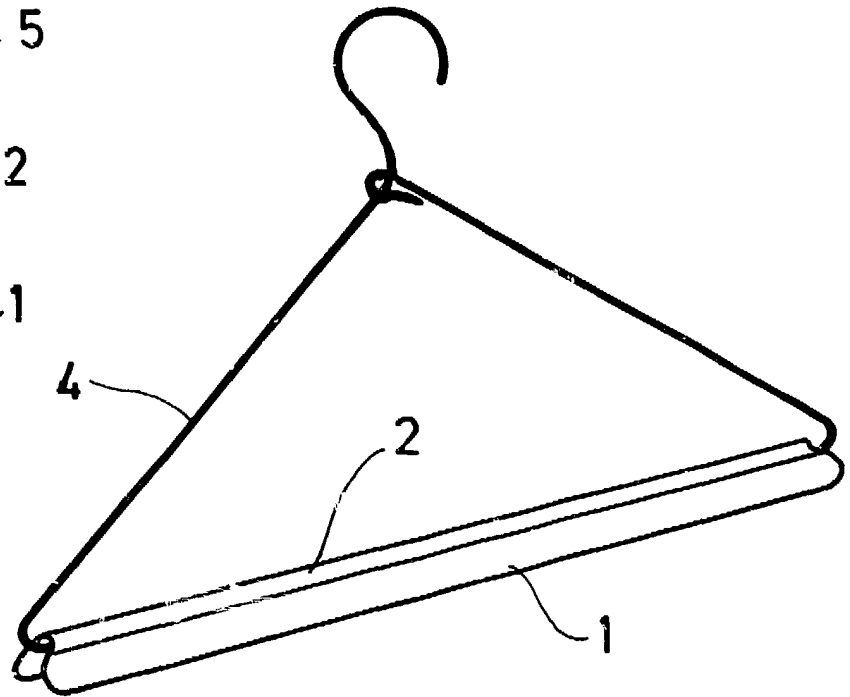
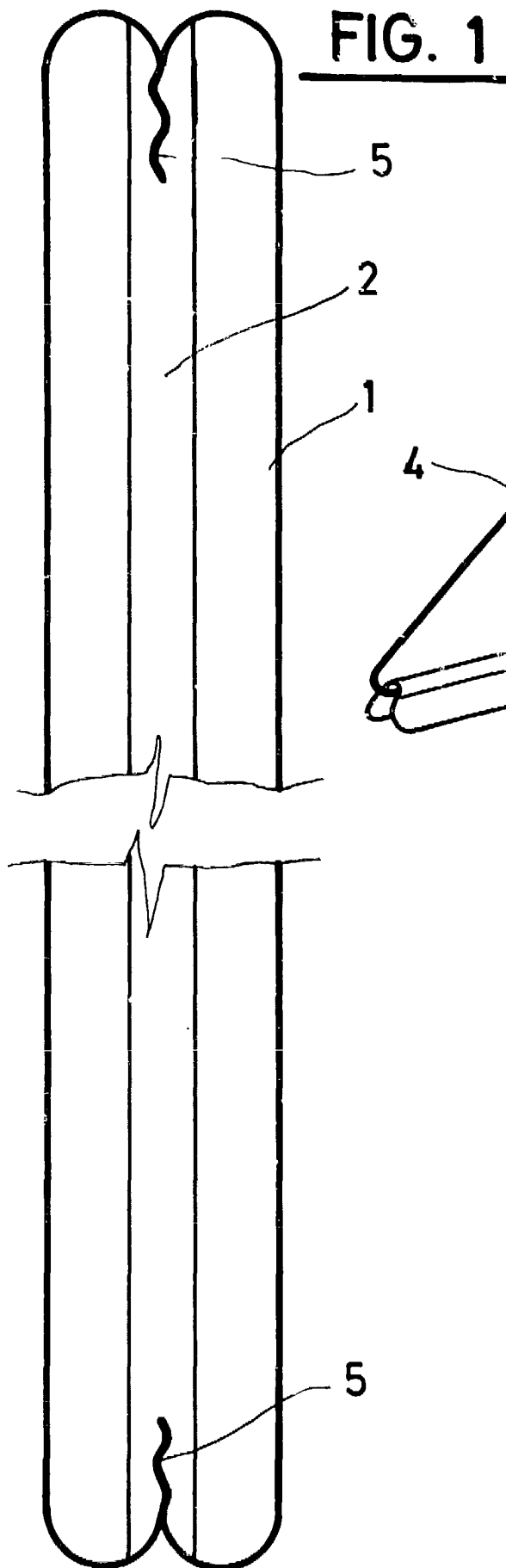

Madrid, a  
p. a,

