

19 ES	11 NUMERO	10 Y
	21 283.194	
	22 FECHA DE PRESENTACION	
	05 DIC. 1984	



ESPAÑA

MODELO DE UTILIDAD

1- ENE. 1986

30 PRIORIDADES:	32 FECHA	33 PAIS
31 NUMERO		
		

47 FECHA DE PUBLICIDAD	51 CLASIFICACION INTERNACIONAL
	E 05F 11/38

54 TITULO DE LA INVENCIÓN
"DISPOSITIVO PERFECCIONADO DE IMPULSION DE UN ELEVVALUNAS"

71 SOLICITANTE (S)
D ^a PILAR PALET MURO y D. CHRISTIAN CUYL

DOMICILIO DEL SOLICITANTE
Av. de los Chopos, 17; GUECHO (Vizcaya) y 17 Rue des Pres Heyds GIROMAGNY (Francia)

72 INVENTOR (ES)

73 TITULAR (ES)

74 REPRESENTANTE
D. JOSE RAMON TRIGO PEREZ

=AMP=

1 La presente Memoria descriptiva tiene como finali-
dad la declaración del objeto sobre el cual se solicita el
Privilegio de explotación industrial y comercial exclusiva
en el territorio nacional de un Modelo de Utilidad, de acuer-
do con las normas que sobre el particular contiene el vigen-
5 te Estatuto sobre Propiedad Industrial. Este Modelo de Uti-
lidad bajo título "DISPOSITIVO PERFECCIONADO DE IMPULSION DE
UN ELEVACIONES", viene a mejorar las técnicas conocidas, plas-
mándolo en soluciones que aventajan las convencionales; tal
y como enumeraremos a lo largo de esta Memoria.

10 La innovación que supone la invención, se inscribe
dentro de los mecanismos destinados a elevar o bajar la luna
de un vehículo automóvil. En esta técnica se conocen solu-
ciones varias, tales como la que utiliza para la transmisión
15 del movimiento dos sectores dentados que a su vez mueven --
unos brazos que sustentan el cristal. Es conocido también
el sistema de cable, en el que éste va guiado por unos con-
ductos tubulares, y en que se dispone en un tramo del cable
una pieza que discurre por una guía y que está adosada al
20 cristal. Otras soluciones se aplican a este tipo de mecanis-
mos elevaciones y son, como decíamos muy divulgados en el mer-
cado.

25 Para la impulsión de todos estos mecanismos, se uti-
lizan bien manivelas que se actúan desde el interior de la
puerta del vehículo, bien motores eléctricos alojados en el
interior de la puerta de los vehículos y actuados por un bo-
tón desde el salpicadero del mismo.

30 La invención aplica la técnica conocida de la impul-
sión hidráulica para elevar o bajar las lunas de los vehícu-
los, con una sencillísima disposición constructiva y de poco

1 peso, puesto que no llega a alcanzar los 500 gramos. El dis
positivo de la invención es muy económico ya que permite uti
lizar materiales simples debido a que las presiones a sopor-
tar por los elementos integrantes puede ser de 1 Kg. en ade-
lante.

5 Por otro lado, dicho mecanismo puede ser actuado por
un motor eléctrico mucho más reducido y con un peso sensible
mente menor que los tradicionalmente usados para impulsión
eléctrica.

10 El mecanismo en cuestión, consiste en un elemento tu
bular de cualquier sección, en cuyo interior se desplaza un
émbolo, de sección adecuada a la del tubo. Los extremos de
este tubo se encuentran cerrados por unos casquillos, y es--
tos casquillos presentan una comunicación interna que sobre-
15 sale al exterior lateralmente, de manera que un fluido puede
ser impulsado desde dichos casquillos, alternadamente, al in
terior del tubo de forma que el émbolo se desplazará a lo --
largo de dicho interior en uno u otro sentido.

20 El émbolo está relacionado a un cable que atravesán-
dolo axialmente, queda fijado en forma inamovible. Los cas-
quillos extremos se encuentran orificados axialmente y permi
ten el paso del cable, por los mismos cuando el émbolo se --
desplaza en el interior del tubo.

25 Los extremos del cable que sobresalen de los casqui-
llos, pasan por unas ruedas conductoras de dicho cable el --
que se reúne por sus extremos libres en un mecanismo sobre -
el que se asienta el cristal de la puerta y que se gufa ade-
cuadamente para llevar a cabo los movimientos del cristal.

30 Las salidas laterales de los casquillos extremos del
tubo se relacionan con una bomba hidráulica dispuesta en la

1 puerta del vehículo, la cual bomba es actuada por un motor -
inversor que hace llegar fluido alternativamente a uno y -
otro lado del émbolo, según interese. La transferencia de -
fluido se lleva a cabo de un lado del émbolo hacia el otro -
5 y a través de la bomba, y en virtud de esta transferencia el
émbolo efectúa sus desplazamientos en el tubo y al propio -
tiempo hace que el cable se traslade con él.

Los desplazamientos del cable, son transmitidos a la
placa adosada al cristal de la ventana, placa que se desliza
10 a su vez por una guía adecuada de manera que el cristal se -
eleva o baja según sea el desplazamiento del émbolo en el in-
terior del tubo.

La actuación de la bomba para el desplazamiento del
émbolo, se puede efectuar, como decíamos, por medio de un pe-
15 queño motor-inversor eléctrico, el que en función de su sen-
tido de giro, introduce fluido por un casquillo extremo del
tubo a la vez que recibe el que va saliendo por el otro cas-
quillo extremo de dicho tubo, de manera que al variar dicho
sentido de giro, se efectúa la transmisión de fluido opuesto
20 a la citada.

Esta operación, puede ser llevada a cabo también por
medio de una bomba manual actuable desde el exterior por una
manivela, o por medio de cualquier otra solución.

La incorporación práctica del sencillo mecanismo de
25 la invención, permite innumerables combinaciones en el posi-
cionamiento del mismo en el interior de la puerta del vehículo,
sin estar sujeto a una ubicación concreta y obligada en di-
cho interior. Asimismo, su capacidad de adaptación es amplia,
por cuanto se puede realizar el acoplamiento directo del me-
30 canismo al cristal de la ventana, por ejemplo, cuando uno de

1 los costados de dicho cristal sea recto y sirva de gufa con
tfnua para el mismo.

5 En este caso, el émbolo estaría relacionado con una
barra o fleje consistente, el cual se relacionaría con una
lateral del émbolo, de manera que el casquillo extremo de -
ese lado estaría orificado axialmente para el paso del fle-
je o barra entretanto que el otro se encontraría cerrado,
aunque manteniendo ambos las salidas laterales para las en-
trada y/o salida del fluido. El tubo contenedor del émbolo,
10 se dispone en alineación con la dirección de la gufa fija de
la ventana, de forma que el extremo de barra que sobresale
al exterior, se conecta con el borde lateral del cristal del
lado de la gufa de la ventana, y los movimientos hacia arri-
ba y hacia abajo del émbolo accionan directamente el cristal
15 que es elevado y bajado.

Estas y otras soluciones prácticas permiten adaptar
el dispositivo de la invención a sistemas elevallunas varios,
con las ventajas inherentes antes aludidas. Una de estas so-
luciones, viene reflejada, a título orientativo en la hoja
20 de planos que se acompaña, y en ella se representa como sigue,
a saber:

La Figura 1ª, es una vista en planta del dispositivo
de la invención.

25 La Figura 2ª, es una vista desde la izquierda de la
figura 1ª.

30 Se advierte en estos dibujos, la existencia del tubo
(1), cerrado en sus extremos por los casquillos (2), cada
uno de los cuales está dotado de una comunicación lateral
(15) que pone en contacto el interior del tubo (1) con las
salidas (3), las que a su vez se relacionan con una bomba y

1 motor, no representados. Por el interior del tubo (1) dis-
curre el émbolo (11) que está atravesado por el cable (10)
convenientemente fijado a él. El cable (10) accede al exte-
rior por sus extremos, atravesando los casquillos (2) por
5 las juntas (14), según se advierte.

El motor-inversor y la bomba, hacen llegar el fluí-
do de un lado (15) hacia el émbolo (11), el cual se trasla-
da hacia abajo. El fluido que ocupaba dicho espacio es ab-
sorbido por la bomba, de forma que el cable (10) es conduci
do juntamente con el émbolo (11).

En el caso representado en estas figuras, se hace -
llegar el cable (10) por las roldanas (5), (12), hasta
la pieza (7), la cual se encuentra conectada a la luna (8)
de la ventana y deslizante sobre la guía (8'), de forma que
15 la luna pasa de una posición inferior hasta una superior.

En estas figuras, se ha representado el émbolo en -
su posición más alta, la que se corresponderá obviamente con
la de la luna (8) bajada hasta la línea superior (16) de la
figura 2ª, y la posición del émbolo (11) hacia abajo, se co-
rresponderá con la de dicha luna subida en la línea supe-
rior (10) de la figura 2ª.

Tal y como ya se hacía notar con anterioridad, el
objeto de la invención, puede aplicarse asimismo directamen-
te sobre la luna del vehículo, para lo cual se sustituye el
25 cable por una barra o fleje que sobresaldrá únicamente por
un extremo del tubo.

Conviene resaltar, una vez descritas la naturaleza
y ventajas de este invento, el carácter no limitativo del
mismo, por cuanto los cambios en la forma, materia o dimen-
siones de sus partes constitutivas, no alterarán en modo
30

1

alguno su esencialidad, en tanto no supongan una sustancial
variación en el conjunto.

5

Asimismo, el solicitante adhiriéndose a los Conve-
nios Internacionales sobre Propiedad Industrial, hace cons-
tar su derecho a la extensión de esta solicitud a los Paí--
ses extranjeros, reivindicando la prioridad de la misma.

NOTA

10

Los puntos de invención, nuevos en España, que se -
presentan para que sean objeto de Modelo de Utilidad, debe-
rán recaer sobre "DISPOSITIVO PERFECCIONADO DE IMPULSION DE
UN ELEVACIONAS", de acuerdo con las siguientes:

15

20

25

30

-

-

-

-

-

-

-

-

-

-

-

-

-

-

-

-

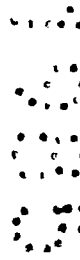

REIVINDICACIONES

1
5
10
15
20
25

1ª.- "DISPOSITIVO PERFECCIONADO DE IMPULSION DE UN ELEVACIONES", aplicable al accionamiento de un mecanismo encaminado a elevar o bajar una luna de un vehículo que esencialmente se caracteriza porque está constituido por un cilindro hidráulico estanco, dotado de un émbolo interno, desplazable por el interior del mismo, cilindro que está ocupado por un fluido, aceite por ejemplo, a ambos lados del citado émbolo, en que el cuerpo del cilindro presenta en las proximidades de sus extremos longitudinales unas aberturas en las que se conectan sendos conductores tubulares, que se relacionan con una bomba de actuación del fluido que proviene del interior del cilindro, más concretamente de los dos espacios internos del cilindro entre el émbolo y cada uno de los extremos del mismo, en que por la actuación de la bomba en uno u otro sentido de giro, el émbolo se desplaza longitudinalmente merced a las salida y entrada del fluido por los conductos, estando el émbolo conectado por al menos una de sus caras laterales a un elemento de tracción de los mecanismos que actúan la luna del vehículo y presentando las tapas de cierre del cilindro, al menos una de ellas, orificios centrados por los que accede al exterior a través de una junta adecuada el elemento de tracción relacionado con el émbolo, y en que dichas salidas del elemento de tracción se conectan al mecanismo que eleva o baja la luna.

30

2ª.- "DISPOSITIVO PERFECCIONADO DE IMPULSION DE UN ELEVACIONES", según la anterior reivindicación, caracterizado porque la bomba está conectada a un motor-inversor para la actuación de dicha bomba en ambos sentidos de giro.

3ª.- "DISPOSITIVO PERFECCIONADO DE IMPULSION DE UN

1 ELEVELUNAS", según la 1ª Reivindicación, caracterizado por-
que el accionamiento de la bomba es manual a través de una
manivela exterior.

5 4ª.- "DISPOSITIVO PERFECCIONADO DE IMPULSION DE UN
ELEVELUNAS", según la 1ª Reivindicación, caracterizado por-
que el émbolo recibe por sus dos laterales los extremos de
un cable, el que en sus salidas se conecta a un dispositivo
de ruedas y corredera convencional.

10 5ª.- "DISPOSITIVO PERFECCIONADO DE IMPULSION DE UN
ELEVELUNAS", según la 1ª Reivindicación, caracterizado por-
que el émbolo recibe por una de sus caras, el extremo de una
barra, fleje o elemento adecuado que va asegurado a un late-
ral de la propia luna del vehículo en su guía de deslizamien-
to.

15 6ª.- "DISPOSITIVO PERFECCIONADO DE IMPULSION DE UN
ELEVELUNAS".

Todo, tal y como queda descrito en la presente Memo-
ria, que consta de nueve hojas mecanografiadas por una sola
cara, acompañada de los dibujos correspondientes.

20 Madrid;

25

30

FIG: 1

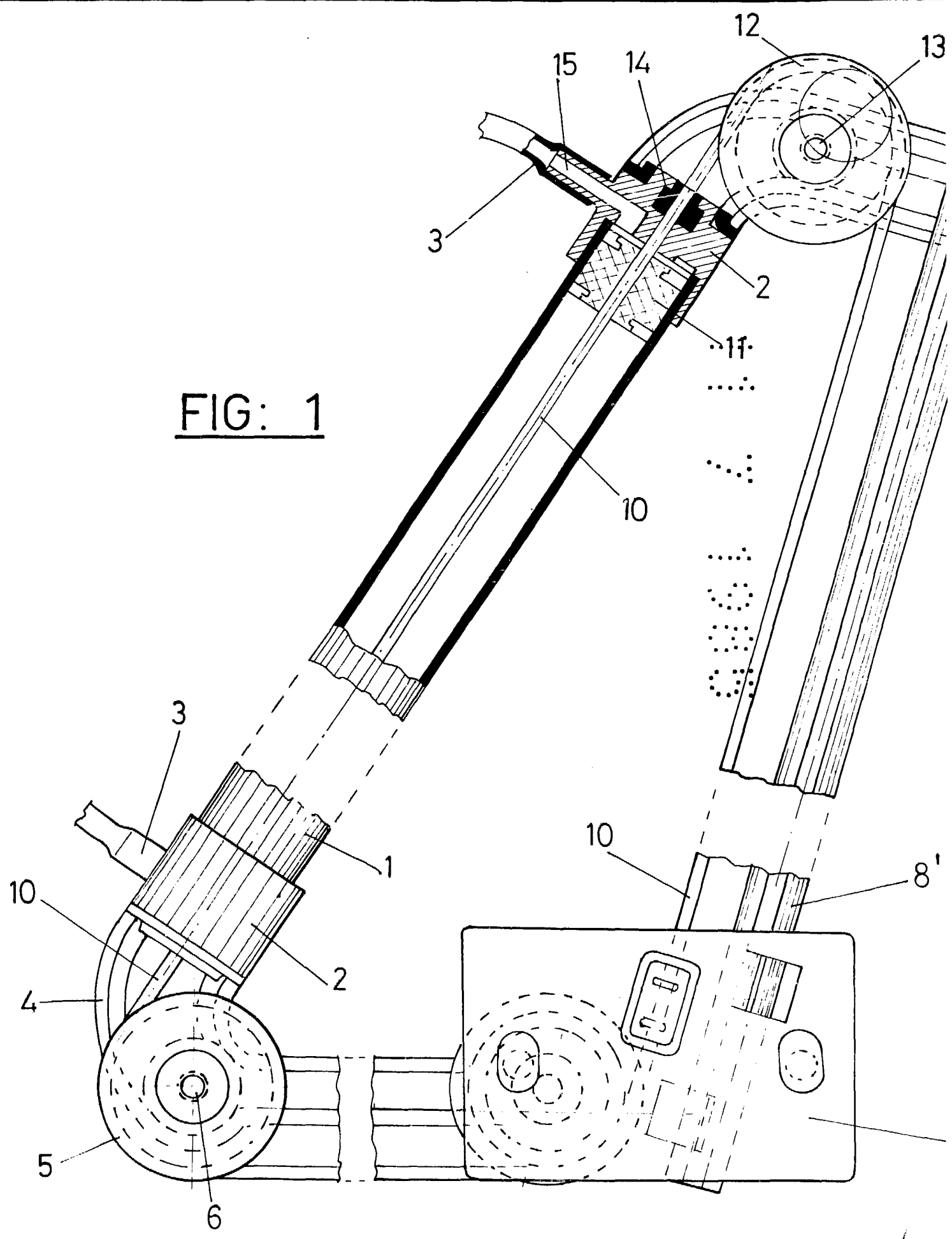

1 - ENE. 1986

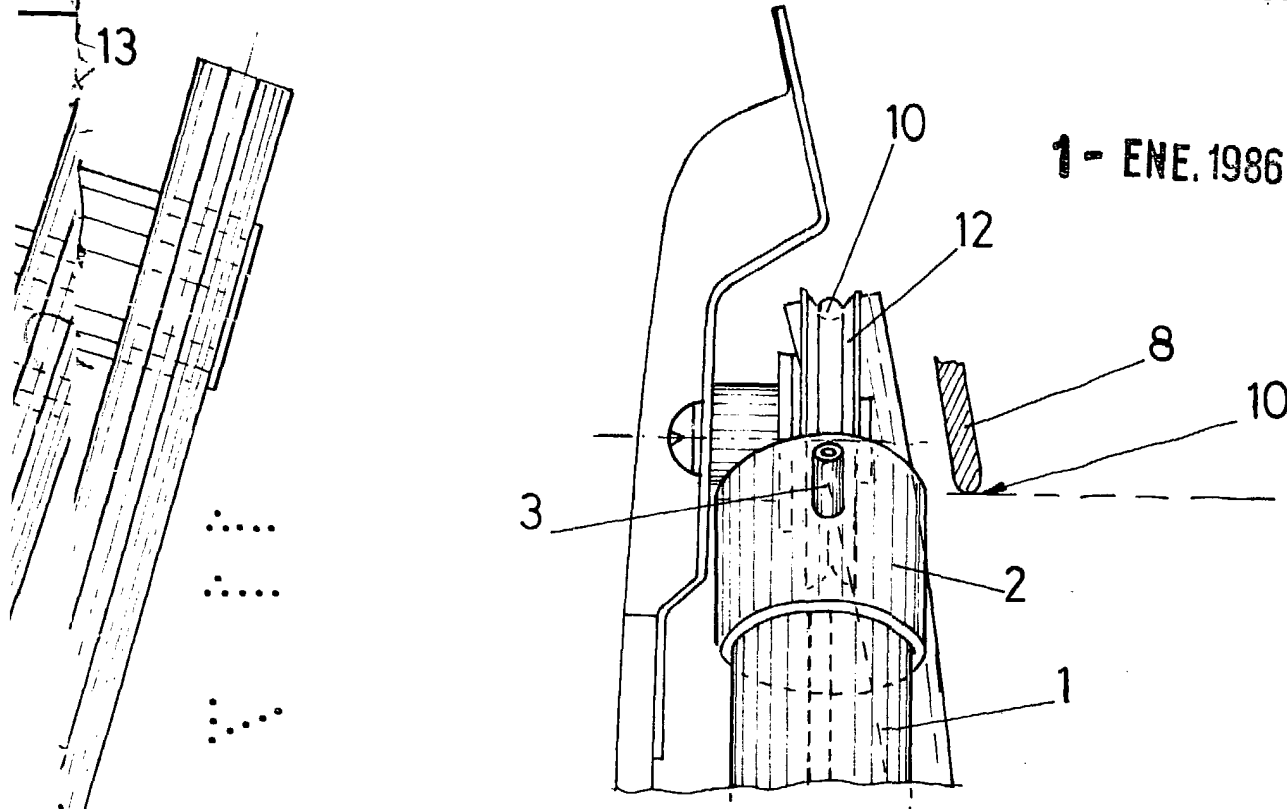

FIG: 2

