

REGISTRO DE LA PROPIEDAD INDUSTRIAL

(19) ES (21) (22)	(11) NUMERO 283190	(10) Y
	FECHA DE PRESENTACION 5-12-84	



ESPAÑA

MODELO DE UTILIDAD

16 MAYO 1985

(30) PRIORIDADES:	(32) FECHA	(33) PAIS
(31) NUMERO		

(47) FECHA DE PUBLICIDAD	(51) CLASIFICACION INTERNACIONAL <i>A63B 59/00</i>
--------------------------	---

(54) TITULO DE LA INVENCIÓN
PALA PERFECIONADA PARA JUEGO DE PELOTA.

(71) SOLICITANTE (SI)
Don Agustín ROMERO FRANCO

DOMICILIO DEL SOLICITANTE
Avda. Río Segura nº 7-4º D - 30002 MURCIA -

(72) INVENTOR (ES)

(73) TITULAR (ES)

(74) REPRESENTANTE
E. GONZALEZ VACAS. -

EXTRACTO DEL MODELO. -

El modelo comprende una pala muy ligera constituida por una masa esponjosa de espesor y capacidad adecuada, que está unida a una empuñadura ventajosamente de sección tubular.

5. -

La pala así formada se destina para golpear una pelota ligera.

El modelo tiene aplicación como juguete y como artículo para deporte y competición.



DESCRIPCION DEL MODEL O. -

El presente modelo de utilidad tiene por objeto, conforme indica el enunciado, una pala para el juego de pelota que ha sido perfeccionada en sus características de diseño, de organización y de montaje, lo que permite fabricarla con facilidad con el empleo de un mínimo de materiales y de mano de obra dentro de una manufactura relativamente barata.

5. -

Un objeto del modelo es el de proporcionar una pala de dimensiones y configuración convencional que está formada por una pieza discoidal constituida con un material ligero, que está provista de un mango muy ligero con cuya pala se golpea una pelota de un material ligero.

10. -



Una pala así organizada es muy deseable desde el punto de vista de su empleo porque debido a su poco peso puede ser utilizada incluso por niños de corta edad sin peligro a que se produzcan lesiones; con ella se puede jugar y hacer un notable ejercicio de elasticidad sin acusar fatiga.

15. -

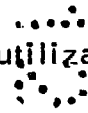

Una idea más completa del modelo la proporciona la descripción siguiente al ser considerada junto con la lámina de dibujos que se acompaña en los que, de manera un tanto esquemática y exclusivamente a título de ejemplo, no limitativo, se representan los conjuntos y los detalles preferidos por el modelo referidos a un posible caso de realización práctica.

20. -

En los dibujos:

25. -

La figura 1ª representa en vista frontal una pala realizada

de acuerdo con las características propuestas por el modelo.

La figura 2ª es una representación de la pala, semejante a la figura 1ª, sobre cuya pala se ha practicado un corte convencional para mostrar su disposición interna.

5. - Comentando ahora estos dibujos, se hace la aclaración de que, mediante el número -1-, se designa la pala, siendo -2- el mango.

Por la figura 2ª se aprecia que el cuerpo de la pala está formado íntegramente por una masa esponjosa de material plástico.

10. - La empuñadura o mango -2- está formada por un cuerpo hueco, ventajosamente de sección cilíndrico tubular, que se prolonga por su extremo anterior en un sector -3- a modo de tija que se introduce en el seno de la paleta -1- con la que queda unida firmemente por cualquier medio adecuado, por ejemplo mediante pegamentos.

15. - En el caso de realización representado la tija o sector -- prolongado -3- es totalmente liso pero es evidente que en él pueden preverse que en su periferia cuente con escalonamientos, resaltes u otras disposiciones semejantes destinadas para asegurar una buena retención entre la pala -1- y el mango -2-. Así mismo este puede comportar un resalte periférico -4- que limita la penetración del -- mango en el interior del cuerpo de la paleta.

20. - La pala así formada, aún cuando está constituida por un material ligero, muy flexible y elástico presenta rigidez adecuada para golpear la pelota debido a que la tija -3- rigidiza la pala adecuadamente sin que por ello se produzca un notable aumento en su peso.

25. -

Esencialmente estas son las características más destacadas del objeto que constituye el presente modelo de utilidad, el cual no queda limitado rigurosamente a los detalles exactos de esta exposición, toda vez que al ser llevado el modelo a la práctica cabe introducir en él modificaciones de detalle siempre que con las variaciones que se introduzcan no se desvirtue la esencialidad del objeto descrito.

NOTA

Se declara como de propiedad y novedad para todo el territorio español, el contenido de las siguientes:



10. -

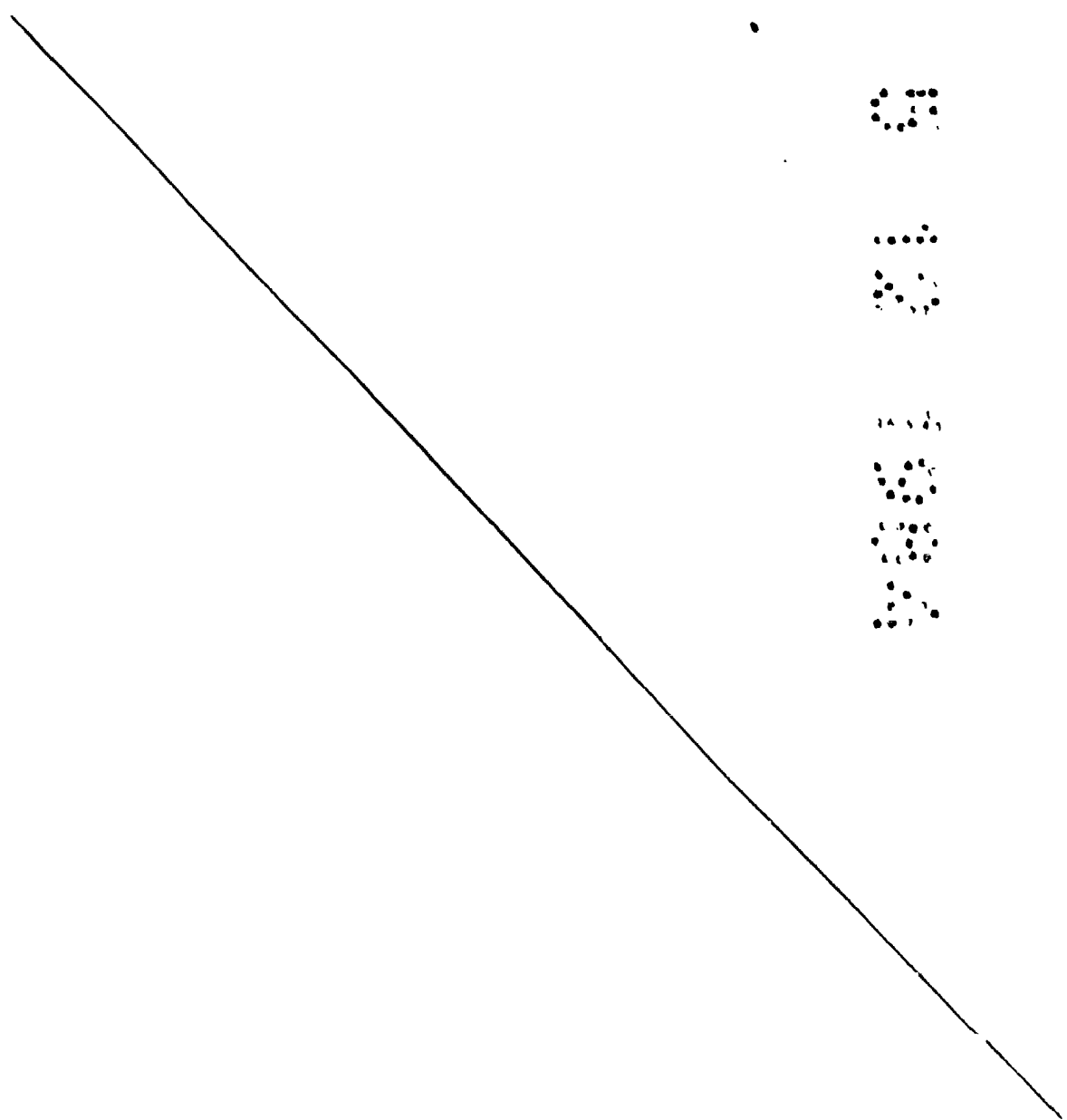

REIVINDICACIONES

1ª. - Pala perfeccionada para juego de pelota, cuya superficie (1) está formada por un bloque aplanado de material esponjoso desde cuya periferia se proyecta, radialmente, un cuerpo cilindrico tubular que interviene en función de mango (2), el cual por su extremo anterior se encuentra prolongado formando una tija (3) que se introduce y retiene adecuadamente en el interior del cuerpo esponjoso (1) proporcionándole rigidez.

2ª. - PALA PERFECCIONADA PARA JUEGO DE PELOTA.
10. - Todo ello conforme se describe y reivindica en la presente memoria que consta de SEIS hojas, escritas a máquina por una sola de sus caras y dibujos que la ilustran.

Madrid 5 Diciembre 1. 984

E. GONZALEZ VACA
E. P.



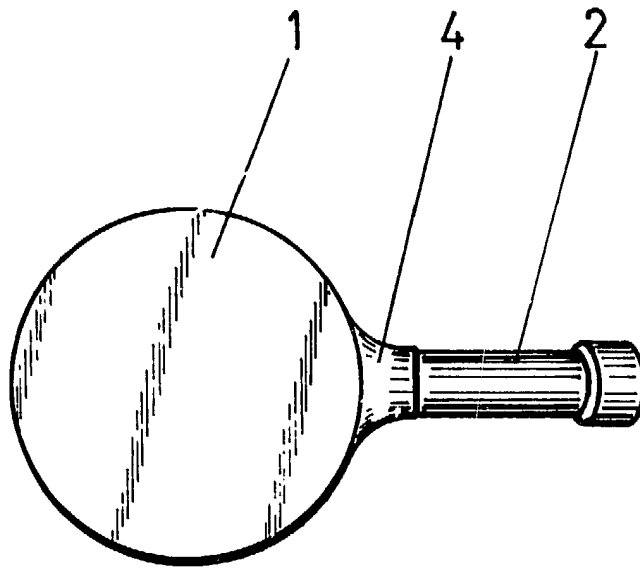

FIG. 1

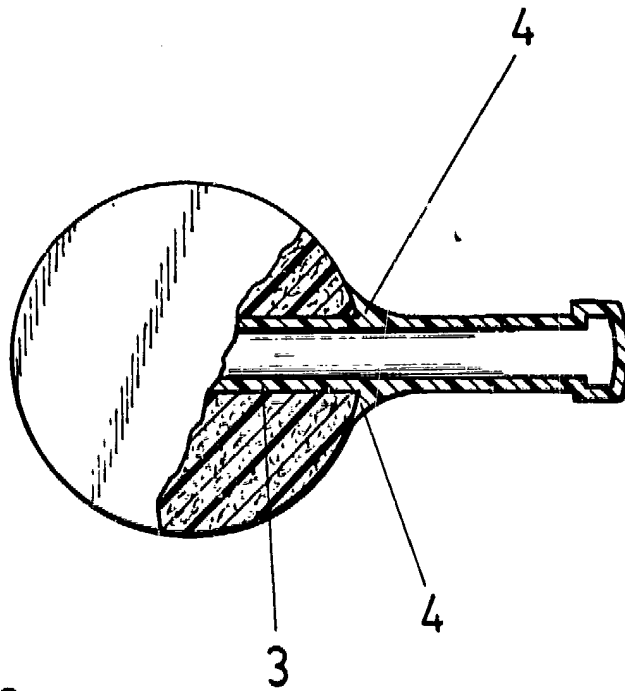

FIG. 2



MADRID 5 Diciembre 1. 984
G. GONZALEZ VACAS
P. P.