

(19) ES (11) (21) (22)	NUMERO 283124 (10) Y
	FECHA DE PRESENTACION 3 DIC. 1984



ESPAÑA

MODELO DE UTILIDAD 16 MAYO 1985

(30) PRIORIDADES:	(32) FECHA	(33) PAIS
(31) NUMERO		

(47) FECHA DE PUBLICIDAD	(51) CLASIFICACION INTERNACIONAL
	B65D 85/00

(54) TITULO DE LA INVENCIÓN
"DISPOSITIVO DE ENVASE PARA PRODUCTOS PASTOSOS".

(71) SOLICITANTE (ES)
D. MANUEL SOLER ALDOMA

DOMICILIO DEL SOLICITANTE
c/. Consejo de Ciento, 160 8º C - 08015 BARCELONA

(72) INVENTOR (ES)

(73) TITULAR (ES)
D. MANUEL SOLER ALDOMA

(74) REPRESENTANTE
Dª Mª LUISA ISERN CUYAS - Agente Oficial de la Propiedad Industrial

DESCRIPCION

El presente modelo de utilidad se refiere a un dispositivo de envase para productos pastosos.

5 En la invención se ha ideado un dispositivo de envase especialmente concebido para productos fluidos de más o menos densidad, tales como pastas dentífricas, geles, cremas y similares, cuyo dispositivo incorpora medios para el suministro del producto de manera semiautomática.

10 En líneas generales, el dispositivo de envase es del tipo constituido por un cuerpo de depósito tubular de material rígido, cerrado por su fondo, y a cuyo extremo superior abierto, se acopla una pieza de cierre, en forma de vaso invertido, la cual comporta la boquilla para suministro del producto.

15 Esta pieza de cierre es solidaria de un vástago coaxial que sirve de eje de guía para una pieza a manera de tuerca, que rosca en la pared interior del depósito, y que opera a modo de elemento compresor de la pasta a través de la boquilla de suministro.

20 Con el fin de facilitar la explicación, se acompaña a la presente memoria descriptiva de una lámina de dibujos en la que se ha representado un caso de realización que se cita a título de ejemplo.

25 En los dibujos:

La figura 1, es una sección diametral del dispositivo de envase.

La figura 2, muestra una vista en alzado del mismo.

Haciendo referencia a las figuras, se aprecia en su realización un dispositivo de envase constituido por un depósito -1-, provisto de rosca -2-, y cerrado superiormente por una pieza -3-, que configura la boquilla -6- de suministro del producto.

5

La pieza -3- es solidaria de un vástago -4- que constituye una guía para una pieza circular -5-, cuyo diámetro es igual al diámetro de la sección del depósito -1-, y que al girar el vástago -4-, desliza sobre el mismo, merced a la rosca -2-, actuando como elemento empujador de la pasta, que es suministrada a través de la boquilla -6-.

10

El envase descrito dispone de un capuchón -7- que remata su extremo superior y protege a la aludida boquilla -6-.

15

Una pestaña anular -8- constituye una junta que evita la salida del producto.

El modelo dentro de su esencialidad, puede ser llevado a la práctica en otras formas de realización que difieran en detalle de la indicada a título de ejemplo en la descripción, y a las cuales alcanzará igualmente la protección que se recaba. Podrá pues, construirse en cualquier forma y tamaño, con los materiales y medios más adecuados, por quedar todo ello comprendido en el espíritu de las reivindicaciones.

25

N O T A

Descrito el objeto del presente invento, se declaran como no divulgadas ni practicadas en España las siguientes reivindicaciones.

5
10
1.- Dispositivo de envase para productos pastosos, del tipo que comprende un depósito de material rígido, de forma cilíndrica de revolución, caracterizado esencialmente porque el aludido depósito (1), se encuentra cerrado superiormente por una pieza (3), susceptible de girar con respecto al cuerpo (1), y a la cual es solidario un vástago coaxial (4) que sirve de guía a una pieza (5) roscada en la pared roscada (2) y cuya pieza (5) opera como empujador de la pasta a través de la boquilla (6).

15
2.- Dispositivo de envase para productos pastosos. Según se describe y reivindica en la presente memoria descriptiva que consta de 4 páginas foliadas y escritas a máquina por una sola de sus caras.

Madrid, a 3 DIC. 1984

20
p.a.



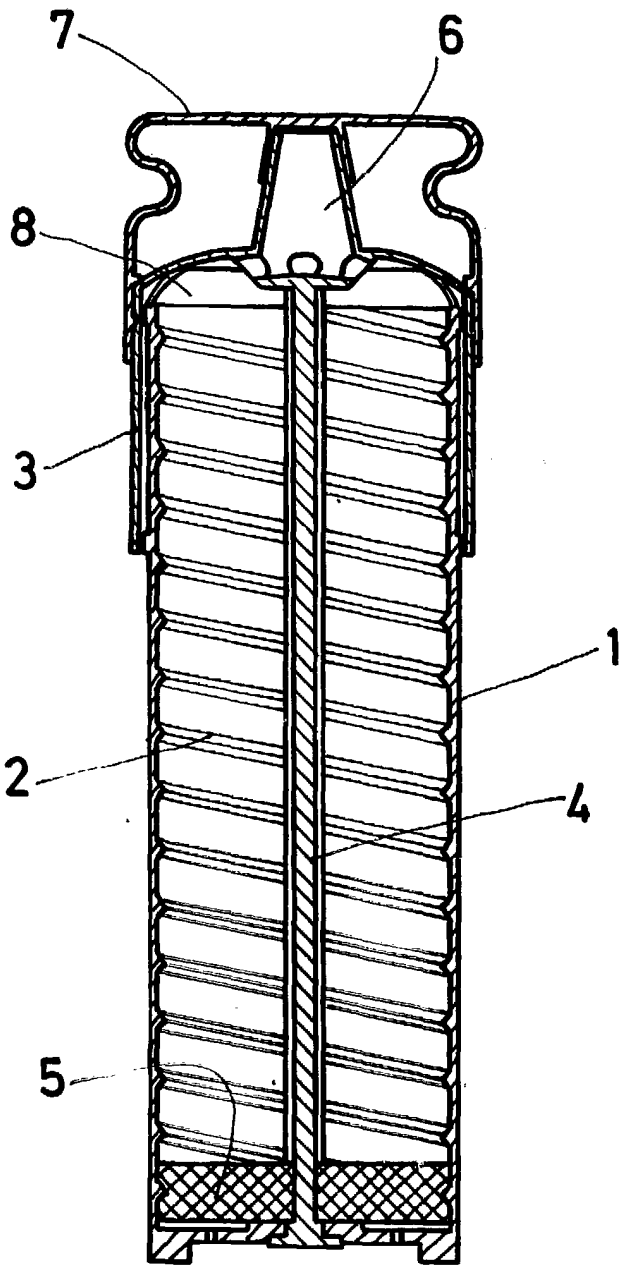

FIG. 1

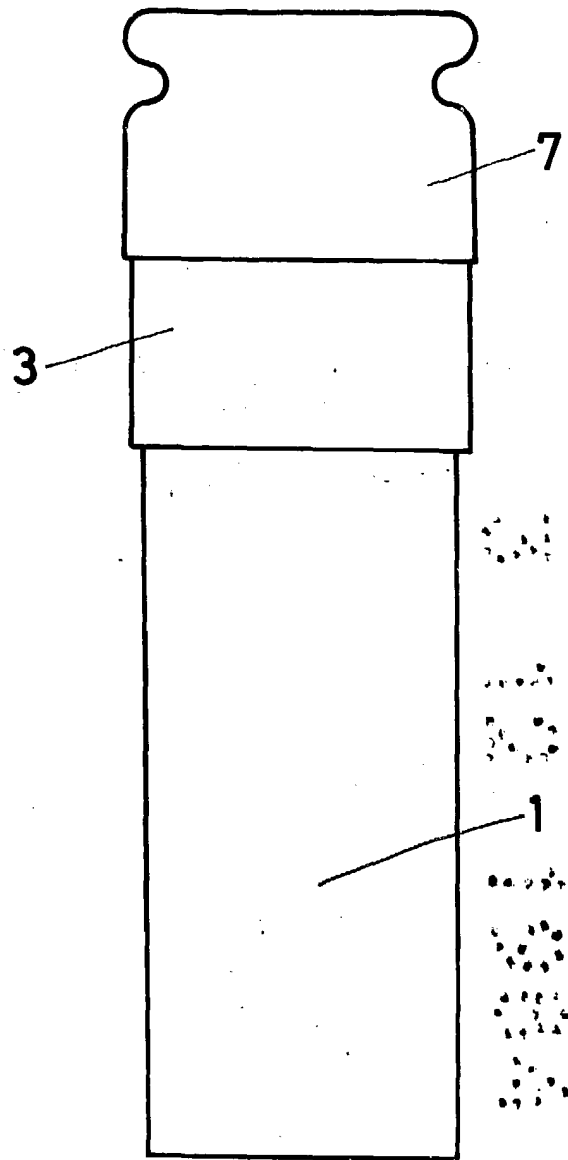

FIG. 2

Madrid, a 3 DIC. 1984

