

(19) ES (11) (21) (22)	NUMERO 283.066	(10) Y
	FECHA DE PRESENTACION 21 Noviembre 84	



ESPAÑA

1.613/C

MODELO DE UTILIDAD

19- FEB. 1986

(30) PRIORIDADES:	(31) NUMERO	(32) FECHA	(33) PAIS
-------------------	-------------	------------	-----------

(47) FECHA DE PUBLICIDAD	(51) CLASIFICACION INTERNACIONAL
	G07F 17/32

(54) TITULO DE LA INVENCIÓN
" NUEVO MANDO DE MULTIPLES CONTACTOS PARA MAQUINAS RECREATIVAS".

(71) SOLICITANTE (S)
Dña. MARAVILLAS ALEJANDRE MENDOZA

DOMICILIO DEL SOLICITANTE
SANT BOI (Barcelona), Pascual Roca nº 2 3º 2ª

(72) INVENTOR (ES)
La solicitante

(73) TITULAR (ES)
La misma

(74) REPRESENTANTE
D. ARTURO CANELA BRESCO

El objeto del presente Modelo de Utilidad se refiere a un nuevo mando de múltiples contactos para máquinas recreativas.

En la actualidad los mandos de múltiples contactos para máquinas recreativas que se conocen en el mercado, independientemente de como está organizada la construcción mecánica de la palanca dentro del cajetín de alojamiento, la rótula de pivotado y el muelle o muelles de recuperación de la posición en reposo alineada con los orificios practicados en los tabiques delantero y trasero del cajado soporte y portador de la aludida palanca y de los contactores de los microrruptores dispuestos alrededor del orificio de emergencia del extremo libre opuesto al del pomo de la repetida palanca, presentan todos un denominador común, y es el de que en las propias paredes de los tabiques delantero y/o trasero del cajado tienen un orificio que en su borde existen practicadas las muescas de adentrado en ellas del árbol de la palanca cuando con el pomo con la mano se inclina hacia aquella muesca escogida por el jugador de turno para con ello realizar el mando en aquel momento deseado.

Esta realización implica la necesidad de tener fabricados y almacenados mandos para dos posiciones angulares de la palanca;

otro tanto para aquellos que disponen de tres posiciones angulares distintas, es decir, abertura con tres muescas. Y lo mismo ocurre en aquellos mandos en que se requieren cuatro o más posiciones angulares distintas de la palanca. Todo ello obliga

5.- a fabricar y almacenar tantos mandos distintos como número de muescas se deseen.



Además de este problema, a menudo resulta que al precisar un mando con un número determinado de posiciones de la palanca, aquel tipo de palanca se ha agotado y no hay en existencia, a

10.- pesar de la gran cantidad de mandos que se tengan en el almacén, el mando en aquel momento necesario.

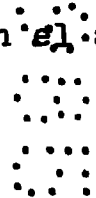

Para obviar este problema, se ha creado el objeto del presente Modelo de Utilidad, merced al cual, con solo el stock de un tipo de mando se satisfacen todas las necesidades de mandos

15.- de distintas posiciones angulares de la palanca, al disponer en los orificios de engarzado del árbol de aquélla, en uno u otro de los dos tabiques transversales formativos del cajetín, una pieza postiza amovible que es la que en el borde de su abertura central presenta el número deseado en cada caso de muescas de

20.- alojamiento de la palanca necesarias para realizar las conexiones

temporales requeridas al ser ésta inclinada con la mano.

Para una correcta interpretación se describe, a continuación, un caso de realización práctica del nuevo mando, como ejemplo, no limitativo, acompañándose de una hoja de dibujos en la que en la figura 1 se representa en despiece con parte de sus elementos constructivos en perspectiva y en línea, omitiendo para una mejor claridad el elemento de rótula de articulación de la palanca y el muelle de recuperación de la posición de reposo de la aludida palanca y para la colocación de la pieza postiza con muescas en el tabique transversal trasero del cajetín.

En la figura 2 es otra vista similar a la de la figura 1 pero con la pieza postiza con muescas a aplicar en el tabique transversal delantero del cajetín, y además en la parte trasera de dicho cajetín una tapa de cubrición de los microrruptores y láminas contactoras.

En la figura 3, parte de la palanca del mando de la palanca con el pomo en sección.

En las figuras 4 y 5, sendas piezas postizas, sin cilindro, de diferente número de muescas y en las figuras 6 y 7, son

igualmente piezas postizas de diferente número de muescas y con cilindro sobresaliente.

Consiste la invención en que en el mismo orificio de salida libre (1) del extremo (2) de la palanca de mando (2') que emerge por el tabique trasero (3) del cajetín (4) alrededor del cual están los contactores (5) de los microrruptores (6), se dispone una pieza postiza (7) la cual está formada por una arandela moldeada en material conveniente con un cilindro axial (8) que presenta un reborde anular con las muescas perpendiculares (9) en su extremo emergente del tabique interno (3), cual reborde (8) se acopla contra el borde del orificio (1) mientras que la arandela (7) se une contra la pared interna del tabique interno (3) mediante medios de fijación amovibles tales como por medio de tornillos (10), cual pieza (7) dispuesta es sustituida por otra igual, pero con distinto número y forma de muescas (9), cuando convenga poner más o menos microrruptores (6) alrededor del extremo libre de la palanca (2) y con ello variar las posibilidades de trabajo de un mismo mando.

Cuando se desee aumentar la amplitud de los movimientos laterales de la palanca (2), entonces la pieza moldeada amovible (7) con las muescas perpendiculares (9) se dispone unida al ori-

ficio (11) del tabique anterior (12) del cajetín de mando, así sin cilindro coaxil (8).

5.- Cuando así convenga, el nuevo mando está provisto de una caja de protección (13) de los microrruptores (6), que está provista de elementos de unión convenientes tales como ^{•••••}un^{•••••}os ^{•••••}dedos ^{•••••}eréctiles de engarce (14) que se adentran, flexionado ^{•••••}en ^{•••••}unas aberturas (15) del tabique transversal trasero (3).



10.- Se sobreentiende que en el presente caso serán ^{•••••}variables ^{•••••}cuantos detalles de construcción y acabado no alteren, ^{•••••}cambien ^{•••••}o modifiquen la esencialidad de la invención.



Habiéndose descrito ampliamente el objeto del presente Modelo, lo que se declara como nuevo y no practicado ni divulgado en España, comprende las siguientes reivindicaciones:

REIVINDICACIONES

- 1ª.-NUEVO MANDO DE MULTIPLES CONTACTOS PARA MAQUINAS RECREATIVAS, caracterizado por el hecho de que en el mismo orificio de salida libre del extremo de la palanca de mando que emerge por el tabique trasero del cajetín alrededor del cual están los contactos de los microrruptores, se dispone una pieza postiza la cual está formada por una arandela moldeada en material conveniente con un cilindro axial que presenta un reborde anular con las muescas perpendiculares en su extremo emergente del tabique interno, cual reborde se acopla contra el borde del orificio, mientras
- 5.- que la arandela se une contra la pared interna del tabique interno mediante medios de fijación amovibles, tales como por medio de tornillos, cual pieza dispuesta es sustituida por otra igual, pero con distinto número y forma de muescas, cuando convenga poner
- 10.- más o menos microrruptores alrededor del extremo libre de la palanca y con ello variar las posibilidades de trabajo de un
- 15.- mismo mando.

2ª.-NUEVO MANDO DE MULTIPLES CONTACTOS PARA MAQUINAS RECREA-

TIVAS, en el que cuando se desee aumentar la amplitud de los movimientos laterales de la palanca, entonces la pieza moldeada amovible con las muescas perpendiculares se dispone unida al orificio del tabique anterior del cajetín de mando, así sin cilindro coaxil.



3ª.-NUEVO MANDO DE MULTIPLES CONTACTOS PARA MAQUINAS RECREA-

TIVAS.



Según se describe y reivindica en la presente Memoria Descriptiva, que consta de NUEVE páginas escritas a máquina por una sola cara, acompañándose de una hoja de dibujos.

Barcelona, 21 de Noviembre de 1984.

ARTURO CANEDA

A handwritten signature in black ink, appearing to read 'Arturo G. Caneda', is written over the typed name. The signature is stylized and includes a long horizontal stroke at the bottom.

Fig. 2



Fig

Fig. 4

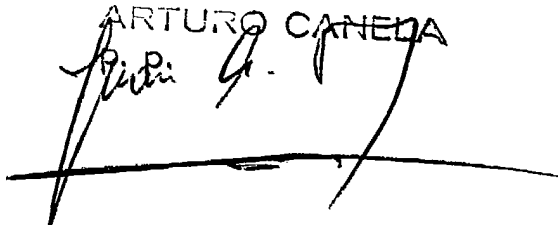
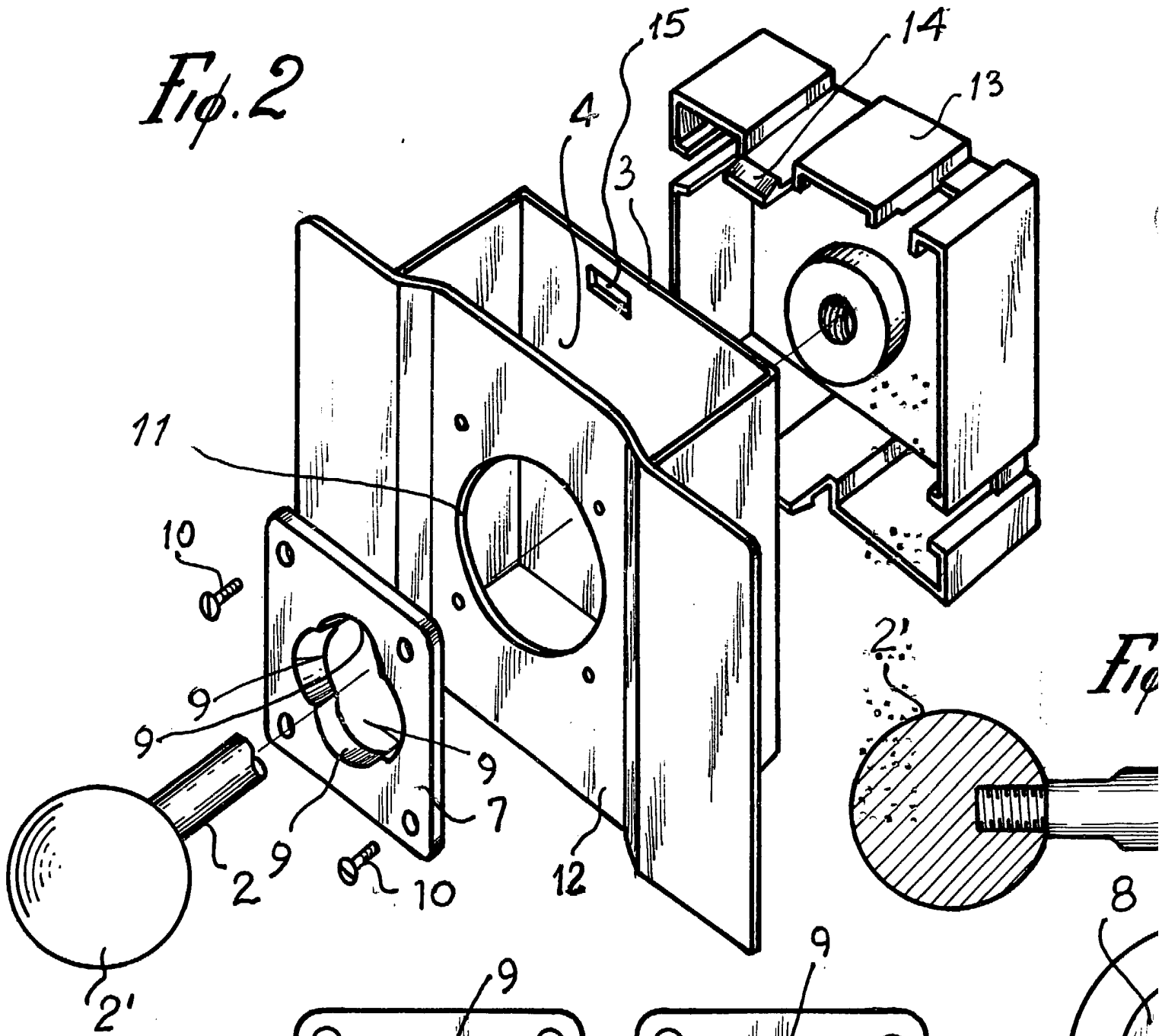
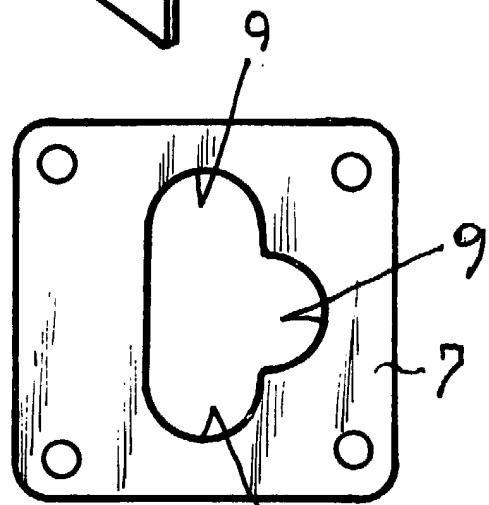
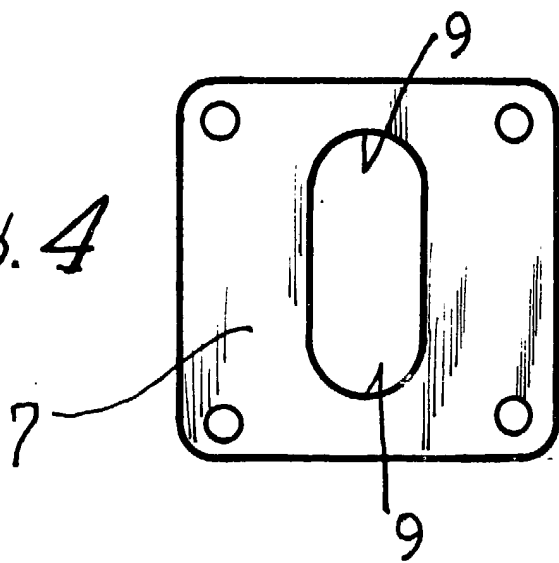

Fig. 5



Fi

Fig. 1

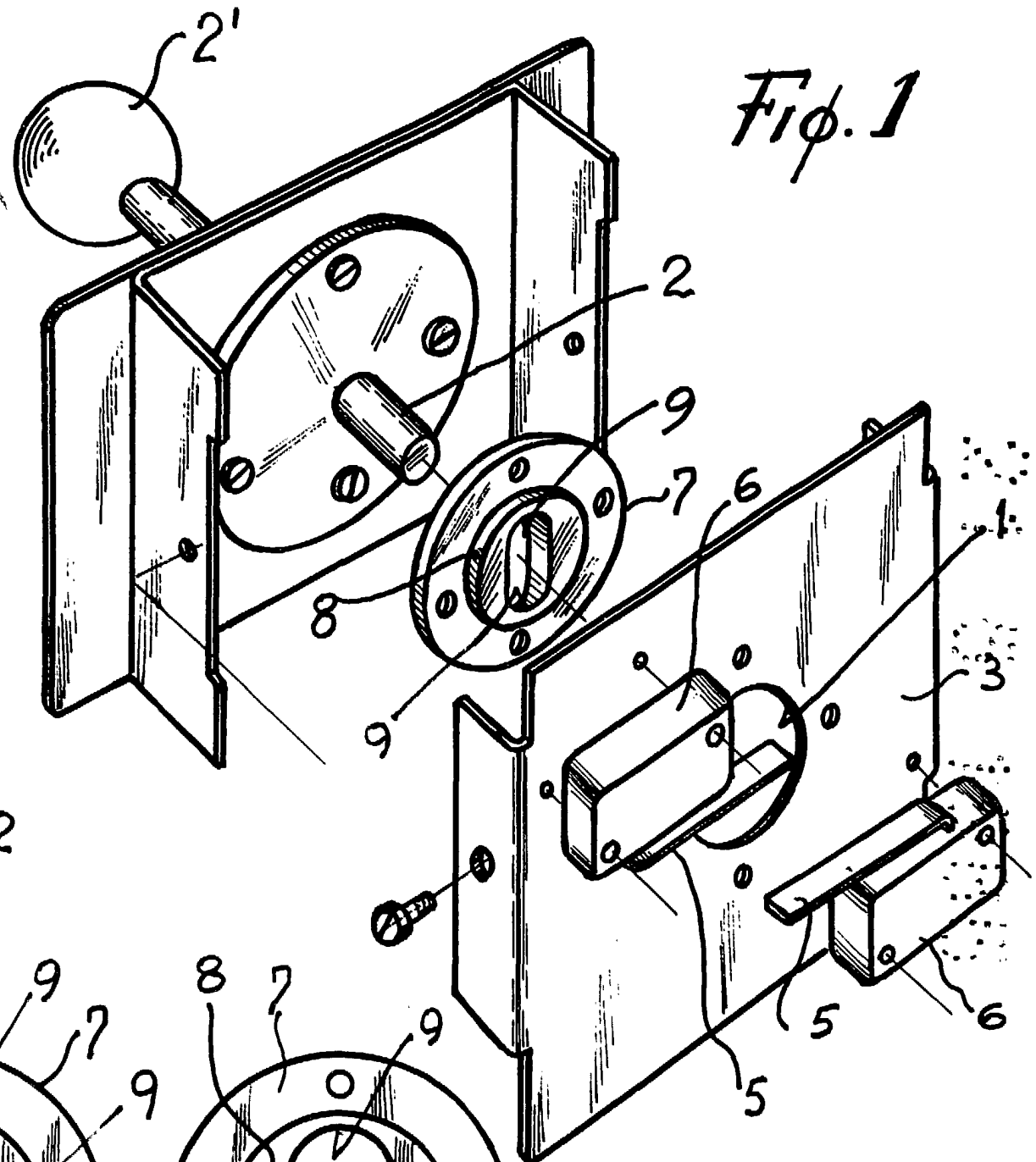

Fig. 3

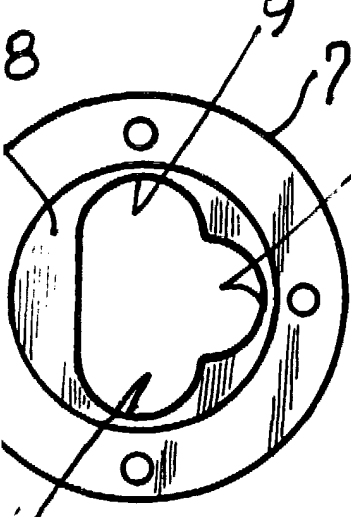

Fig. 6

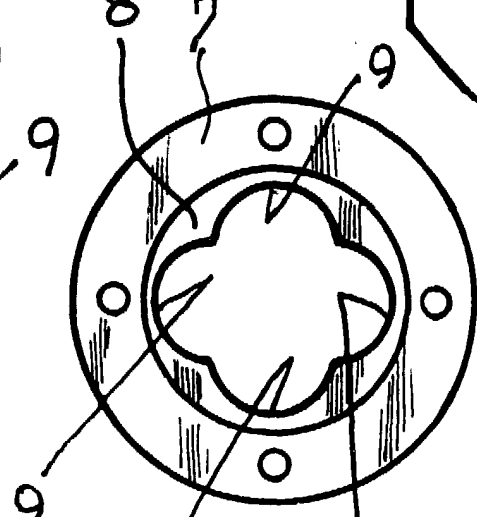

Fig. 7

ARTURO CANELA
P. I.

Arturo Canela
