

10 ES 11 21 22	NUMERO 283018	10 Y
	FECHA DE PRESENTACION 17 NOV. 1984	



ESPAÑA

MODELO DE UTILIDAD

1 - MAYO 1985

30 PRIORIDADES: 31 NUMERO	32 FECHA	33 PAIS
------------------------------	----------	---------

47 FECHA DE PUBLICIDAD	51 CLASIFICACION INTERNACIONAL B65D85/80
------------------------	--

64 TITULO DE LA INVENCION "UNIDAD DE ENVASES PERFECCIONADA".	
--	--

71 SOLICITANTE (S) DANONE, S.A.	
---	--

DOMICILIO DEL SOLICITANTE c/ Buenos Aires, 21 - 08029 BARCELONA	
---	--

72 INVENTOR (ES)	
------------------	--

73 TITULAR (ES) DANONE, S.A.	
--	--

74 REPRESENTANTE DA MA LUISA ISERN CUYAS - Agente Oficial de la Propiedad Industrial	
--	--

DESCRIPCION

El presente modelo de utilidad se refiere a una un
dad de envases perfeccionada para productos alimenticios.

En la invención, se ha ideado una unidad de envases
5 del tipo que constituye un cuerpo monopieza de material mol-
deado, que integra una pluralidad de receptáculos contenedo-
res de respectivas dosificaciones de producto, y cuyos recep-
táculos se mantienen herméticamente cerrados por una estructu-
ra laminar.

10 Como es sabido, una misma clase de producto, como
por ejemplo los productos derivados de la leche, puede ser:co-
mercializadâ por más de un fabricante. Esto comporta el:inten-
to, por parte de cada uno de ellos, de diferenciarse lo más
posible de los otros competidores en el mercado, dado que pu
15 de producirse la confusión en el lineal del establecimiento
de venta, pues dichos productos suelen estar colocados unos
junto a otros.

Los perfeccionamientos que se incorporan a la uni-
dad de envases objeto del presente registro, consisten en:co-
20 locar en las paredes externas de cada uno de dichos envases;
un distintivo característico, en relieve saliente, que sin
añadir ningún otro elemento, lo diferencia de los demás pro-
ductos competidores.

Según lo descrito, se dota a la unidad de envases
25 de distintivos, uno por receptáculo, colocados de forma que,
sea cual sea la colocación de la unidad de producto en el li-
neal de venta, el consumidor sabe en todo momento el producto
que se dispone a adquirir.

Con el fin de facilitar la explicación, se acompaña a la presente memoria descriptiva unos dibujos en los que se ha representado un caso de realización, que se cita exclusivamente a título de ejemplo.

En los dibujos:

La figura representa una vista en planta de la undad de envases, en la que se pueden observar los relieves 1-2-3-4-5 y 6 que corresponden a la colocación de los distintivos en relieve saliente, de forma que dicho producto puede ser reconocido, independientemente de por donde se mire la citada unidad de envases.

Las figuras 2 y 3, corresponden a unas vistas en alzado y perfil de las mismas unidades de envases, en las que se observan los relieves salientes 1-2-3-4 y 5, tal y como se colocan en las paredes laterales de cada uno de los envases.

El presente modelo, dentro de su esencialidad, puede ser llevado a la práctica en otras formas de realización que difieran en detalle de la indicada a título de ejemplo, en la presente descripción y a las cuales alcanzará igualmente la protección que se pretende. Podrá, pues, constituirse en cualquier forma y tamaño, así como con los materiales más adecuados, por quedar todo ello comprendido en el espíritu de las reivindicaciones.

REIVINDICACIONES

Descrito el objeto del presente invento, se declaran como no divulgadas ni practicadas en España las siguientes reivindicaciones:

5 1.- Unidad de envases perfeccionada para productos alimenticios del tipo constituido por un cuerpo monopieza de material moldeado, que integra una pluralidad de envases con
10 tenedores de iguales dosis de producto, cerrados herméticamente por una estructura laminar, que se caracteriza esencialmente por llevar incorporado en cada uno de sus receptá-
 culos un distintivo característico en relieve saliente.

 2.- Unidad de envases perfeccionada, según la reivindicación anterior, caracterizada porque dichos relieves salientes se colocan en la parte exterior de las paredes la-
15 terales de dichos receptáculos.

 3.- Unidad de envases perfeccionada, según las reivindicaciones 1 y 2, caracterizada porque cada uno de los distintivos en relieve saliente, colocados en las paredes la-
20 terales exteriores de cada uno de los receptáculos, son de igual configuración.

 4.- Unidad de envases perfeccionada, según las reivindicaciones 1, 2 y 3, caracterizada porque cada uno de los distintivos en relieve saliente están colocados de forma diferente en cada uno de los receptáculos, de manera que sean
25 visibles desde cualquier posición.

5.- Unidad de envases perfeccionada.

Según se describe y reivindica en la presente memoria descriptiva que consta de 5 páginas foliadas y escritas

a máquina por una sola de sus caras.

Madrid, a 17 NOV. 1984.

p.a.

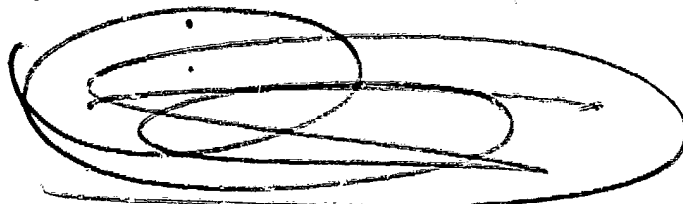

pc.



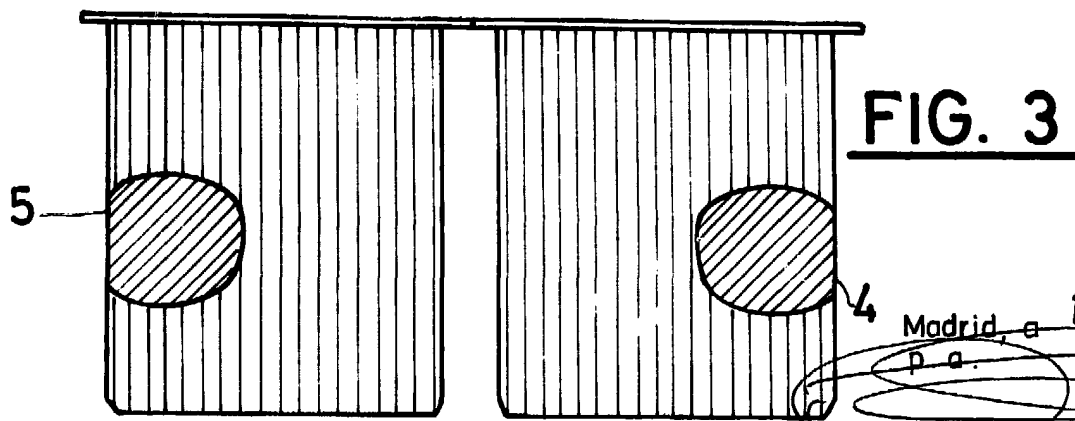
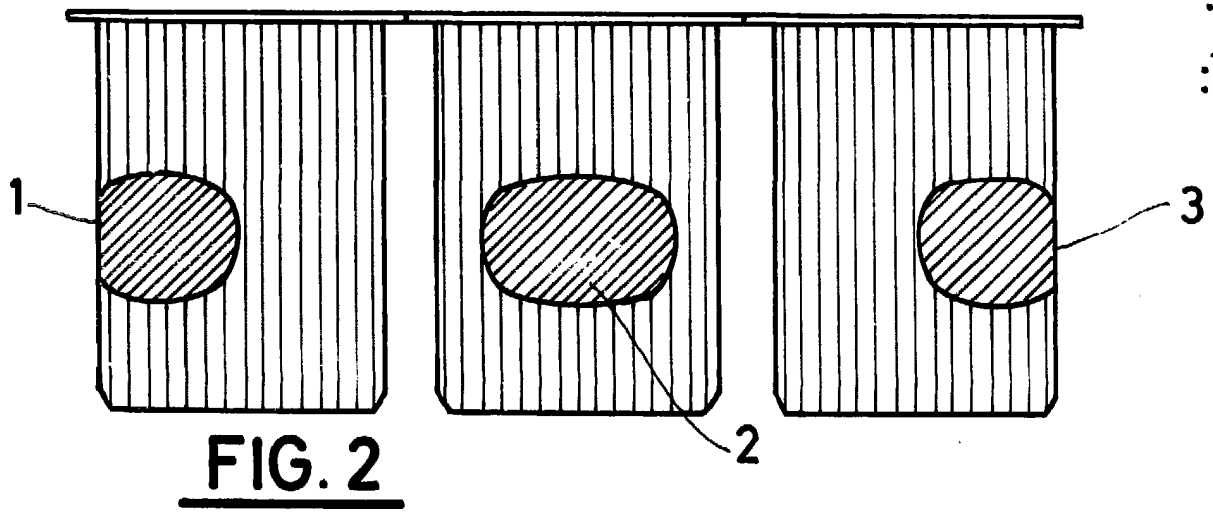
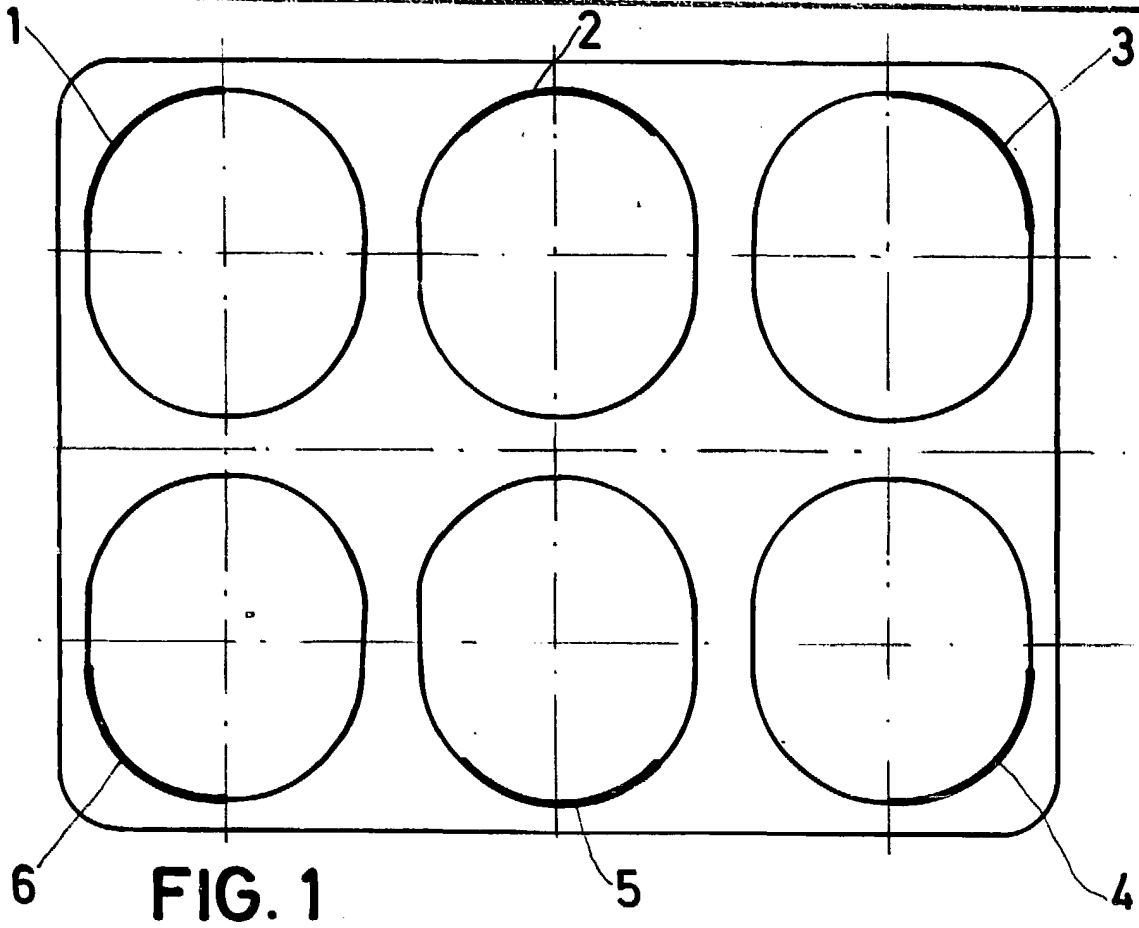

Madrid, a 17 NOV. 1964
P. a.

