

(10) ES	(11) NUMERO	(16) Y
(21)	282.988 (6)	
(22)	FECHA DE PRESENTACION	
	28 Nov.1.984 (X)	



ESPAÑA

MODELO DE UTILIDAD

16 NOV. 1985

(30) PRIORIDADES:	(32) FECHA	(33) PAIS
(31) NUMERO		

(47) FECHA DE PUBLICIDAD	(51) CLASIFICACION INTERNACIONAL
	nt. Cl. ^a 245D 33/00

(54) TITULO DE LA INVENCIÓN

"POLVERA"

(71) SOLICITANTE (S)

D. Aniceto Canamasas Puigbó

DOMICILIO DEL SOLICITANTE

Avgda. Infanta Carlota, 97, entlo., 1a., 08029 Barcelona.

(72) INVENTOR (ES)

(73) TITULAR (ES)

(74) REPRESENTANTE

D. Teresa Fina Sanglas, (241(0)

El presente Modelo de Utilidad, que en lo que tiene de esencial se describe en ésta memoria, se refiere a una polvera, con sujeta godetes magnético, que se caracteriza por la sencillez y seguridad con que se garantiza la sujeción de los godetes al interior de la caja.

Fundamentalmente, el modelo objeto de la presente invención, consiste en una polvera cuya caja interior presenta en su base una placa imantada, que a su vez constituye la base del godete, que queda así sujeto magnéticamente al interior de la caja y que, venciendo la resistencia magnética correspondiente puede ser extraído con la mayor facilidad.

Para mejor comprensión, de cuanto antecede y, sin que ello signifique restricción alguna a la generalidad de aplicaciones posibles del modelo que nos ocupa, en las figuras adjuntas y, en todo lo que sigue, nos vamos a referir a un ejemplo concreto de realización práctica del mismo.

La figura 1a., representa una sección de la polvera cerrada.

La figura 2a., representa una sección de polvera abierta,

Según se observa en dichas figuras, la polvera en su caja parte inferior -1-, presenta adherida por pegamento a su base -2-, la placa imantada -3-, que a su vez constituye el soporte de los godetes -4-. Con ello la colocación y retirada de los godetes es muy sencilla, ya que

una vez colocados quedan firmemente sujetos, por el efecto magnetico y para retirarlos basta con vencer dicho esfuer-

30. zo.

No alterarán la esencialidad del presente Modelo de Utilidad, todas aquellas modificaciones de carácter secundario, como pueden ser formas y dimensiones generales, detalles accesorios de construcción, o de acabado, materiales utilizados en su construcción, ni en general cuantas no supongan variación profunda y sustancial del objeto principal descrito, que se resume en las siguientes:



REIVINDICACIONES:

la - Polvera, que esencialmente se caracteriza por consistir
40. en una polvera, cuya caja interior presenta en su base una placa imantada, que a su vez constituye la base del godete, que queda así sujeto magnéticamente al interior de la caja y que, venciendo la resistencia magnética correspondiente puede ser extraído con la mayor facilidad.

45. 2a - "POLVERA",

Todo tal y como queda descrito, reivindicado, y, representado en los dibujos adjuntos.,

Consta la presente memoria de tres hojas escritas a máquina por una sola de sus caras.,

50. Madrid, a 28 de noviembre de 1.984.,

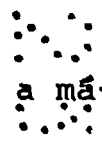
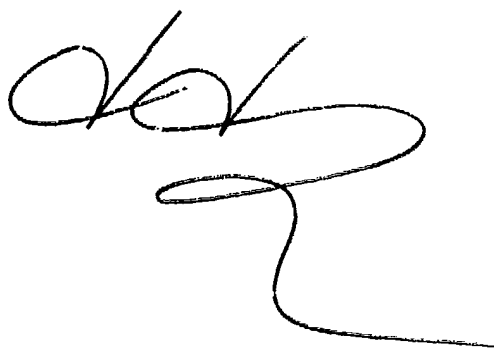

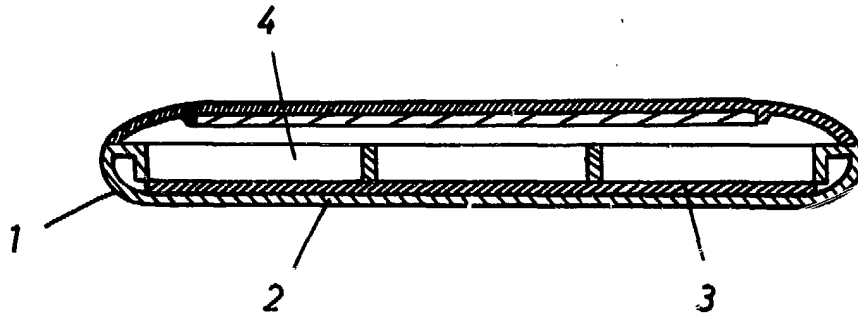

FIG. 1

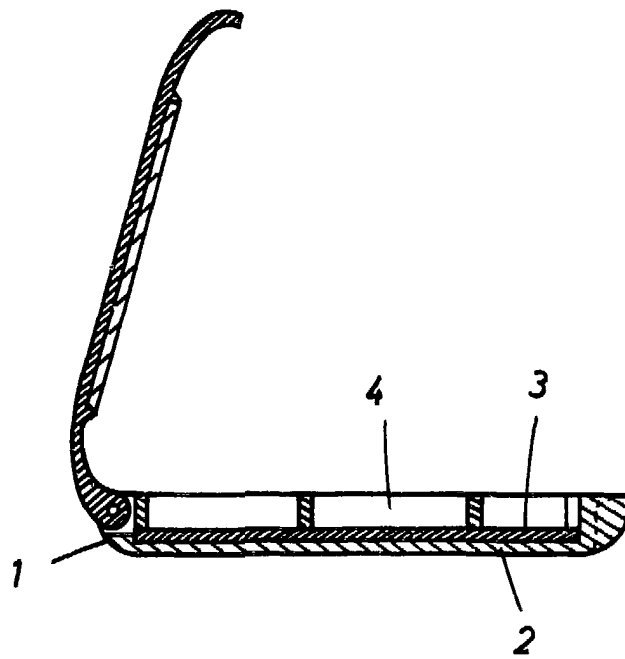

FIG. 2



28 NOV. 1984