

(10) ES (11) (21) (22)	NUMERO 282907	(16) Y
	FECHA DE PRESENTACION 26 NOV. 1984	



ESPAÑA

MODELO DE UTILIDAD

1 - MAYO 1985

(30) PRIORIDADES:	(32) FECHA	(33) PAIS
(31) NUMERO		

(47) FECHA DE PUBLICIDAD	(51) CLASIFICACION INTERNACIONAL
	A63H 3/52

(54) TITULO DE LA INVENCIÓN	
"PORTA-BEBES DE JUGUETE DE USO MULTIPLE"

(71) SOLICITANTE (ES)
D. MARIA HERMINIA TEJERO TOJO	

BOMIILIO DEL SOLICITANTE
28040 MADRID - C/ Beatriz de Bobadilla, 13

(72) INVENTOR (ES)

(73) TITULAR (ES)	

(74) REPRESENTANTE	
D. MANUEL DE ARPE FERNANDEZ, Agente Oficial Propiedad Industrial	

M E M O R I A D E S C R I P T I V A
 = = = = =

El presente modelo de utilidad, se encuentra referido a una silla o capazo porta-bebes de juguete, que proporciona simultaneamente una cuna con balancín, un capazo susceptible de ser facilmente transportado y una silla.

5.-

Son multiples los complementos de la industria juguetera especialmente en muñequeria que proporcionan objetos réplica de los reales a fin de que los niños emulen las actividades de sus mayores. En este sentido, por medio del presente modelo de utilidad, se preconiza un artífugio, capaz de ser utilizado alternativamente como cuna con balancín, capazo para su transporte e incluso como silla.

10.-

Para ello, el presente modelo, está fundamentalmente constituido por una carcasa de volumen general cuneiforme, en cuyo interior se configurará un receptáculo adaptado a la anatomia del muñeco a portar, dotada de un asa de amplias dimensiones, giratoriamente articulada en la parte superior de la misma, y por tanto susceptible de ser utilizada como asa cuando el objeto es adaptado para su uso como capazo o cuna, bien como base o patas de apoyo cuando dicho objeto es adaptado para su empleo como silla.

15.-

20.-

Otras características y ventajas del presente modelo se haran más evidentes de la siguiente descripción, realizada en base a la lámina de dibujos adjunta, relativa a un ejemplo particular de ejecución, y en la que se

25.-

representan:

30.- Figura 1, una vista en alzado lateral en la que es posible apreciar la articulación del asa para su empleo como cuna, capazo o silla.

Figura 2, una vista en planta superior del porta-bebes de juguete.

35.- Figura 3, un alzado frontal del modelo que se preconiza.

Figura 4, una vista en alzado lateral que ilustra la orientación del asa cuando el objeto es utilizado como silla.

40.- El porta-bebes 1, está constituido por una caja o carcasa de configuración cuneiforme 2, que determina un perímetro de apoyo curvilíneo a modo de balancín.

45.- En el interior de la carcasa 2, se configura un receptáculo 3, de disposición adaptada a la anatomía de un muñeco bebe 4 o similar, en cuyo fondo y relativamente más próximas a uno de sus extremos se configuran unas bridas 5 para una correa o cinturón de fijación 6, dotado de la correspondiente hebilla 7, mediante el cual es posible sujetar adecuadamente al muñeco 4.

50.- En la parte superior de la carcasa 2, centralmente, se configuran sendas orejetas laterales 8, dotadas de un orificio pasante, sobre las cuales se acoplará un asa 9, de amplias dimensiones, que puede ser orientada por giro, por encima o por debajo de la citada carcasa 2. A fin de poder fijar el asa en cada una de sus posiciones de posible uso, es decir como cuna, capazo o silla, se dispondrán unos vástagos roscados 10, dotados de amplias cabezas 11, que facilitan su roscado o desenroscado.

55.-

do para bloqueo o desbloqueo de sus diversas posiciones de uso.

60.-

Con todo lo cual, es posible disponer de un porta-bebes de juguete 1, susceptible de ser utilizado como cuna-balancín o capazo fijando su asa 9, por encima del receptáculo 3, tal como se representa en las figuras 1, 2 y 3, o bien como silla, de acuerdo con lo representado en la figura 4, con solo situar y fijar su asa 9, por debajo de la carcasa 2.

65.-

Suficientemente descrito que nos es el objeto del modelo de utilidad que nos ocupa, que lo es solamente a título de ejemplo y una de las múltiples formas de realización a que en la práctica puede llegarse tomando como fundamento en su construcción el descrito en la presente memoria, únicamente nos resta señalar que las modificaciones de forma, tamaños, materiales empleados u otras no fundamentales, no deben ser consideradas variaciones que afecten a su esencialidad.

70.-

75.-

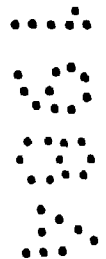

N O T A

= = = =

El modelo de utilidad descrito recaerá pues, sobre las siguientes reivindicaciones:

- 80.- 1ª.- "PORTA-BEBES DE JUGUETE DE USO MULTIPLE", caracterizado por cuanto está constituido por una carcasa de disposición general cuneiforme que determina un perímetro de apoyo curvilíneo a modo de balancín, en el interior de la cual aparece configurado un receptáculo de disposición apropiada a la anatomía del muñeco bebe o similar, en cuyo fondo se dispondrán bridas para el acoplamiento de un cinturón o correa de fijación; cuya carcasa configurará superior y centradamente en sus laterales sendas orejetas con orificios pasantes sobre las que se dispondrá giratoriamente un asa de amplias dimensiones, susceptible de orientarse y fijarse por encima o por debajo de la citada carcasa mediante sendos vástagos roscados de amplia cabeza. Con todo lo cual, es posible disponer de un objeto que puede utilizarse como cuna, capazo o silla, con solo orientar y fijar su asa por encima o por debajo de su carcasa respectivamente.
- 85.-
- 90.-
- 95.- 2ª.- "PORTA-BEBES DE JUGUETE DE USO MULTIPLE". Todo ello tal y conforme queda descrito, representado y reivindicado.
- 100.- Esta memoria consta de cinco hojas mecanografiadas y foliadas por una sola de sus caras, conteniendo un total de cien líneas.

MADRID A 20 NOV 1951

MANUEL DE ARPE
P. P.

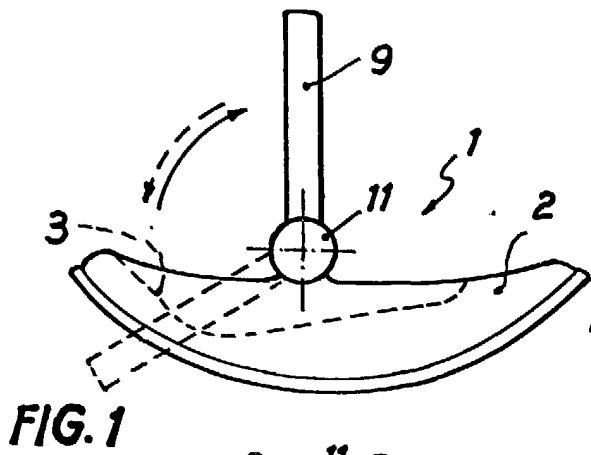

FIG. 1

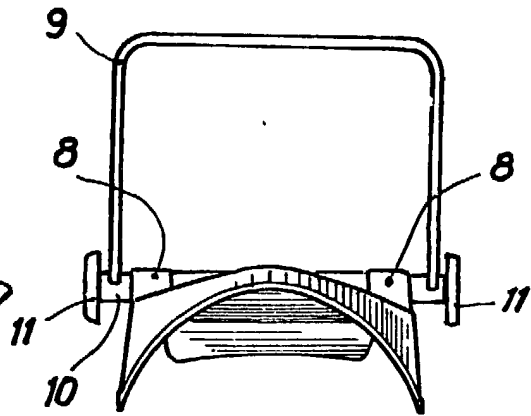

FIG. 3

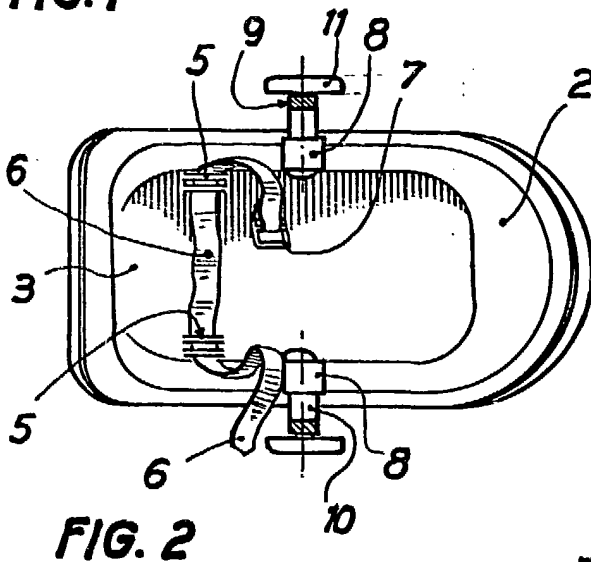

FIG. 2

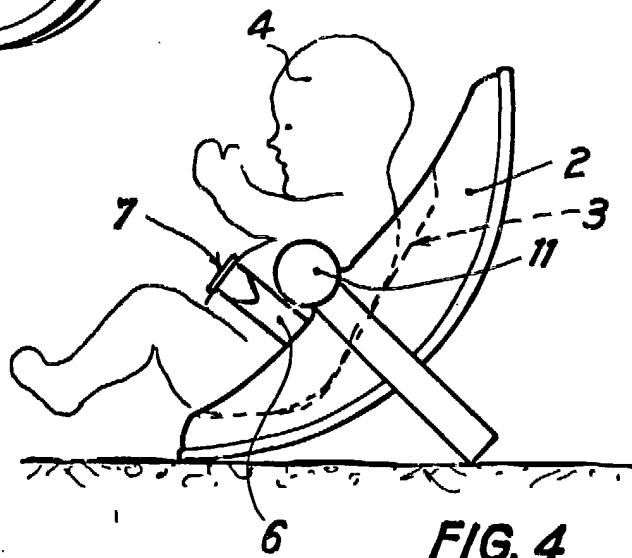

FIG. 4



Madrid, 26 NOV. 1984

(Handwritten signature)
 MANUEL DE ARPE
 P. R.