



282785

282785

CERTIFICADO DE ADICION

que para España y sus Posesiones, se solicita a favor de DON FRANCISCO BALAGUER ARZO, de nacionalidad española, residente en CASTELLON (ESPAÑA), Cajal, 15.- por: "MEJORAS INTRODUCIDAS EN EL OBJETO PRINCIPAL DE LA PATENTE DE INVENCION Nº 269.227 POR: PERFECCIONAMIENTOS EN LOS MECANISMOS PARA PASO AUTOMATICO DE AZULEJOS POR LOS HORNOS DE PASAJES". - - - - -

Memoria Descriptiva

La patente principal a que se refiere la presente solicitud de registro de Certificado de Adición, se refiere a un perfeccionamiento en los mecanismos de impulsión, mediante el cual se logra una estructura deformable, dotada de movimiento alternativo de aproximación y separación al frente del horno de pasajes, en cuyos desplazamientos, mediante la deformación indicada y guiada por una leva de sustentación de parte de la estructura, se logra que en una de las fases se dispongan los topes empujadores en el nivel activo, en tanto que en la fase subsiguiente, estos topes o



10 empujadores se apartan del anterior nivel para permitir la carga de los azulejos o elementos semejantes que han de ser tratados. Las deformaciones de la estructura se logran como queda antedicho mediante apoyo sobre una leva perteneciente a una colisa desplazable entre topes limitadores, de manera que en el momento en que esta colisa -
15 deslizando en una armadura especial de la estructura deformable alcanza uno de los topes extremos, este elemento se inmoviliza en tanto que la propia estructura finaliza su recorrido, que es precisamente el necesario para que el apoyo de la estructura pase de una a otra posición en la leva. En el movimiento inverso, ó de retroceso, ocurre exactamente el mismo proceso para el paso del apoyo a la zona de la leva anteriormente abandonada.

En la invención, la estructura deformable se trata de un cuadrilátero esquemático, formado por un bastidor frontal que recibe - los impulsos a través de un cilindro de expansión telescópica para
25 los movimientos de avance y retroceso, los cuales son transmitidos mediante juegos de bielas gemelas a un segundo bastidor apoyado con interposición de rodillos sobre las superficies de la leva de la colisa, que queda dispuesta sobre un soporte perteneciente a la primera armadura.

30 Los topes empleados en la misma máquina perfeccionada de acuerdo con la esencialidad de la invención, consisten en travesaños que en la retirada para permitir la carga de los elementos a tratar, descienden, dejando libres a las guías proyectadas del frente del horno de pasajes en los que se depositan los dichos elementos,
35 que en fase de avance, penetran en los respectivos pasajes de tratamiento.

Las mejoras a que se refiere la presente solicitud de registro



consisten esencialmente en la supresión de las guías de recepción de los elementos a tratar, los cuales pueden ser ventajosamente colocados inicialmente en la embocadura de los correspondientes pasajes y para lo cual se modifica la forma de actuación de los topes -
40 siempre en la base de que quedan dispuestos sobre el mismo bastidor deformable anteriormente indicadom de manera que consisten en unos empujadores alargados que se articulan en la parte posterior del mismo y se proyectan hacia el frente, guiandose en el bastidor frontal,
45 de manera que los desplazamientos de dicho marco posterior de acuerdo con la superficie de la guia de leva determinan una basculación en la cual las extremidades activas de los empujadores, siempre incluidas en la embocadura del pasaje, describen su movimiento según un ciclo que determina el empuje en las inmediaciones de la base, desde
50 la misma embocadura hasta una distancia de la misma, y hacia el interior, al menos en un recorrido de magnitud igual a la longitud de la pieza a arrastrar, para en este punto, adoptar una posición sensiblemente horizontal, paralela e inmediata al techo de cada uno de los
55 pasajes en que actua, durante cuyo posicionado se efectua la carga de los nuevos azulejos, que posteriormente a la retirada del bastidor deformable con los empujadores en la posición horizontal descrita - hasta el punto m'aximo de retroceso en el que adoptan la posición - inclinada inicial, son arrastrados hacia el interior por nuevo avance del conjunto.
60

Según queda descrito, se aprecia que se mantiene integramente la esencialidad de la invención principal, limitandose las mejoras preconizadas a la simplificación de la instalación, con la supresión de las guías frontales, al tiempo que se mejoran las condiciones de



65

trabajo al quedar situados los elementos a desplazar directamente en el conducto por el que han de circular, evitándose totalmente los accidentes que pudieran ocurrir por un faldó posicionado que originaría la destrucción de los elementos adyacentes por deformación de los materiales.

70

Para la mejor comprensión de cuanto antecede, se acompaña una hoja de planos en los que se representan esquemáticamente las mejoras de la invención y las cuales, a continuación y con referencia a los mismos dibujos, se describen detalladamente.

Dichos dibujos representan:

75

En la figura primera, una vista lateral del conjunto de horno, que se presenta seccionado para la apreciación de los pasajes, y del mecanismo de impulsión alternativa, todo ello en la posición de impulso para el arrastre de la carga depositada.

80

En la figura segunda se muestra un detalle que comprende la parte inferior del conjunto de la figura anterior, precisamente en el momento en que se inicia la elevación de los elementos activos de empuje.

85

Finalmente, en la figura tercera y en la misma representación que en la segunda, se muestra el mecanismo en la posición adoptada durante el retroceso.

90

Según queda representado en los dibujos, -1- es el paramento del horno dotado de la pluralidad de pasajes -2-. A este paramento queda asegurada una de las extremidades del cilindro de trabajo -3- de acción telescópica, ligado a la armadura -4- de disposición paralela al citado paramento, mediante sujeción a partir de los tirantes -5-. Sobre esta armadura se disponen puntos de articulación para las bielas gemelas -6- superior e inferior, las cuales a su vez se arti-



95

100

105

culan sobre un segundo bastidor -7-, determinando este sistema un cuadrilátero deformable esquemático, cuya deformación viene impuesta por el apoyo del rodillo -8- inferior del bastidor -7- sobre la superficie de leva -9-, unida a una colisa -10- en forma de barra de cerrojo doble que queda soportada por las guideras -11- de la cartela -12- solidaria del bastidor -4-, realizándose la acción de colisa entre los límites impuestos por dos toques, de los que el -13- queda dispuesto en el paramento -1-, en tanto que el -14- es posterior. Esta colisa actúa en el desplazamiento del conjunto del bastidor deformable, de manera que antes de alcanzar los puntos máximos del recorrido para el bastidor, los toques -13- ó -14-, inmovilizan al cerrojo o barra de la colisa -10-, por lo que la superficie de leva -9- sufre el mismo desplazamiento y el rodillo de apoyo -8- que soporta la parte móvil del bastidor, experimenta unos desplazamientos en sentido vertical como consecuencia de los horizontales impuestos por el cilindro de trabajo -3-.

110

115

Los empujadores -15- que quedan articulados en la barra posterior del panel móvil -7- y dispuestos de manera que se proyectan hacia el frente mediante guidera entre los toques -16- para que en la primera posición de impulsión sus extremidades -17- deslicen paralelamente al piso de cada uno de los pasajes -2-, en tanto que en el desplazamiento del bastidor móvil hacia la parte inferior de la superficie de la leva -9- por apoyo gravitatorio del rodillo -8-, los empujadores -15- adopten una posición sensiblemente horizontal y paralela al techo de cada pasaje, en cuya posición efectúan el desplazamiento de retroceso.

120

Como se aprecia de la anterior descripción, la esencia de la invención continúa la misma, con la variación, para el sim-



plificamiento de las operaciones de carga, de que esta se realiza -
directamente en la solera de cada uno de los pasajes, prescindiendo
del engorroso procedimiento de realizar la carga precisa sobre las -
guías proyectadas sin limitaciones de deslizamientos laterales.

125

Descrita suficientemente la naturaleza y alcance de las pre-
sentes mejoras, así como la forma en que las mismas pueden ser lle-
vadas a la práctica, se hace constar que en su realización podrán -
ser variables los materiales, formas y dimensiones, y en general, to-
dos aquellos otros detalles accesorios o secundarios que no alteren,
cambien ni modifiquen la esencialidad propuestas.

130

Los términos en que queda redactada la presente memoria son cie-
tos y fiel reflejo del objeto descrito, debiéndose tomar con carácter
amplio y nunca en forma limitativa.

N O T A

135

EL CERTIFICADO DE ADICION que se solicita, deberá recaer pre-
cisamente sobre las particularidades características de las siguien-
tes reivindicaciones:

140

1ª.- MEJORAS INTRODUCIDAS EN EL OBJETO PRINCIPAL DE LA PATEN-
TE PRINCIPAL DE LA PATENTE DE INVENCION Nº 269.227 POR: PERFECCIONA-

145

MIENTOS EN LOS MECANISMOS PARA PASO AUTOMATICO DE AZULEJOS POR LOS -
HORNOS DE PASAJES, esencialmente caracterizadas por comprender empu-
jadores rígidos articulados en la armadura posterior del bastidor -
deformable que recibe los movimientos de avance y retroceso alterna-
tivos mediante cilindro de expansión telescópica que actúa sobre la
parte fija del citado bastidor, cuya armadura posterior define un -
movimiento de ascenso y descenso por guía sobre superficie de leva
perteneciente a una colisa de desplazamiento limitado, proyectandose



150 los dichos empujadores, de los que existen tantos como pasajes dis-
pone el horno, hacia la embocadura de los mismos en los que penetran
de manera que en la posición normal, sus extremidades deslizan para-
lelamente a la solera de los correspondientes y en posición inclinada
guiada entre topes de la parte fija del bastidor.

155 2º.- Mejoras según reivindicación 1ª, caracterizadas porque en
el momento de la iniciación del descenso de la parte móvil del basti-
dor impuesto por la superficie de leva de desplazamiento limitado, -
los empujadores, en su extremidad, experimentan un desplazamiento in-
verso, tendiendo a elevarse justamente hasta la posición máxima de -
desplazamiento en que se sitúan paralelamente el techo de cada pasa-
je, en cuya forma efectúan la totalidad del desplazamiento de retro-
ceso y hasta el momento en que por limitación de tope de la superficie
160 de leva, asciende la zona móvil de la armadura deformable, arrastrandó
la articulación de cada uno de los empujadores que adoptan nuevamente
una orientación tal que sitúa a sus extremidades en las proximidades
de las soleras de los pasajes.

3º.- "MEJORAS INTRODUCIDAS EN EL OBJETO DE LA PATENTE PRINCIPAL
Nº 269.227 POR: PERFECCIONAMIENTOS EN LOS MECANISMOS PARA PASO AUTOMA-
TICO DE AZULEJOS POR LOS HORNOS DE PASAJES".-

Consta la presente memoria descriptiva de siete hojas numeradas
y mecanografiadas por una sola cara a las que se acompañan una hoja -
de planos para su mejor comprensión.

Madrid, 24 NOV. 1962

Rodolfo de la Torre

p. p.

282785

FRANCISCO BALAGUER ARZO

Hoja Única



282785

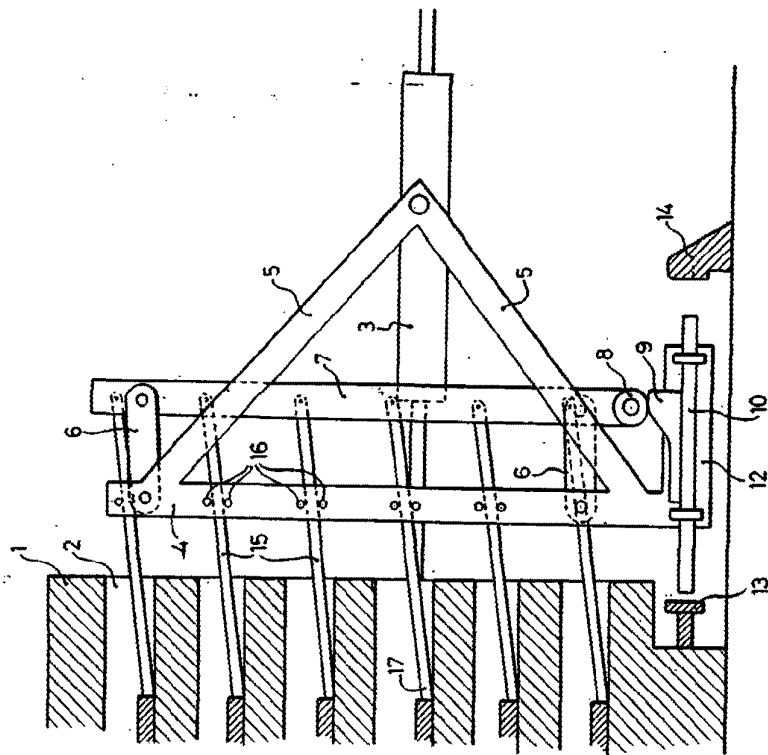

Fig. 1

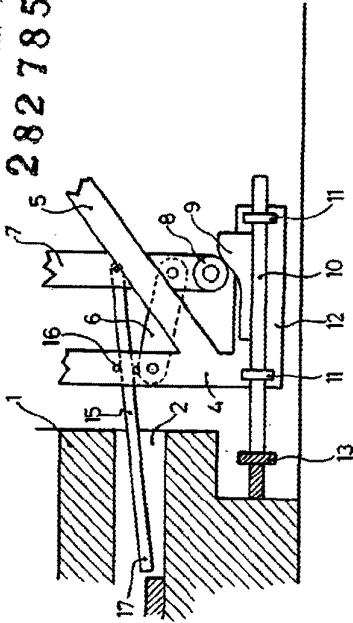

Fig. 2

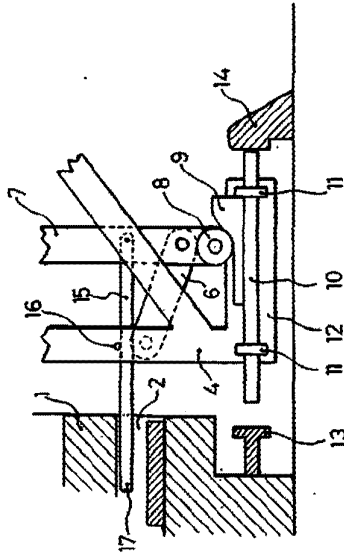

Fig. 3

Madrid, 24 NOV. 1962

Balaguer Arzo

P.A.

Escala variable