



282 756

282756

MEMORIA DESCRIPTIVA

que se acompaña a

la solicitud de una

PATENTE DE INTRODUCCION, por diez años en España, a favor
de Don ENRIQUE TAMARIT FALAGUERA, de nacionalidad españo-
la, con residencia en VALENCIA, calle Sagunto, nº 109,

por

"PERFECCIONAMIENTOS EN ALIMENTADORES DE
HILO PARA MAQUINAS GRAPADORAS INDUSTRIALES"

Fuente de origen: Societ'e de Construction D'Outillage
Mecanique Moderne, entidad francesa.

..=oOo=..



282756

La Patente de Introducción que se solicita, reúne las condiciones que determina el vigente Estatuto sobre Propiedad Industrial de 26 de julio de 1.929, texto refundido, publicado el 30 de abril de 1.930.

5 De acuerdo con el enunciado se proponen en la presente Memoria unos perfeccionamientos en alimentadores de hilo para máquinas grapadoras industriales, cuyos perfeccionamientos vienen a constituir una definitiva solución para los varios problemas que las máquinas grapadoras industriales conocidas presentan en relación principalmente con el aspecto de alimentación y la regulación del hilo con el que ha de formarse la grapa.

10 Los perfeccionamientos establecen varios puntos de novedad en España, consistiendo uno de ellos en el hecho de que la caja de avance del hilo forme un cuerpo mecánicamente independiente de la cabeza clavadora y formadora, a cuyo fin tiene establecido una relación directa a través de una guía tubular por la que el hilo llega a la cabeza formadora y clavadora a impulsos del alimentador que hace avanzar al hilo la longitud determinada por los elementos impulsores previamente regulados.

15 La regulación de la longitud del hilo se establece a través de sendas levas previstas en la periferia de los dos rodillos tangenciales, cuyas levas dotadas de una longitud en arco apropiada al fin propuesto se hacen coincidir, total o parcialmente, de acuerdo con la longitud de la grapa, en su movimiento de giro continuo.

20 La regulación de las levas solidarias de los rodillos tangenciales se consigue por desfasado entre sí de los engranes de que son solidarios y a través de ojales

5

10

15

20

25

30

2827



de anclaje sobre los engranes previstos en uno al menos de los rodillos de levas.

35 El desfasado de los engranes de cada uno de los rodillos tangenciales se logra por desplazamiento de uno de los conjuntos rodillo-engrane a través de una palanca de tercer orden sobre la que actua un resorte antagonista que tiende al acercamiento de los engranes y rodillos tangenciales, para mantener una uniformidad y concordancia en su rotación.

40 Los perfeccionamientos a que se ha hecho referencia aparecen representados en los dibujos adjuntos en distintas posiciones y detalles, correspondiendola figura 1ª a un alzado lateral de conjunto del mecanismo de la caja de avance del hilo, mientras que, en la figura 2ª, se muestra una sección por el eje de simetria de uno de los rodillos-engrane, señalandose, por último, en la figura 45 3ª, una sección por el eje del rodillo-engrane opuesto, apoyado sobre la palanca que la permite un movimiento de desplazamiento para el desfasado.

50 Cada una de las referencias numéricas que aparecen en los dibujos corresponde a las siguientes partes o elementos mecánicos:

- 1.- Caja de avance del hilo.
- 2.- Uno de los rodillos-engrane tangenciales.
- 55 3.- Leva en arco sobresaliente de la periferia de los rodillos-engrane.
- 4.- Palanca de tercer grado que constituye el eje de uno de los rodillos-engrane.
- 60 5.- Resorte antagonista por el que se obliga al contacto íntimo y elástico entre los conjuntos de rodillos-



282756

engranes.

6.- Elementos (tornillos o pasadores) de anclaje entre rodillos y engranes.

65

7.- Ojales previstos en uno de los rodillos, al menos, para permitir la exacta graduación del desfase entre rodillos.

8.- Casquillo de entrada del hilo a la caja de avance.

70

9.- Casquillo de salida del hilo de la caja de avance.

10.- Conducto flexible tubular por el que el hilo llega hasta la cabeza formadora y clavadora.

75

Los perfeccionamientos permiten un funcionamiento ininterrumpido de las máquinas grapadoras, en la seguridad de que el movimiento continuo dado a los rodillos alimentadores se transforma en alternativo de avance del hilo a intervalos suficientes para el perfecto trabajo de la cabeza grapadora, bien entendido que la regulación de la longitud del hilo facilitado a esta cabeza puede ser regulado hasta el infinito por los medios de que dispone la caja de avance al desfasarse los engranes que modifican a voluntad la longitud de la zona de tangencia entre los sectores en relieve actuantes de leva entre los cuales pasa el hilo.

80

85

Hecha la descripción precedente es necesario añadir que los detalles de realización de la idea expuesta pueden variar, sin que por ello cambie la esencia de la invención, que es la que se desprende de los párrafos que anteceden y lo que se reivindica en la siguiente

90

N O T A



282756

En resumen: La Patente de Introducción que se solicita, ha de recaer sobre las reivindicaciones siguientes:

95

1ª.- PERFECCIONAMIENTOS EN ALIMENTADORES DE HILO PARA MAQUINAS GRAPADORAS INDUSTRIALES, caracterizados esencialmente por el hecho de establecer que la caja de avance del hilo forme un cuerpo mecánicamente independiente de la cabeza formadora y clavadora, a cuyo fin tiene establecida con ella una relación, a través de una guía tubular por la que el hilo llega a la cabeza formadora y clavadora a impulsos del alimentador que hace avanzar al hilo la longitud determinada por los elementos impulsores previamente regulados.

100

2ª.- PERFECCIONAMIENTOS EN ALIMENTADORES DE HILO

105

PARA MAQUINAS GRAPADORAS INDUSTRIALES, de acuerdo con la anterior reivindicación, caracterizados esencialmente por el hecho de que la regulación de la longitud del hilo se establece a través de sendas levas previstas en la periferia de los dos rodillos tangenciales, cuyas levas, dotadas de una longitud en arco apropiada al fin propuesto, se hacen coincidir, total o parcialmente, de acuerdo con la longitud de la grapa, en su movimiento de giro continuo.

110

3ª.- PERFECCIONAMIENTOS EN ALIMENTADORES DE HILO

115

PARA MAQUINAS GRAPADORAS INDUSTRIALES, de acuerdo con las anteriores reivindicaciones, caracterizados esencialmente por el hecho de que la regulación de coincidencia de las levas solidarias de los rodillos tangenciales se consigue por desfasado entre sí de los engranes de que son solidarios y a través de ojales de anclaje sobre los engranes previstos en, al menos, uno de los rodillos de levas.

120



282756

125

130

4ª.- PERFECCIONAMIENTOS EN ALIMENTADORES DE HILO PARA MAQUINAS GRAPADORAS INDUSTRIALES, de acuerdo con las anteriores reivindicaciones, caracterizados esencialmente por el hecho de que el desfase de los engranes de cada uno de los rodillos tangenciales se logra por desplazamiento de uno de los conjuntos rodillo-engrane para su giro individual, a través de una palanca de tercer grado sobre la que actua un resorte antagonista que tien de al acercamiento de los engranes y rodillos tangenciales, para mantener un contacto íntimo y una uniformidad y concordancia en su rotación y perfecto desplazamiento del hilo.

135

5ª.- Se reivindica por último como objeto sobre el que ha de recaer la Patente de Introducción que se solicita por "PERFECCIONAMIENTOS EN ALIMENTADORES DE HILO PARA MAQUINAS GRAPADORAS INDUSTRIALES".

140

Todo tal y como queda descrito y reivindicado en la presente memoria que consta de seis hojas escritas a máquina por una sola cara y dibujos que se acompañan.

Madrid, 23 de Noviembre de 1.962

ALFONSO UNGRIA.

P.P.

282756

282756



figura 2ª

figura 1ª

figura 3ª

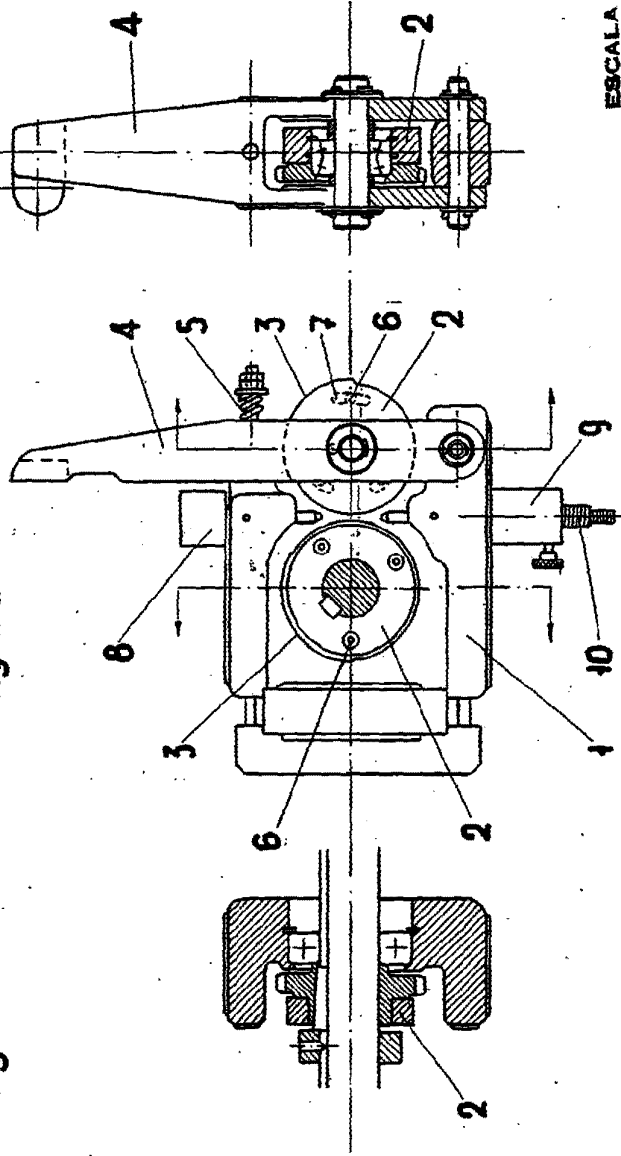

ESCALA VARIABLE
MADRID, 23 DE NOVIEMBRE DE 1962

ALFONSO UNGER
A.F. Unger