

(19) ES (11) (21) (22)	NUMERO 100549	(10) Y
	FECHA DE PRESENTACION 19 NOV. 1984	



ESPAÑA

MODELO DE UTILIDAD

16 JUN. 1985

(30) PRIORIDADES:	(32) FECHA	(33) PAIS
(31) NUMERO		

(37) FECHA DE PUBLICIDAD	(38) CLASIFICACION INTERNACIONAL
	G07F 17/32

(34) TITULO DE LA INVENCIÓN
RULETA PARA MAQUINAS RECREATIVAS

(71) SOLICITANTE (ES)
SEGA, S.A.

DOMICILIO DEL SOLICITANTE
CTRA. DE TOLEDO Km. 22,900 - PARLA (MADRID)

(73) INVENTOR (ES)

(73) TITULAR (ES)

(74) REPRESENTANTE
JULIO HERRERO 314/X

MEMORIA DESCRIPTIVA

5 La presente invención se refiere, según se expresa en el enunciado de esta memoria descriptiva, a una ruleta especialmente concebida para constituir el elemento fundamental en determinado tipo de máquinas recreativas.

10 De forma más concreta la ruleta que la invención propone es aplicable a máquinas recreativas en las que, de forma similar al juego de ruleta clásica, diferentes jugadores pueden apostar a un número o a un color, teniendo dicha ruleta como obvia finalidad la de girar durante un determinado tiempo, tras el cual se produce su parada y una bola que colabora con la misma al efecto, establece su parada en el número o color correspondiente a un determinado premio, que será suministrado al jugador o jugadores que hayan apostado por el mismo.

15

20

25 De acuerdo con el fin operativo perseguido por la invención, la ruleta que la invención propone se constituye a partir de un plato en cuya cara superior se define una zona perimetral troncocónica e invertida, convergente hacia su centro, mientras que en su zona central existe una prominencia cilíndrica determinante con la

zona perimetral de un escalonamiento, con el que colaboran tabiques compartimentadores, determinantes a su vez de múltiples posibles alojamientos para la bola en cuestión.

5 Este plato está destinado obviamente a girar dentro de un imaginario plano horizontal y, a tal efecto, cuenta en su centro con un orificio para acoplamiento del correspondiente eje motriz.

10 El citado plato estará preferentemente obtenido a base de un cuerpo laminar y hueco, abierto inferiormente, de naturaleza plástica, cuyo interior está ocupado por una masa de relleno que confiere al plato en su conjunto la inercia adecuada.

15 Como complemento de la estructura descrita en la base inferior del plato, inoperante desde el punto de vista de juego, se establecen una pluralidad de micro-ruptores, numérica y posicionalmente coincidente con los alojamientos establecidos en la cara superior del plato, y cuyo alambre o varilla de accionamiento accede a la cara superior del plato, en correspondencia con cada uno de los mencionados alojamientos, a través de orificios operativamente practicados en el mismo.

20

25

Obviamente los citados micro-ruptores están destinados a, al ser accionados por la bola,

enviar la correspondiente señal al circuito de control de la máquina, en orden a que ésta suministre los correspondientes premios.

5 En este sentido se ha previsto que por debajo de los citados micro-ruptores y debidamente solidarizada al plato giratorio, se establezca una placa portadora de múltiples pistas anulares, concéntricas, correspondientes a las diferentes posibilidades de premio, de manera que a cada una de tales pistas, está conectado el circuito correspondiente al micro-ruptor o grupo de micro-ruptores con un premio común.

10 Para establecer continuidad eléctrica entre la parte móvil del circuito, asociada al plato giratorio, y la parte fija del mismo instalada en el bastidor de la máquina, se ha previsto la existencia en dicho bastidor de un soporte, situado inmediatamente por debajo de la placa portadora de las pistas anulares anteriormente citadas, soporte en el que se instalan una pluralidad de contactos elásticos constitutivos de una alineación radial con respecto al plato y de manera que la posición fija de cada uno de tales contactos se corresponde en el espacio con la posición de las correspondientes pistas anulares de la placa de circuito impreso, de forma que a través de tales contactos se establece la

pretendida conexión permanente entre las partes móvil y fija del circuito.

5 A tenor de la estructura que ha sido someramente descrita y como resulta evidente, cuando una bola accede, tras cada jugada, a un determinado alojamiento del plato, incide sobre la varilla del microrruptor correspondiente y, a través de este último, envía la señal a la correspondiente pista anular de la placa de circuito impreso, también giratoria, pista que a su vez suministra tal información al circuito de control de la máquina, a través del contacto o fleje elástico correspondiente.

15 Para complementar la descripción que se está realizando y con objeto de ayudar a una mejor comprensión de las características del invento, se acompaña a la presente memoria descriptiva, como parte integrante de la misma, de un juego de dibujos en el que con carácter ilustrativo y no limitativo se ha representado lo siguiente:

20 La figura 1, muestra una vista en planta del plato en el que se materializa la ruleta para máquinas recreativas que constituye el objeto de la presente invención.

25 La figura 2.- Muestra una sección diámetro del mismo plato, con el conjunto de elementos accesorios que complementan la ruleta, según

la línea de corte A-B de la figura 1.

La figura 3.- Muestra, finalmente, una vista en perspectiva inferior de la ruleta para máquinas recreativas que se preconiza.

5 A la vista de estas figuras puede observarse como la ruleta que la invención propone se constituye a partir de un plato cilíndrico y de escasa altura 1, en el que se define un sector perimetral 2 de configuración troncocónica, y un amplio sector central 3 de configuración cilíndrica, de manera que entre ambos sectores se define un escalonamiento perimetral 4, hacia el que tiende a desplazarse la bola, por efecto de la gravedad, cuando cede la fuerza centrífuga suministrada a la misma por efecto de giro de la ruleta.

10 En el citado escalonamiento 4 y afectando al sector perimetral troncocónico 3, se establecen una pluralidad de tabiques radiales 5 determinantes de alojamientos 6 para la bola, que quedan operativamente enfrentados, como es convencional, a señalizaciones perimetrales 7 de la ruleta, que pueden corresponderse con colores, números, o colores y números.

15 El plato 1 estará preferentemente obtenido a base de un cuerpo laminar de naturaleza plástica, como se observa en la figura 2, hueco y abierto inferiormente, rellenándose su in-

terior con un material 8 de densidad adecuada para conferir a dicho plato la inercia adecuada en su movimiento de giro durante el desarrollo del juego.

5 Dicho plato presenta centralmente un orificio axial 9 a través del que se acopla al correspondiente eje motriz.

10 Para informar al circuito de control de la máquina, de la situación de parada de la bola en cada jugada, en orden a que dicha información pueda ser procesada y se convierta en el suministro del correspondiente premio o premios, se ha previsto que en la cara inferior del plato 1 se establezcan una pluralidad de micro-ruptores 10, numérica y posicionalmente coincidentes con los alojamientos 6, micro-ruptores cuya varilla de accionamiento 11 atraviesa un orificio 12 del propio plato 1-8 y emerge hacia el alojamiento 5 correspondiente, para ser activado por la bola cuando ésta alcance tal alojamiento.

15 En el ejemplo de realización práctica representado en las figuras se ha elegido una solución práctica para la ruleta en la que solo participan colores, concretamente 5 colores, que se repiten en la señalización 7 con mayor o menor intensidad de forma que, como es evidente, a un color menos repetitivo corresponde un premio

25

mayor y viceversa.

De acuerdo con lo expuesto en el párrafo anterior, todos los micro-ruptores 10 correspondientes a un mismo color, es decir a un mismo premio, se encuentran conectados entre sí en paralelo, ya que cualquiera de las señales suministradas por los mismos va a dar lugar al mismo efecto, en cuanto a repartos de premio, en el circuito de control de la máquina.

Cada una de estas señales son suministradas al circuito de control a través de una placa de circuito impreso 13 en la que se establecen una pluralidad de pistas anulares y concéntricas 14 y 15, una de ellas que constituye el polo común para todos los micro-ruptores del plato, concretamente el referenciado con 14, y los restantes, en el ejemplo de realización elegido 5, correspondientes a los cinco grupos de micro-ruptores que a su vez se corresponden con los cinco colores susceptibles de premio.

Esta placa de circuito impreso está rigidizada al plato 1 con la colaboración de tornillos 16 y distanciadores 17, y está obviamente provista de un orificio central 18 para acoplamiento al conjunto del eje motriz, mientras que sobre las citadas pistas anulares 14 y 15 inciden, tras su montaje, una pluralidad de contactos

o flejes elásticos 19 instalados sobre un soporte común 20, solidarizado al bastidor rígido de la máquina, de manera que manteniendo dichos contactos 19 una situación estática, establecen permanente continuidad eléctrica con las respectivas pistas de la placa 13, tanto si ésta se encuentra en situación de giro como en situación de parada.

Resulta pues evidente que a partir de una situación estática para el plato 1, en la que la bola estará situada en cualquiera de los alojamientos 6, al iniciarse la jugada y empezar a girar dicho plato, la bola es desplazada radialmente por su fuerza centrífuga, hacia un canal perimetral no representado en las figuras, donde se mantiene en tanto el plato se mantenga a su vez en tal situación de giro.

Cuando el giro cesa la bola cae por gravedad y alcanzará uno cualquiera de los alojamientos 6 establecidos en el escalonamiento perimetral entre el núcleo cilíndrico 3 y el sector troncocónico 2, con lo que, al acceder a tal alojamiento, incidirá sobre la varilla 11 y excitará al correspondiente micro-ruptor, el cual enviará la oportuna señal de premio al circuito de control, a través de la correspondiente pista anular 15 de la placa 13 y a través del

también contacto fijo 19.

5 No se considera necesario hacer más extensa esta descripción para que cualquier experto en la materia comprenda el alcance de la invención y las ventajas que de la misma se derivan.

Los materiales, forma, tamaño y disposición de los elementos serán susceptibles de variación siempre y cuando ello no suponga una alteración a la esencialidad del invento.

10 Los términos en que se ha redactado esta memoria deberán ser tomados siempre en sentido amplio y no limitativo.

15

20

25

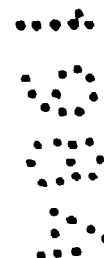

REIVINDICACIONES

5 1.- RULETA PARA MAQUINAS RECREATIVAS, esencialmente caracterizada por estar constituida a partir de un plato cilíndrico de escasa altura, en cuya base superior u operativa se define un sector perimetral troncocónico, determinante de un escalonamiento anular con respecto a un sector central cilíndrico y resaltado, a la vez que en 10 dicho escalonamiento se sitúan tabiques radiales, determinantes de compartimentos para la bola, en correspondencia con las señalizaciones de premio establecidas en la periferia del plato, habiéndose previsto que en tales alojamientos se 15 establezcan varillas, emergentes de la cara inferior del plato y asociadas a respectivos micro-ruptores, todo ello de forma que la incidencia de la bola sobre una de tales varillas provoca la excitación del microruptor y el envío de 20 una señal al circuito de control de la máquina, para el suministro del correspondiente premio.

25 2.- RULETA PARA MAQUINAS RECREATIVAS, según reivindicación 1, caracterizada porque el citado plato está obtenido a base de un cuerpo laminar, de naturaleza plástica, hueco y abierto inferiormente, cuyo interior está relleno de un material de densidad adecuada para conferir

al plato en su conjunto la inercia también adecuada.

5 3.- RULETA PARA MAQUINAS RECREATIVAS, se
gún reivindicaciones anteriores, caracterizada
porque al citado plato, que cuenta centradamente
con un orificio para acoplamiento del correspondiente eje motriz, se asocia inferiormente, debajo del juego de micro-ruptores y con la colaboración de correspondientes distanciadores, una placa de circuito impreso que por su cara posterior recibe las conexiones correspondientes a cada grupo de micro-ruptores correspondientes a su vez a un mismo premio, mientras que en su cara inferior se establecen una pluralidad de pistas anulares, concéntricas, a través de las que dicha placa descansa, durante el giro de la ruleta, sobre una pluralidad de contactos, materializados en sendos flejes elásticos, asociados a un soporte rígido, dispuestos alineadamente y numerica y posicionalmente acordes con las pistas anulares de la placa, todo ello de forma que las señales de cada uno de los micro-ruptores son enviadas al circuito de control de la máquina, a través de tales contactos, tanto en situación de giro como en situación de parada para el plato giratorio.

10

15

20

25

4.- RULETA PARA MAQUINAS RECREATIVAS.

Según queda descrito y reivindicado en la presente memoria que consta de trece hojas todas ellas escritas a máquina por una sola de sus caras y se representa en los dibujos que se acompañan.

5

10

15

20

25

Madrid, 1 8 NOV 1964

JULIO HERRERO.

P.P.

Tecla Slad



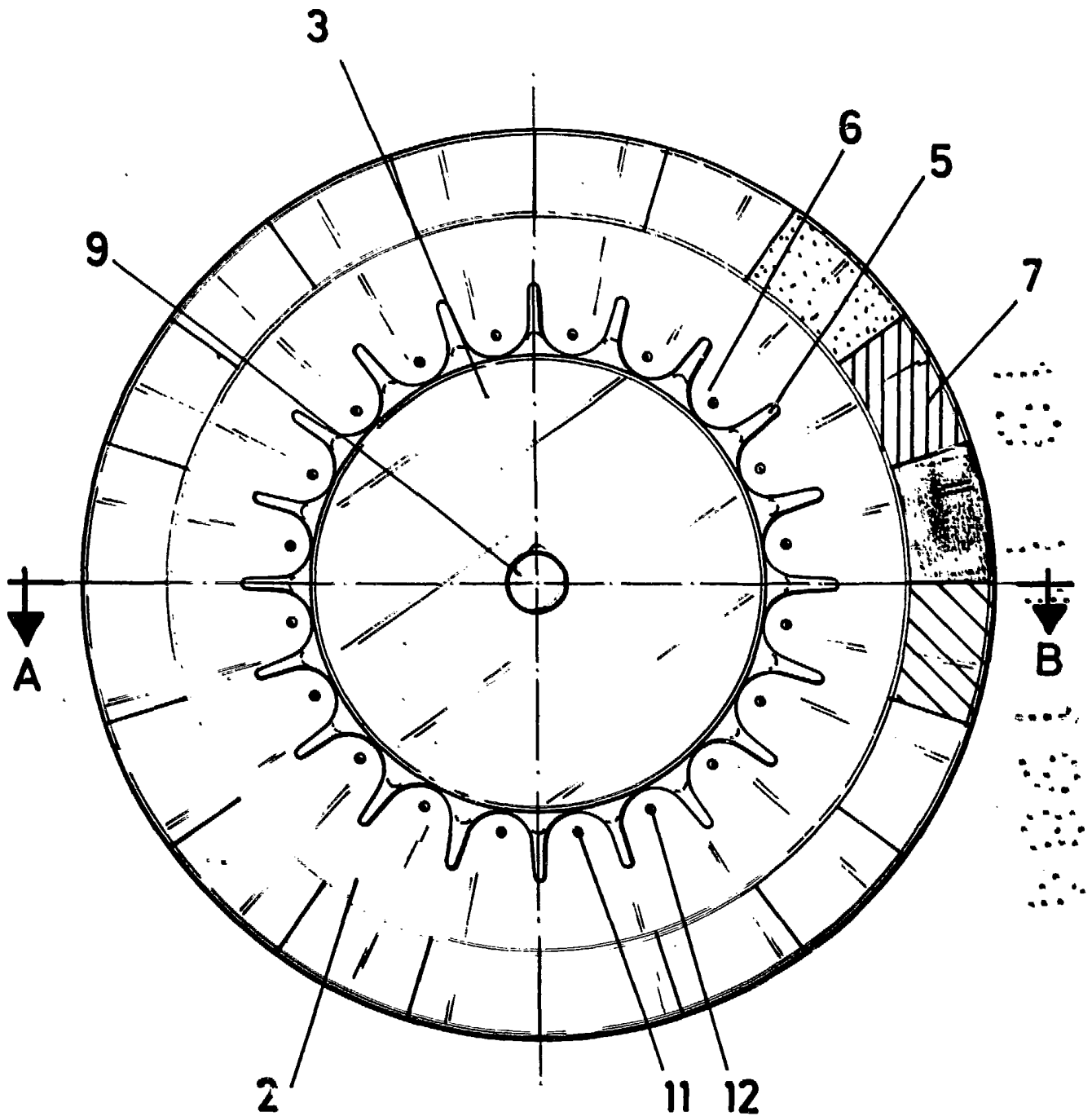

FIG.-1

ESCALA VARIABLE

MADRID 19 NOV. 1984

Julio Herrero
P. P.

Tecla S.A.

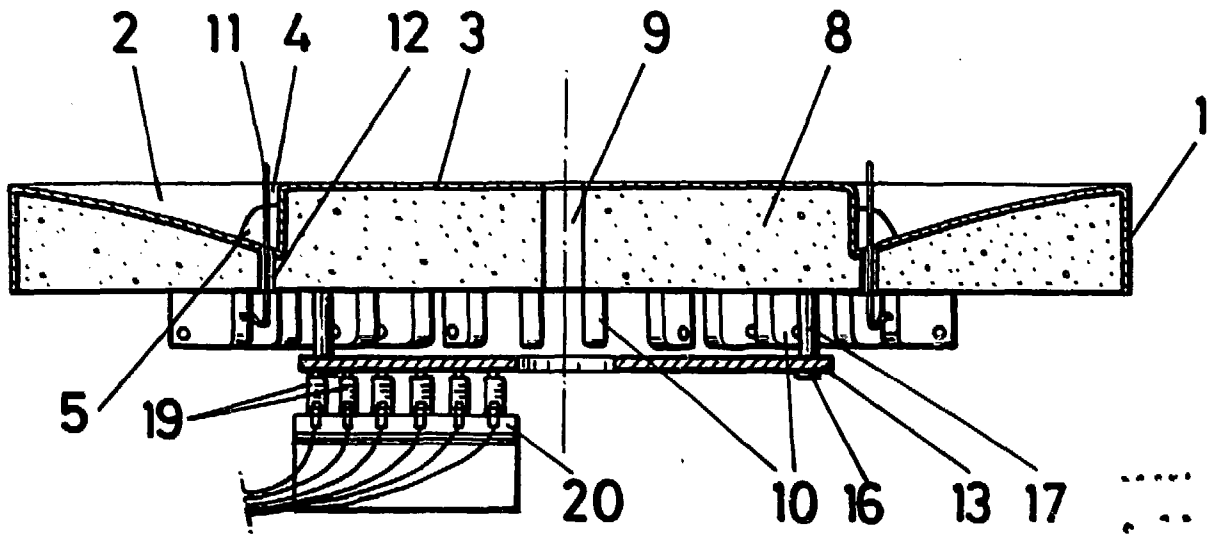

A-B
FIG.-2

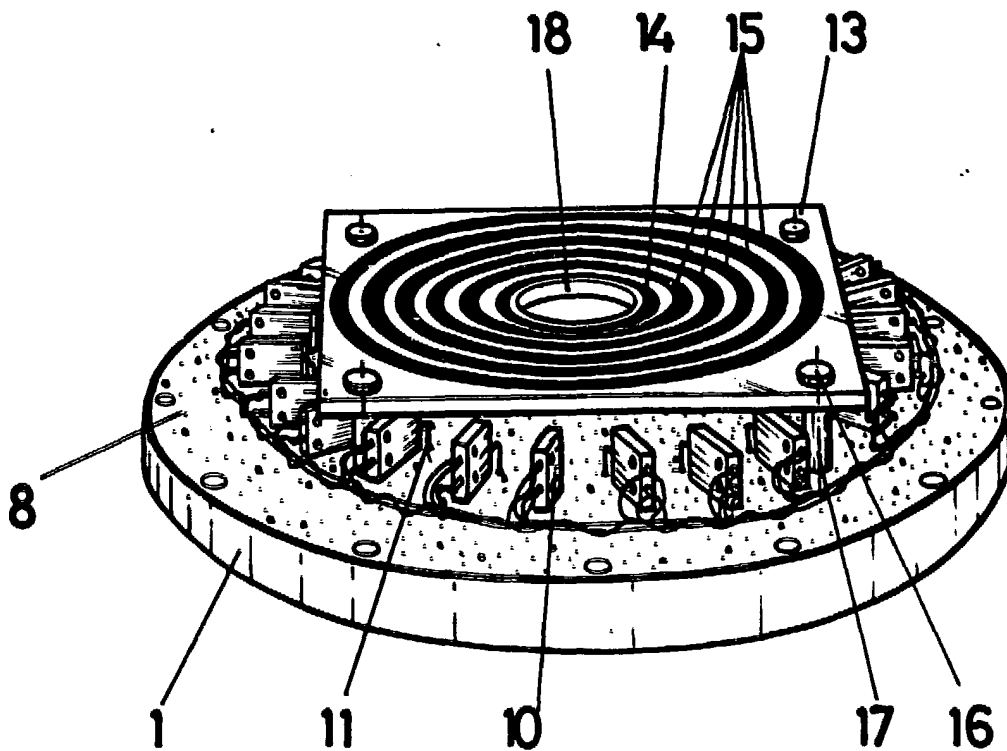

FIG.-3

ESCALA VARIABLE

MADRID 18 NOV 1984
Julio Herrera
P.P.

Tela...