

282 647

20 NOV



MEMORIA DESCRIPTIVA

correspondiente a un

2º. Certificado de Adición  
a la Patente de Invención  
Nº. 280.558, por: "Sistema  
y aparato para la medición  
exacta del contenido en depósi-  
tos de cualquier capacidad"

A favor de:

D. ANTONIO RODRIGUEZ HUERTA,

de nacionalidad española

Residente en:

MADRID, c/. Bravo Murillo, 48.

Por:

"MEJORAS INTRODUCIDAS EN EL OBJETO DE LA  
PATENTE PRINCIPAL Nº. 280.558 por: "SIS-  
TEMA Y APARATO PARA LA MEDICION EXACTA DEL  
CONTENIDO EN DEPÓSITOS DE CUALQUIER CAPACIDAD"

----- ::=oOo::: -----

282647

20



La Patente de Invención Núm. 280.558 recayó sobre: "Sistema y aparato para la medición exacta del contenido en depósitos de cualquier capacidad".

5. Un primer Certificado de Adición a esta patente, concretamente el Núm. 281.746, recogió ciertas mejoras que la práctica había hecho aconsejable introducir en los citados sistema y aparato.

10. Ensayos ulteriores hacen aconsejable la aportación de nuevas mejoras para obtener un más alto rendimiento, una mayor exactitud y óptimas condiciones generales de funcionamiento.

Estas nuevas mejoras son aquí recogidas, constituyendo un Segundo Certificado de Adición.

15. Independientemente de la incorporación (tal como se manifiesta en el primer certificado de adición) de una válvula eléctricamente accionada, se ha observado que la disposición (una u otra) de un tubo de medida puede ser notablemente mejorada sustituyéndolo por un manómetro de tipo industrial.

20. En principio pareció conveniente la utilización de manómetro de columna líquida (tubo de medida anteriormente indicado), pero las dimensiones de semejante tubo no se adaptan bien a mediciones en cualesquiera clase de unidades.

25. Así pues, es objeto del presente certificado de adición obviar los indicados inconvenientes. Se hace constar expresamente que estas mejoras son independientes de las recogidas por el primer certificado de adición, ya que el manómetro cuya incorporación ahora se preconiza puede ser acoplado cualquiera que sea

30.



282647

el tipo de válvula de dos vias de acuerdo con cuanto viene expresándose en relación con tales sistema y aparato.

5. Se ilustra la descripción que sigue mediante un dibujo esquemático, de análoga concepción general que los correspondientes de la Patente Principal y del primer Certificado de Adición, y en el que, por tanto, las letras A, C, E, F, G, H, corresponden a los mismos elementos que en aquellos, é igualmente dispuestos.

10. El tubo de medida B es sustituido por un manómetro B', preferiblemente del tipo de aguja, con escala dividida en unidades convenientes, pudiendo el mismo aparato presentar diversas escalas para lectura simultánea en todas esas unidades.

15. Un tubo T comunica el manómetro B' con la bifurcación a F y E.

20. El funcionamiento general, es idéntico a como ya se indicó oportunamente, pero con la aportación del manómetro industrial se logran importantes ventajas, entre ellas la supresión del pequeño depósito D y de toda clase de líquidos fuera del depósito a medir C.

N O T A

25. En resumen; el Segundo Certificado de Adición a la Patente de Invención Núm. 280.558, por: "Sistema y aparato para la medición exacta del contenido en depósitos de cualquier capacidad", recaerá sobre las particularidades de las siguientes:



282647

REIVINDICACIONES.-

- 1.- "MEJORAS INTRODUCIDAS EN EL OBJETO DE LA PATENTE PRINCIPAL N<sup>o</sup>. 280.558 por: "SISTEMA Y APARATO PARA LA MEDICION EXACTA DEL CONTENIDO EN DEPOSITOS DE CUALQUIER CAPACIDAD", esencialmente caracterizadas por disponer un manómetro que, comunicando mediante un tubo con la bifurcación entre el conducto procedente del depósito a medir y el conducto procedente de la válvula de dos vías, realiza sus mediciones de acuerdo con la presión gaseosa a que queda sometido tal sistema de tuberías realizándose la lectura en una o varias escalas enfrentadas, marcadas en unidades adecuadas, sobre las que se mueve la aguja del aparato.
- 5.
- 10.
- 15.
- 20.
- 2.- "MEJORAS INTRODUCIDAS EN EL OBJETO DE LA PATENTE PRINCIPAL N<sup>o</sup>. 280.558 por: "SISTEMA Y APARATO PARA LA MEDICION EXACTA DEL CONTENIDO EN DEPOSITOS DE CUALQUIER CAPACIDAD", sustancialmente como se describe y reivindica en la presente Memoria que consta de cuatro hojas foliadas y mecanografiadas por una sola de sus caras y se ilustran en los dibujos que a la misma se acompañan.

Madrid, 20 de Noviembre de 1.962  
ANTONIO RODRIGUEZ HUERTA.  
P.A.  
El Agente Oficial.

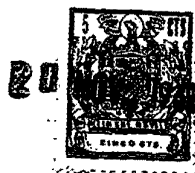

282647

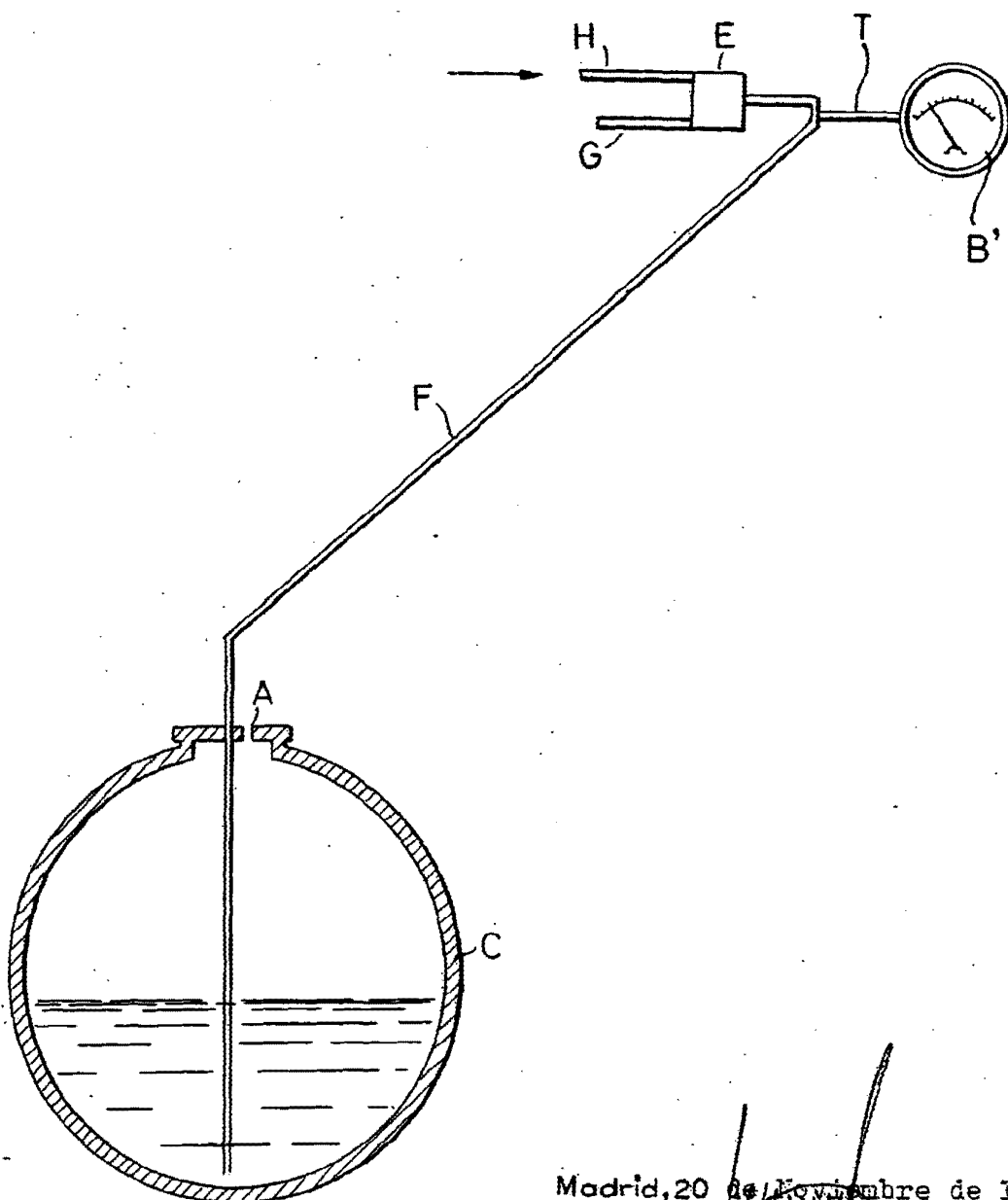

Madrid, 20 de Noviembre de 1.962.

Escala variable