



282 61

282616

CERTIFICADO DE ADICION

por "UNAS MEJORAS EN EL OBJETO DE LA PATENTE PRINCIPAL Nº 266.381", por "UNOS PERFECCIONAMIENTOS EN LOS MECANISMOS HIDRAULICOS DE AMORTIGUACION APLICABLES A TELARES", a favor de D. José Bosch Garriga, de nacionalidad española, domiciliado en Barcelona, Consejo de Ciento, 439, 2ª 1ª

=====

MEMORIA DESCRIPTIVA

Este Certificado de adición, se refiere a unas mejoras en la Patente principal nº 266.381, por "Unos perfeccionamientos en los mecanismos hidráulicos de amortiguación aplicables a telares", las cuales proceden de la práctica industrial del objeto de la Patente principal, aportando ventajas sobre lo dispuesto en aquélla al conseguir un frenado más progresivo de la lanzadera al lle

282616

E 8 NO

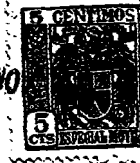

gar ésta al extremo de su recorrido.

- En esencia, estas mejoras estriban en la disposición de una cámara de compresión de tipo cónico en el interior de la cual desliza el émbolo de compresión montado en un
5. vástago que recibe por el otro extremo la acción directa de la lanzadera al llegar ésta al extremo de su carrera, permitiendo dicha cámara de compresión cónica, que el efecto de frenado por rozamiento del líquido dispuesto en el interior de la misma al ser impulsado por el émbolo,
 10. sea progresivo al avanzar el vástago que recibe la acción de la lanzadera, de modo que la acción de frenado es cada vez más energética hasta llegar a una situación de paro completo en el extremo de la carrera de la lanzadera a partir del cual se invierte el sentido de desplazamiento
 15. de la misma. La cámara de compresión comunica con una cámara de almacenamiento del líquido hidráulico, estableciéndose dicha conexión por medio de un orificio próximo a la base mayor de la cámara de compresión y un segundo orificio de menor diámetro situado en el extremo de
 20. menor diámetro de dicha cámara, llevando intercalado en su interior y en una pequeña cámara auxiliar, una válvula de bola tal que queda cerrada en el momento de la compresión del líquido hidráulico por acción del émbolo, de tal forma que el líquido hidráulico debe pasar entre las
 25. paredes de la cámara cónica y el borde del émbolo, hacia atrás, escapando por el orificio principal de comunicación, hacia la cámara en la que está almacenado dicho líquido hidráulico. En el retroceso del émbolo, la válvula mencionada se abre permitiendo un retroceso auxiliar del
 30. líquido hidráulico desde la cámara de almacenamiento hacia la cámara de compresión, de modo que el vástago porta

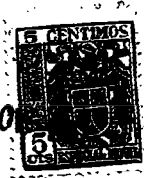

dor del émbolo compresor pueda recuperar su posición primitiva con toda facilidad y sin que se produzca efecto alguno de frenado.

- La cámara de almacenamiento del líquido hidráulico está dotada en su parte superior de un orificio de llenado en el que está montado un tapón roscado que a la vez sirve de evacuación de gases, para lo cual posee un paso axial que se comunica con unos taladros radiales que ponen en comunicación una vez desenroscado ligeramente el tapón, el compartimiento interno de la cámara de almacenamiento del líquido hidráulico, con el exterior, permitiendo la evacuación de los gases creados en el interior de la cámara principal. El propio orificio de comunicación con el exterior posee una boquilla interna dispuesta en sentido axial, la cual permite la creación de una cámara de aire en la que se comprime el líquido hidráulico impulsado por el émbolo de compresión.

- Para su mejor comprensión, se adjunta a título de ejemplo, un dibujo explicativo de las presentes mejoras.

- En dicho dibujo se representa una sección completa de un mecanismo hidráulico de amortiguación de la lanzadera de telares, según las presentes mejoras.

- En tal dibujo se aprecia la disposición de un vástago -1- el cual desliza en el interior del cuerpo -2- que hace de guía del mismo y que está dotado en su extremo de un retén -3- para evitar fugas del líquido hidráulico, poseyendo dicho vástago en un extremo, un émbolo de compresión -4- y en otro extremo, una contera o tope de material



adecuado -5- para recibir el impacto directo de la lanzadera. Contra dicha contera o escudo -5- presiona un resorte helicoidal -6- que tiene por misión mantener al vástago -1- en la posición mostrada en la figura, es decir, la posición de reposo.

5. El cuerpo -2- se prolonga en una cámara cónica -7- en cuyo interior desliza el émbolo -4-, quedando llena dicha cámara, del líquido hidráulico contenido hasta determinado nivel en una cámara principal -8- que constituye una prolongación superior de la cámara de compresión -7-. La conformación troncocónica de la cámara de compresión -7- permite que el efecto de frenado producido por el desplazamiento del émbolo -4- por el interior de dicha cámara, sea progresivo con relación al desplazamiento de dicho émbolo, de modo que la acción de frenado es más enérgica al llegar dicho émbolo al final de su carrera. El retroceso del líquido hidráulico desde la cámara de compresión -7- a la cámara principal -8-, tiene lugar a través de una comunicación -9- existente entre la cámara -7- y la cámara -8- y en posición próxima a la del extremo de mayor diámetro de dicha cámara -7-. De este modo se fuerza al líquido hidráulico a pasar entre las paredes de la cámara cónica y el borde del émbolo.

10. 15. 20. 25. 30. La recuperación del líquido hidráulico hacia el interior de la cámara -7-, está favorecida por la disposición de una comunicación -10- en el extremo de menor diámetro de dicha cámara -7-, cuya comunicación está controlada por una válvula intermedia de bola -11- que hace asiento en el borde interno -12- de dicha comunicación, de modo que al desplazarse el émbolo -4- por el interior de la cámara -7-, se cierra dicha válvula impidiendo el paso del lí

182316



quido hidráulico hacia el interior de la cámara -8-, mientras que en el retroceso de dicho émbolo se abre la válvula mencionada y el líquido hidráulico puede volver a la cámara de compresión -7-.

5. La cámara principal -8- de almacenamiento de líquido hidráulico está dotada superiormente de un orificio roscado -13- de llenado, el cual está controlado por un tapón -14- que permite a la vez la evacuación de los gases formados en el interior de dicha cámara principal, para lo cual posee un orificio axial -15- que comunica con unos pasos radiales -16- que establecen un paso libre de la cámara principal al exterior después de cierto desenroscado del tapón -14-. El propio orificio -13- se prolonga inferiormente en una expansión cilíndrica -17- sensiblemente coaxial con la cámara principal -8- y cuya misión es la de determinar una cámara anular en la que queda comprendido aire que se comprime en la carrera de avance del émbolo -4-.
- 10.
- 15.
20. La cámara de compresión -7- queda cerrada por su extremo mediante un tapón roscado -18- el cual permite efectuar de un modo fácil la reposición del líquido.

Todo cuanto no afecte, altere, cambie o modifique la esencia de las mejoras descritas, será variable a los efectos del actual Certificado.

N O T A.

Se reivindica como objeto de este Certificado de adición:

30. 1.- Unas mejoras en el objeto de la Patente principal nº 266.381, por "Unos perfeccionamientos en los mecanis

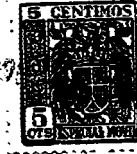

- mos hidráulicos de amortiguación aplicables a telares", caracterizadas porque la cámara de compresión en la que se desplaza el émbolo solidario del vástago portador del tope de la lanzadera, es de conformación cónica con la base mayor adyacente a la posición de reposo de dicho émbolo y quedando conectada a una cámara de almacenamiento de líquido hidráulico, mediante un orificio próximo a la posición de reposo de dicho émbolo y un segundo taladro en el extremo opuesto, el cual lleva intercalada una válvula que queda cerrada en el avance del émbolo de compresión y cuya abertura se produce en el retroceso de aquél para facilitar la recuperación del líquido hidráulico en la cámara de compresión.
5. 10. 15. 20. 25. 30.
- 2.- Las propias mejoras de la reivindicación anterior, caracterizadas porque la cámara de almacenamiento del líquido hidráulico está dotada en su extremo superior de un orificio controlado por un tapón para el llenado y la eliminación de los gases formados en dicha cámara principal, para lo cual posee unos pasos de comunicación que se abren en la cara inferior de dicho tapón y en la superficie lateral del mismo, poniendo en contacto el interior de la cámara con el exterior, previo desenroscado parcial del tapón.
- 3.- Las propias mejoras de las reivindicaciones anteriores, caracterizadas porque el orificio superior de llenado de la cámara de almacenamiento de líquido hidráulico está prolongado hacia la parte inferior y de forma sensiblemente coaxial con dicha cámara, en una camisa cilíndrica destinada a limitar una cámara de aire en la parte superior de dicha cámara de almacenamiento, que se comprime en la carrera activa del émbolo principal.



Sean cuales fueren las circunstancias que concurren en la esencialidad del Certificado de adición definido en las anteriores reivindicaciones, cuyo objeto es:

- 4.- "UNAS MEJORAS EN EL OBJETO DE LA PATENTE PRINCIPAL Nº 266.381", por "UNOS PERFECCIONAMIENTOS EN LOS MECANISMOS HIDRAULICOS DE AMORTIGUACION APLICABLES A TELARES".
- 5.

Consta la presente memoria de siete hojas foliadas, mecanografiadas por una sola cara y del dibujo unido a la misma.

10. Barcelona, ocho de noviembre de mil novecientos sesenta y dos.

P.A. de D. José Bosch Garriga,

D. JOSE BOSCH GARRIGA

HOJA UNICA

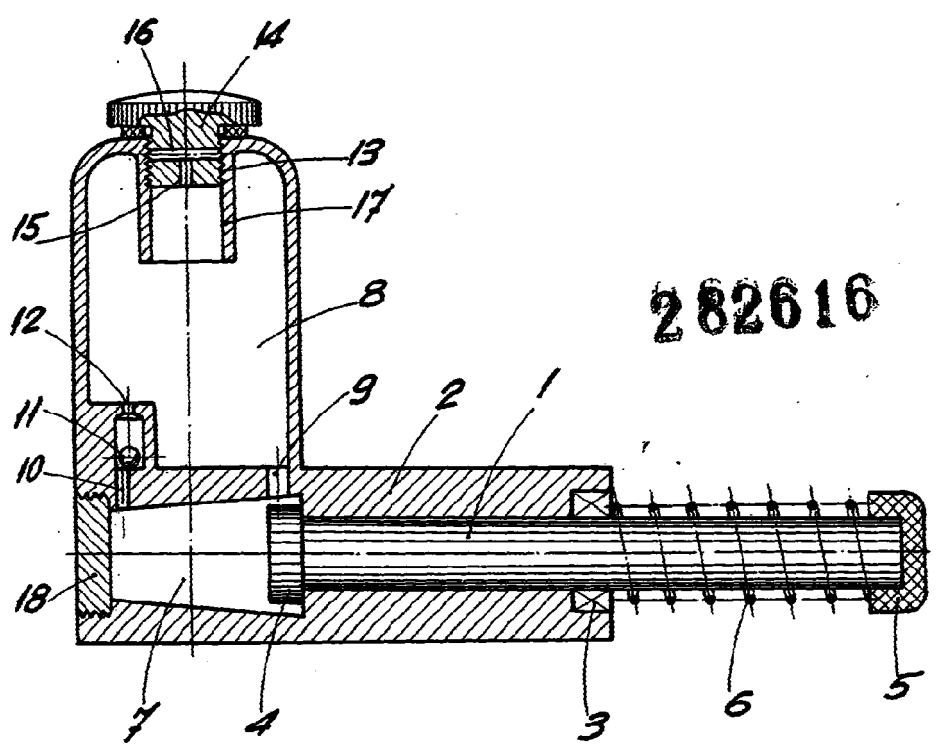

282616

BARCELONA, 8 NOVIEMBRE DE 1962
D.A.

ESCALA VARIABLE