

(19) ES (21) (22)	(11) NUMERO 202599	(10) Y
	(22) FECHA DE PRESENTACION 16 JUN 1985	



ESPAÑA

MODELO DE UTILIDAD

16 JUN. 1985

(30) PRIORIDADES:	(31) NUMERO	(32) FECHA	(33) PAIS
-------------------	-------------	------------	-----------

(47) FECHA DE PUBLICIDAD	(51) CLASIFICACION INTERNACIONAL B43L 9/02, 13/00...
--------------------------	---

(54) TITULO DE LA INVENCIÓN
COMPÁS GRADUABLE PARA TABLEROS ABATIBLES.

(71) SOLICITANTE (S)
D. José Antonio PLA MIRO

BOMIILIO DEL SOLICITANTE
BARCELONA, Ptge. de Vila i Rosell, 9

(72) INVENTOR (ES)
--------------------	-------

(73) TITULAR (ES)	
-------------------	--

(74) REPRESENTANTE	
D. Ignacio PONTI GRAU	

La presente invención se refiere a un compás graduable para tableros abatibles, destinado a fijarse en una pared vertical, cuyo compás junto con el tablero al que va incorporado, puede adoptar una posición abatida o de plegado, cuando el tablero no se usa, una posición de trabajo totalmente horizontal, y otras posiciones estables de trabajo, inclinadas, para trabajos de dibujo y similares.

El titular del presente modelo de utilidad lo es a la vez de los modelos de utilidad Núms. 219.446, 231.754 y 259.616 relativos a compases abatibles constituidos por dos brazos articulados por uno de sus extremos uno de ellos con medios de anclaje en una pared y el otro en el tablero. Estos brazos están asociados mediante un tornapuntas formado, a su vez, por dos tramos articulados entre sí y con los extremos opuestos a los de articulación mutua, articulados a los brazos del compás. De estos tramos, el que está articulado al brazo unido al tablero, está articulado también a una biela conectada a una pieza corredera que está montada en el brazo unido al tablero, solicitado elásticamente por un resorte que mantiene la biela en posición de inmovilización del tornapuntas desplegado. Esta placa corredera presenta un asidero para su accionamiento, con fines de conseguir el plegado del compás.

Más concretamente, el modelo de utilidad Nº 259.616 ha previsto que los brazos del compás, los tramos del tornapuntas y la biela tienen forma de cajetín plano, a partir de perfiles con pestañas longitudinales dobladas a ambos lados, siendo sus anchuras distintas para permitir el encaje uno den-

tro de otro, a modo de estuche. También ha previsto este modelo de utilidad que uno de los tramos del tornapuntas se prolonga por su extremo articulado al otro tramo, de forma que constituye un tope de estabilización de la posición desplegada del tornapuntas.

En cualquier caso, las distintas realizaciones de compases previstas en los modelos citados, tienen únicamente dos posiciones estables, la de plegado y la de trabajo prácticamente horizontal. Ello limita la utilización del tablero montado en este tipo de compases, ya que para ciertos trabajos de dibujo y similares, en los que el tablero ha de estar inclinado, no es posible utilizar este compás.

Para remediar esta deficiencia se ha ideado el compás objeto de la invención que, a partir de las características fundamentales previstas en los modelos de utilidad anteriores, introduce una mejora substancial encaminada a conseguir la estabilización de posiciones intermedias con distintas inclinaciones, además de la posición horizontal del tablero.

El compás en cuestión se caracteriza porque en la pieza corredera provista del mando de accionamiento para desbloqueo del tornapuntas, está articulado un tirante que lo está a su vez a una pieza de enclavamiento, articulada al brazo sobre el que está fijado el tablero. Esta pieza de enclavamiento está dotada de medios de encaje selectivo para una lengüeta que es prolongación del extremo de uno de los tramos del compás, cuyo encaje determina la estabilización de distintas posiciones inclinadas del compás.

Para la mejor comprensión de cuanto queda descrito en la presente memoria, se acompañan unos dibujos en los que, tan sólo a título de ejemplo, se representa un caso práctico de realización del compás graduable.

5 En dichos dibujos la figura 1 es una vista en sección longitudinal del compás desplegado en posición horizontal; la figura 2 es una vista similar a la anterior, pero con el compás estabilizado en una posición inclinada; y la figura 3 es una vista en sección longitudinal del compás plegado en
10 posición de reposo.

 El compás descrito consta en los dibujos de dos brazos -1- y -2-, formados por sendos perfiles planos con bordes longitudinales -3- doblados, a modo de cajetín de poca profundidad, siendo el -1- de menor anchura que el -2-. Estos
15 brazos -1- y -2- están articulados por un eje -4- en uno de sus extremos, y pueden plegarse uno dentro del otro, siendo las concavidades de ambos enfrentadas, lo cual les da una configuración de estuche en la posición cerrada.

 El brazo -1- está dotado de orificios -5- para el paso de tornillos de anclaje en un tablero -6-. El brazo -2- está dotado de orificios -7- para el paso de tornillos de anclaje en una pared -8-.

 En el brazo -1- está articulado por un eje -9- un extremo de un tramo -10- de un tornapuntas, articulado a un
25 eje -11- de un segundo tramo -12-, que lo está a su vez al brazo -2- por medio del eje -13-. Entre el eje -11- y el extremo libre del tramo -12- hay una prolongación -12a-, que constituye tope para el desplegado del tornapuntas.

Estos dos tramos del tornapuntas tienen una configuración en forma de cajetín plano, similar a la de los brazos -1- y -2-, siendo uno más ancho que el otro y con las cavidades enfrentadas para que en la posición de plegado encajen mutuamente (figura 3).

En el tramo -10- del tornapuntas está articulada una biela -14- por medio de un eje -15-, que lo está a la vez en un eje -16- de una pieza corredera -17-, guiada en el brazo -1-, solicitada elásticamente por un resorte -18-, y con una pestaña -19- que constituye asidero.

Esta biela -14-, lo mismo que el resto de piezas tiene una forma de cajetín plano de menor anchura que la del tramo -10- del tornapuntas, para que en la posición de plegado quede situada en su interior.

En la pieza corredera -17- está articulado un tirante -20- articulado según un eje -21- a una pieza -22- de enclavamiento, articulada alrededor del eje -23- en el brazo -1-. Esta pieza -22- presenta una serie de aberturas -24- para el enclavamiento selectivo de una aleta -25- que parte de la prolongación -12a- del brazo -12- del tornapuntas, a fin de estabilizar varias posiciones inclinadas del brazo -1- y, por consiguiente, del tablero -6- (figura 2).

En la posición horizontal estable del compás (figura 1) la pieza -22- de enclavamiento no interviene. Tanto a partir de la posición horizontal, como de las posiciones inclinadas, el plegado del compás se lleva a cabo tirando de la aleta -19- para que la corredera -17- se desplace venciendo la acción del muelle -18-, haciendo oscilar la biela -14-, con lo cual

libera la posición del tornapuntas -10- y -12-, pudiendo plegarse el compás, hasta que el conjunto queda totalmente alojado entre los brazos -1- y -2- en forma de estuche.

5 Para estabilizar cualquiera de las posiciones posibles con el brazo -1- inclinado, hay que abrir el brazo -1- e introducir la aleta -25- en cualquiera de las aberturas -24- de la pieza de enclavamiento -22-, con lo cual quedará inmobilizado el tornapuntas y consecuentemente, el compás.

10 Serán independientes del objeto de la invención los materiales empleados en la fabricación de los distintos componentes del compás, formas y dimensiones de los mismos y cuantos detalles accesorios puedan presentarse, siempre y cuando no afecten a su esencialidad.

- . -

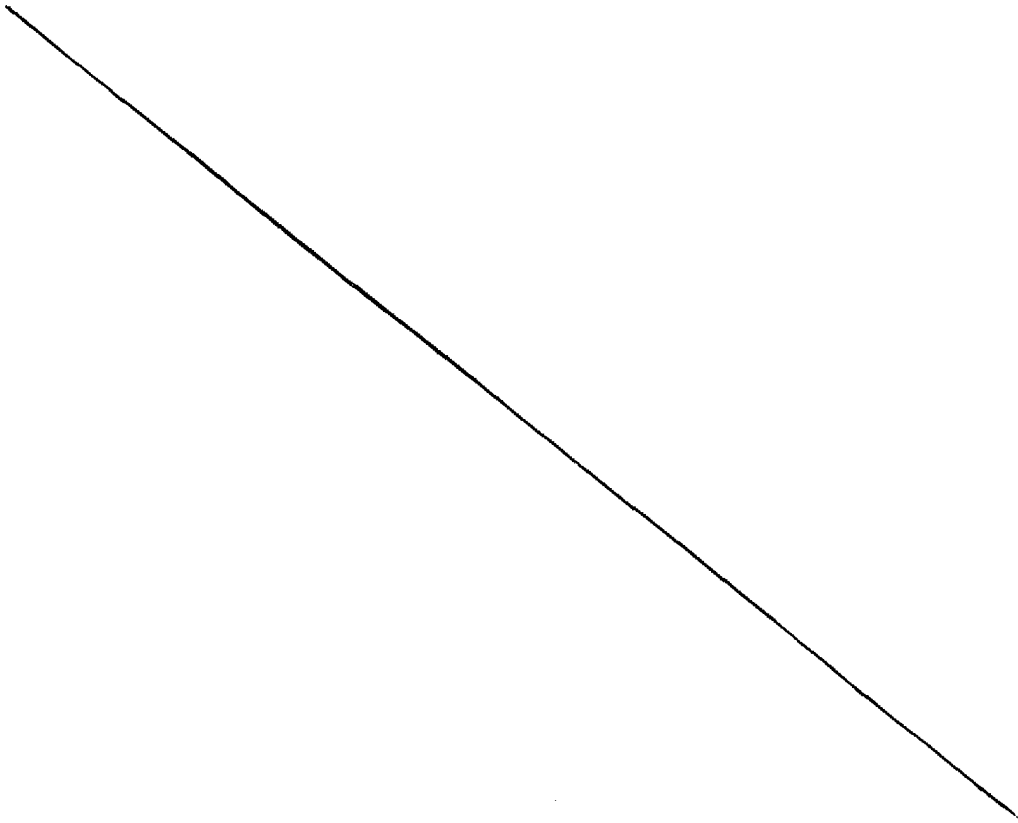

.....

.....

.....

.....

.....

.....

.....

R E I V I N D I C A C I O N E S

1. Compás graduable para tableros abatibles, del tipo que comprende dos brazos articulados por un extremo, uno de los cuales está unido al tablero y el otro a una pared vertical, cuyos brazos están asociados mediante un tornapuntas, que consta de dos tramos articulados entre sí y con los extremos opuestos a los de articulación, respectivamente articulados a los brazos del compás, con una biela articulada en el tramo del tornapuntas vinculado al tablero y a una pieza corredera montada en el propio brazo, dotada de una empuñadura de accionamiento, solicitada por un resorte que tiende a mantenerla en posición de enclavamiento del tornapuntas, caracterizado esencialmente por el hecho de que en la pieza corredera está articulado un tirante que lo está a una pieza de bloqueo articulada al brazo del compás en el que va fijado el tablero, cuya pieza de bloqueo dispone de medios de encaje en una serie de posiciones selectivas, de una aleta que sale de uno de los extremos del tornapuntas, estabilizando una sucesión de posiciones inclinadas del brazo portador del tablero.

2. Compás graduable para tableros abatibles.

La presente memoria descriptiva consta en conjunto de siete hojas foliadas escritas a máquina por una sola cara.

Barcelona, 16 de noviembre de 1984

José Antonio PLA MIRO

p.a. I. PONTI

P.P.

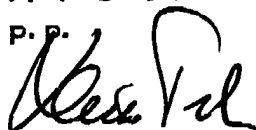

33940/2

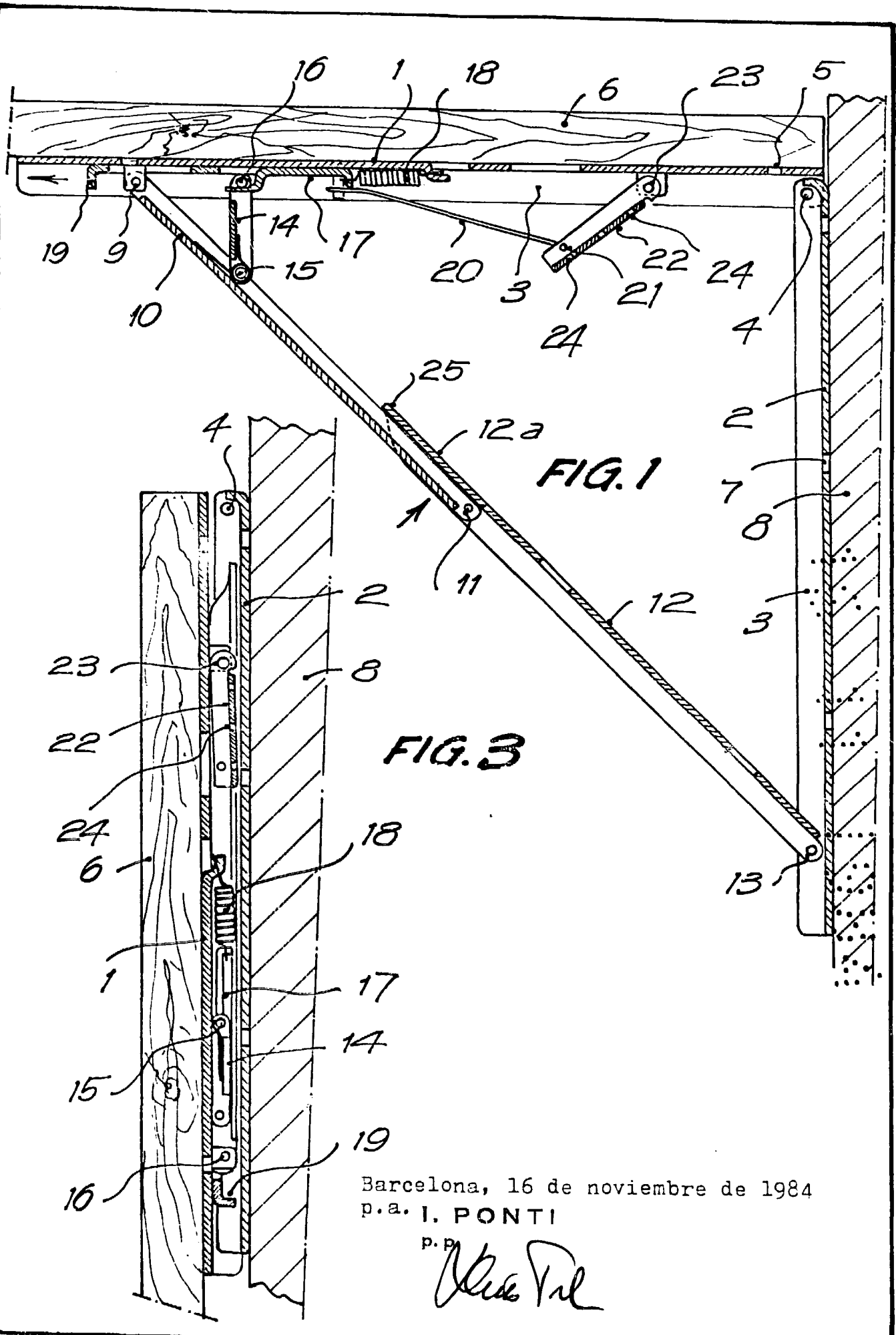

Barcelona, 16 de noviembre de 1984
p.a. I. PONTI

p.p.
José Antonio Pla Miró

FIG. 2

33940/2

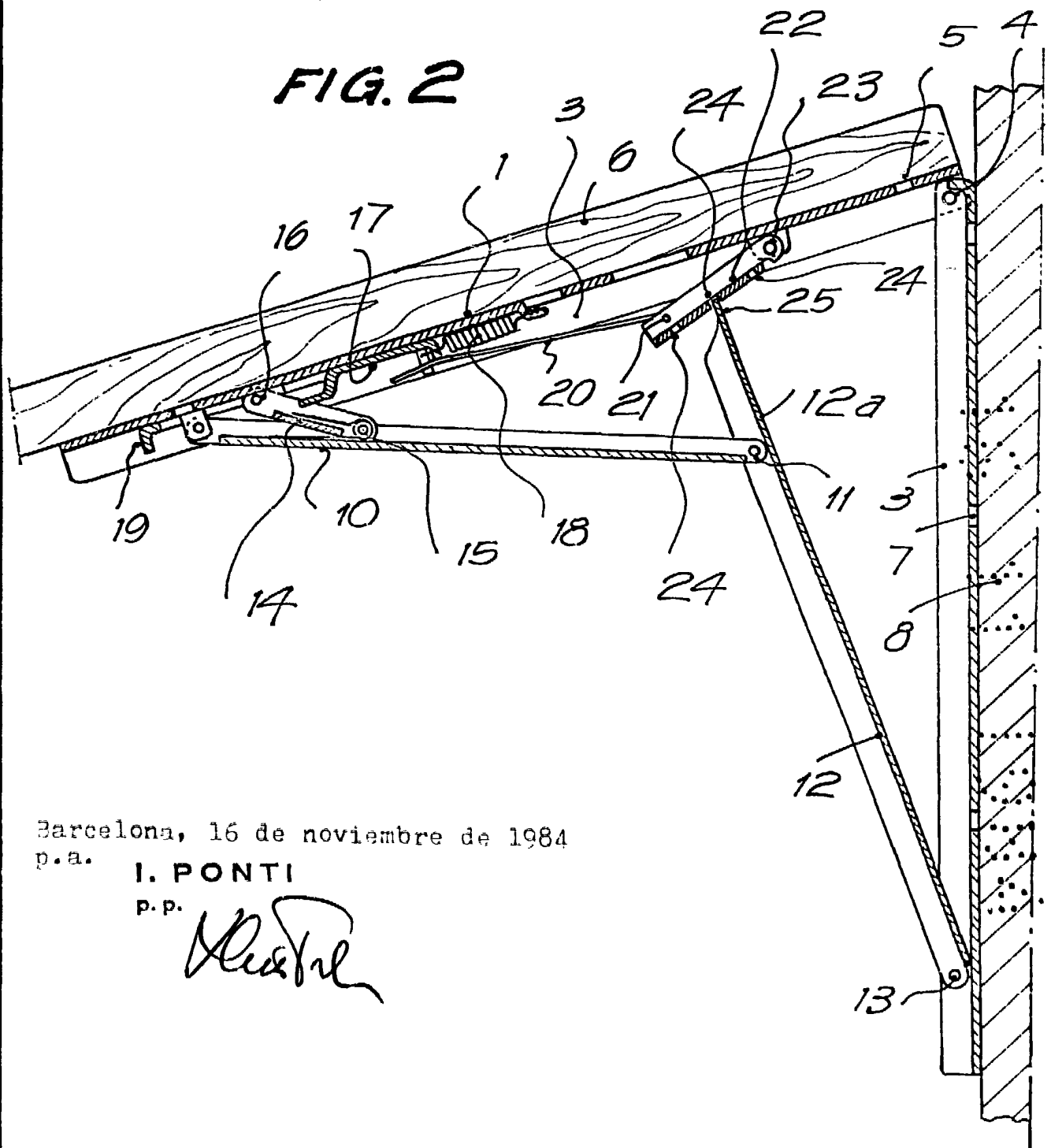

Barcelona, 16 de noviembre de 1984

p.a.

I. PONTI

p.p.