

|                         |   |        |
|-------------------------|---|--------|
| (10) ES<br>(21)<br>(22) | (11) NUMERO<br>282,596-                 | (16) Y |
|                         | FECHA DE PRESENTACION<br>6 Noviembre 84 |        |



ESPAÑA

1590/C

MODELO DE UTILIDAD

1- ENE. 1986

|                                  |            |           |
|----------------------------------|------------|-----------|
| (30) PRIORIDADES:<br>(31) NUMERO | (32) FECHA | (33) PAIS |
|----------------------------------|------------|-----------|

|                          |   |
|--------------------------|---|
| (47) FECHA DE PUBLICIDAD | (51) CLASIFICACION INTERNACIONAL<br>A45D - 2/00 |
|--------------------------|---|

(54) TITULO DE LA INVENCIÓN

"NUEVO BIGUDI"

(71) SOLICITANTE (S)

D<sup>a</sup> CARMEN PEREZ CODINA

DOMICILIO DEL SOLICITANTE

BARCELONA, Francia, 9

(72) INVENTOR (ES)

La pettionaria

(73) TITULAR (ES)

La misma

(74) REPRESENTANTE

D<sup>e</sup> Arturo Canela Brescó

El objeto del presente Modelo de Utilidad se refiere a un nuevo bigudí.

El nuevo bigudí objeto de la invención presenta la novedad de que está moldeado en material plástico y formado por un solo cuerpo, con el elemento tendente a separar los extremos del monocuerpo. De esta manera se simplifica extraordinariamente la fabricación de los bigudíes. Tan solo es preciso disponer una brida, también moldeada en material plástico, constituida por un aro a modo de argolla, para que aquellos extremos tendentes a separarse por la acción de fleje antagonista, quede vencida hasta que se retira la argolla.

Es evidente, pues, que una tal organización constructiva así simplificada es muy importante en tal clase de artículos en los que además de ser de coste relativamente bajo, presentan la ventaja de que el peso de los mismos es liviano, no obstante su envergadura, lo que es de capital importancia habida cuenta que los bigudíes van colocados en la cabeza de la usuaria o usuario, y por tanto por su liviandad no molestan a los mismos.

Para una correcta interpretación se describe, a continuación, un caso de realización práctica, a título de ejemplo, no limitativo, del nuevo bigudí, acompañándose de una hoja de dibujos en la que en la figura

5.- 1 se representa parte del nuevo bigudí. En la figura 2 una sección por la línea de corte II-II de la figura 1.

En las figuras 3 y 4 sendas vistas a 90°, una de otra, de la brida de unión de los extremos del bigudí cuando por doblado por su parte central los extremos se yuxtaponen.

10.-

En la figura 5 es el bigudí abierto y

En la figura 6 es el propio bigudí cerrado y sus extremos yuxtapuestos unidos por la brida.

Consiste la invención en un nuevo bigudí que

15.- está constituido por un monocuerpo moldeado en material plástico, obtenido en una sola operación de moldeo, constituido por dos tramos extremos (1 y 2) en forma de barra con perforaciones transversales pasantes (3), entre cuales tramos hay otro intercalado (4) que es delgado, laminar, eréctil, cual tramo intercalado (4) permite,

20.- por su delgadez, que el monocuerpo sea por tal punto doblado y se acerquen entre sí los dos tramos extremos

(1 y 2), quedando yuxtapuestos al forzar y vencer la acción separadora del tramo laminar eréctil intercalado (4) que actúa de muelle separador y una vez dispuesto el cabello en el bigudí se dispone una abrazadera de sujeción (5) que abarca los dos extremos (1 y 2) del mono cuerpo y al retirarla se produce la separación de los dos brazos extremos (1 y 2), por la distensión de la zona central laminar, eréctil (4).

5.-

Se sobreentiende que en el presente caso serán variables cuantos detalles de construcción no alteren, cambien o modifiquen la esencia de la invención.

10.-

Habiéndose descrito ampliamente el objeto del presente Modelo, lo que se declara como nuevo y no practicado, ni divulgado en España, comprende las siguientes reivindicaciones:

## R E I V I N D I C A C I O N E S

=====

- 1ª.- NUEVO BIGUDI, caracterizado por el hecho de que está constituido por un monocuerpo moldeado en material plástico, obtenido en una sola operación de moldeo, constituido por dos tramos extremos en forma de barra con perforaciones transversales pasantes, entre cuales tramos hay otro intercalado que es delgado, laminar, eréctil, cual tramo intercalado permite, por su delgadez, que el monocuerpo sea por tal punto doblado y se acerquen entre sí los dos tramos extremos, quedando yuxtapuestos al forzar y vencer la acción separadora del tramo laminar eréctil intercalado que actúa de muelle separador y una vez dispuesto el cabello en el bigudí se dispone una abrazadera de sujeción que abarca los dos extremos del monocuerpo y al retirarla se produce la separación de los dos brazos extremos, por la distensión de la zona central laminar, eréctil.
- 5.-
- 10.-
- 15.-

2ª.- NUEVO BIGUDI.

Según se describe y reivindica en la presente Memoria Descriptiva, que consta de SEIS hojas reglamentarias, escritas a máquina por una sola de sus caras y acompañándose de una hoja de dibujos que la ilustran.

Barcelona, 6 Noviembre 1984

A handwritten signature in black ink, appearing to read 'Paula', written in a cursive style.

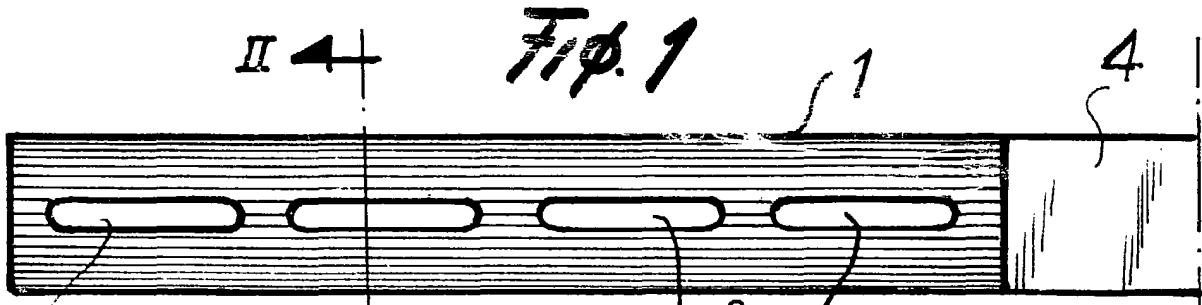

Fig. 1

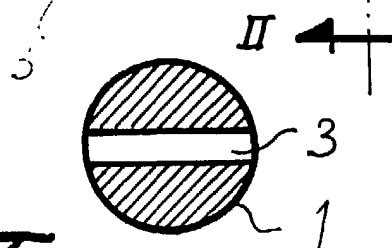

Fig. 2

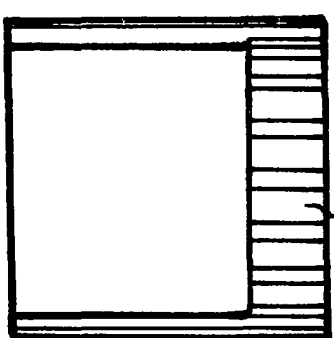

Fig. 3

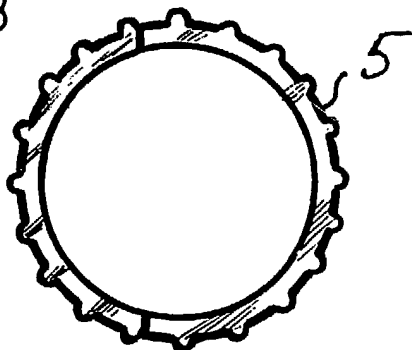

Fig. 4

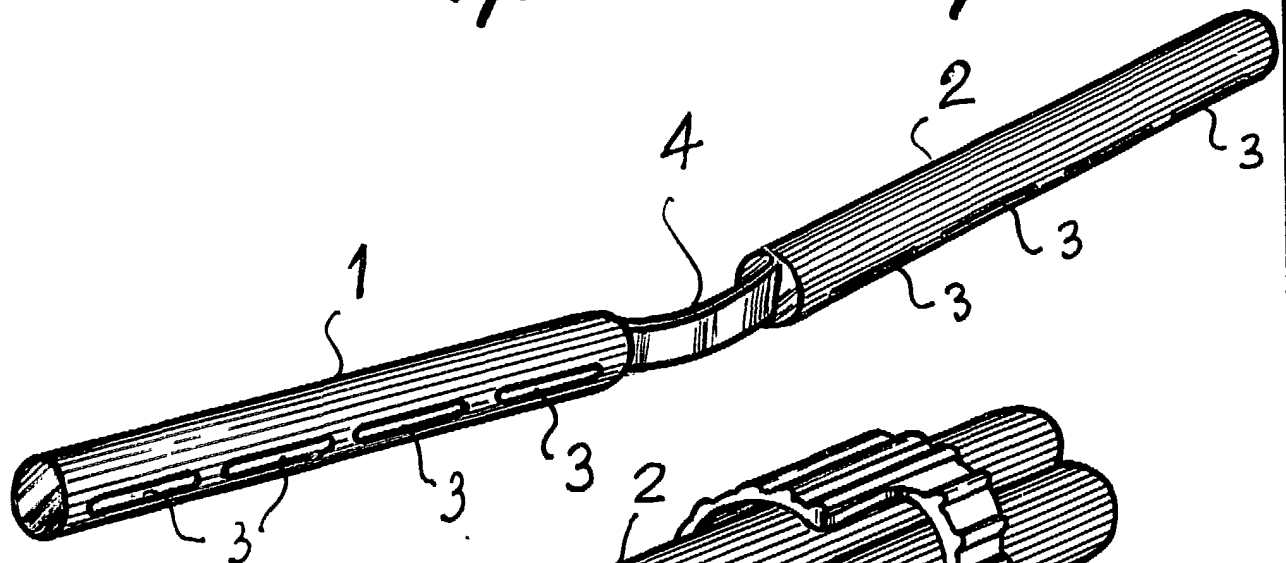

Fig. 5

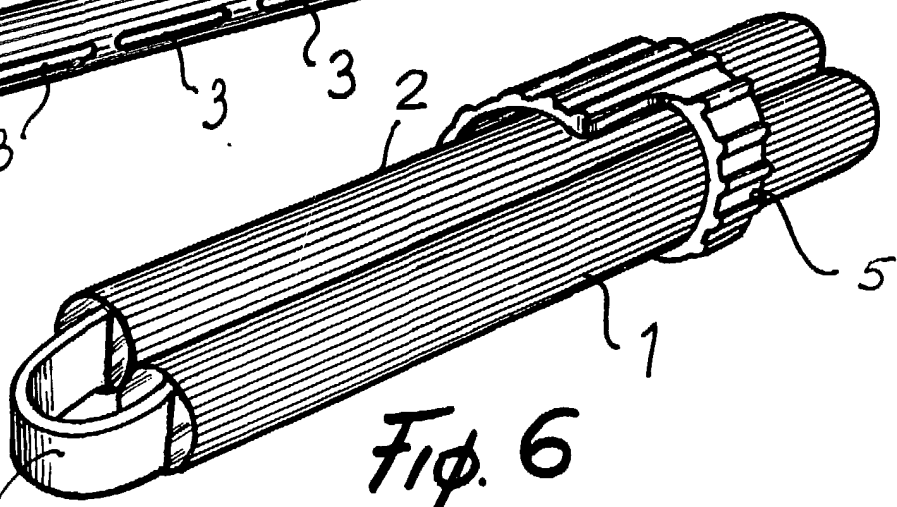

Fig. 6

Fravela