

10 ES 11 21 22	NUMERO 282458	10 Y
	FECHA DE PRESENTACION	



ESPAÑA

MODELO DE UTILIDAD

16 MAYO 1985

30 PRIORIDADES: 31 NUMERO	32 FECHA	33 PAIS
------------------------------	----------	---------

47 FECHA DE PUBLICIDAD	51 CLASIFICACION INTERNACIONAL G09F 15/00
------------------------	---

54 TITULO DE LA INVENCIÓN TABLERO CON IMANES PARA EXPONER FOTOGRAFIAS.	
--	--

71 SOLICITANTE (ES) D. ALEJANDRO CAÑEDO-ARGUELLES TORREJON	
--	--

DOMICILIO DEL SOLICITANTE MADRID - C/ Sangenjo nº 15 - 3º C	
---	--

72 INVENTOR (ES)	
------------------	--

73 TITULAR (ES)	
-----------------	--

74 REPRESENTANTE D. JUAN BOTELLA PRADILLO	
---	--

La presente memoria se refiere como indica su enunciado a un tablero con imanes para exponer fotografías caracterizado porque permiten la facil exposición de fotografías facilitando enormemente su renovación.

5 Desde el inicio de la fotografia ha existido la costumbre de exponer un conjunto de fotografias dentro de un mismo marco colocandose estas fotograficas en diferentes posiciones para constituir un conjunto armonico. Sin embargo en estos cuadros las fotograficas no tenian una fácil sustitución pues habia que desmontar todo el conjunto siendo esta una operación engorrosa.

15 Mediante el nuevo tablero se ha subsanado este inconveniente lograndose mediante el sistema de imanes la rápida y facil sustitución y facil variación en la posición de las fotograficas.

20 Seguidamente nos referiremos con referencia a los planos que acompañan a esta memoria a una forma preferente de realización susceptible de todo tipo de variaciones que no supongan una alteración fundamental del elemento descrito.

En la figura 1 se representa una sección transversal en la que puede apreciarse la chapa metálica y el detalle de uno de los imanes.

25 En la figura 2 se representa el alzado del conjunto con las fotografias sujetas por los imanes.

A continuación relacionaremos los diversos elementos numerados en los dibujos.

- 1.- Marco
- 2.- Lámina decorativa
- 3.- Chapa de hierro

4.- Cubierta trasera

5.- Botón imantado

6.- Iman

7.- Cubierta decorativa

5 El marco (1) sirve de apoyo a una chapa de hierro -
(3) cubierta por su parte anterior mediante una lámina de-
corativa, papel satinado, cartulina etc., estando rematado
por su parte posterior (4) mediante un tablero, papel etc.
Así mismo se dispone de unos botones imantados (5) constitu-
10 ido mediante una cubierta decorativa (4) en cuyo interior
se aloja un iman (6). El marco y el botón imantados tendrán
una cubierta decorada acordes entre si.

Los elementos descritos anteriormente, permiten expo-
ner fotograficas, notas, impresos o cualquier escrito, o gra-
15 bado que deseemos exponer sujetandose estos elementos median-
te los botones iman todos sobre la lamina decorativa (2) al
ser atraidos los imanes por la chapa de hierro (3).



REIVINDICACIONES

1.- Tablero con imanes para exponer fotografías caracterizado porque comprende un marco convenientemente decorado que sirve de soporte a una chapa de hierro cubierta por su parte anterior mediante una lámina decorativa y por su parte posterior mediante una cubierta de cierre.

2.- Tablero con imanes para exponer fotografías caracterizado porque comprende unos botones imantados constituidos exteriormente por una cubierta decorada de forma adecuada al marco del tablero y a la lámina decorada, de tal forma que estos botones permitieran la sujeción de las fotos sobre el tablero formando todo ello un conjunto armónico que destaquen fundamentalmente las fotografías expuestas.

3.- Tablero con imanes para exponer fotografías de acuerdo con las reivindicaciones anteriores caracterizado porque el marco es de forma redondeada y cubierta dorada.

4.- Tablero con imanes para exponer fotografías de acuerdo con la reivindicación tercera porque los botones de forma cilíndrica están rematadas por su cara anterior mediante un casquete esférico dorado y siendo su superficie cilíndrica negra.

5.- Tablero con imanes para exponer fotografías de acuerdo con la reivindicación cuarta caracterizado porque la lámina decorativa es papel satinado negro.

6.- TABLERO CON IMANES PARA EXPONER FOTOGRAFÍAS.

Todo conforme se describe en la Memoria que antecede se ilustra como ejemplo de ejecución en los planos unidos a ella y se reivindica.

Esta Memoria consta de cinco hojas foliadas, escri

tas a máquina por una sola cara y planos que la acompañan.

Madrid, 7 de Noviembre de 1984

D. ALEJANDRO CAÑEDO-ARGUELLES TO
RREJON.

5

P.A.
SMA

•••••

•••••

•••••

•••••

•••••

•••••

•••••

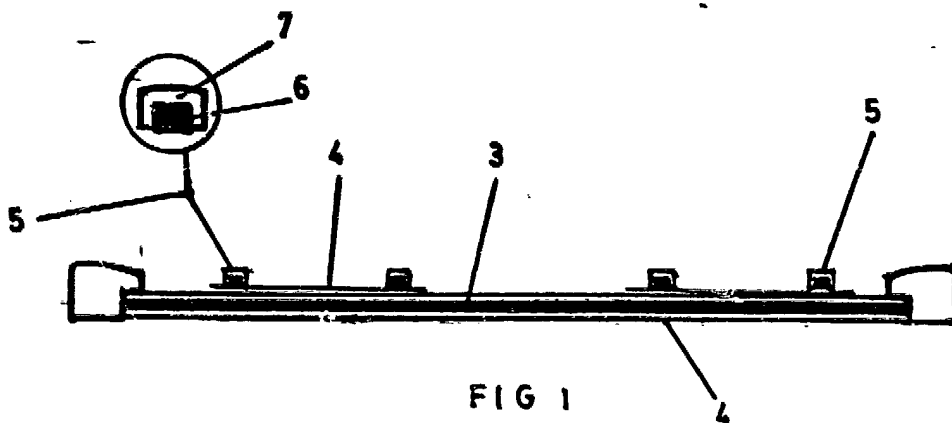

FIG 1

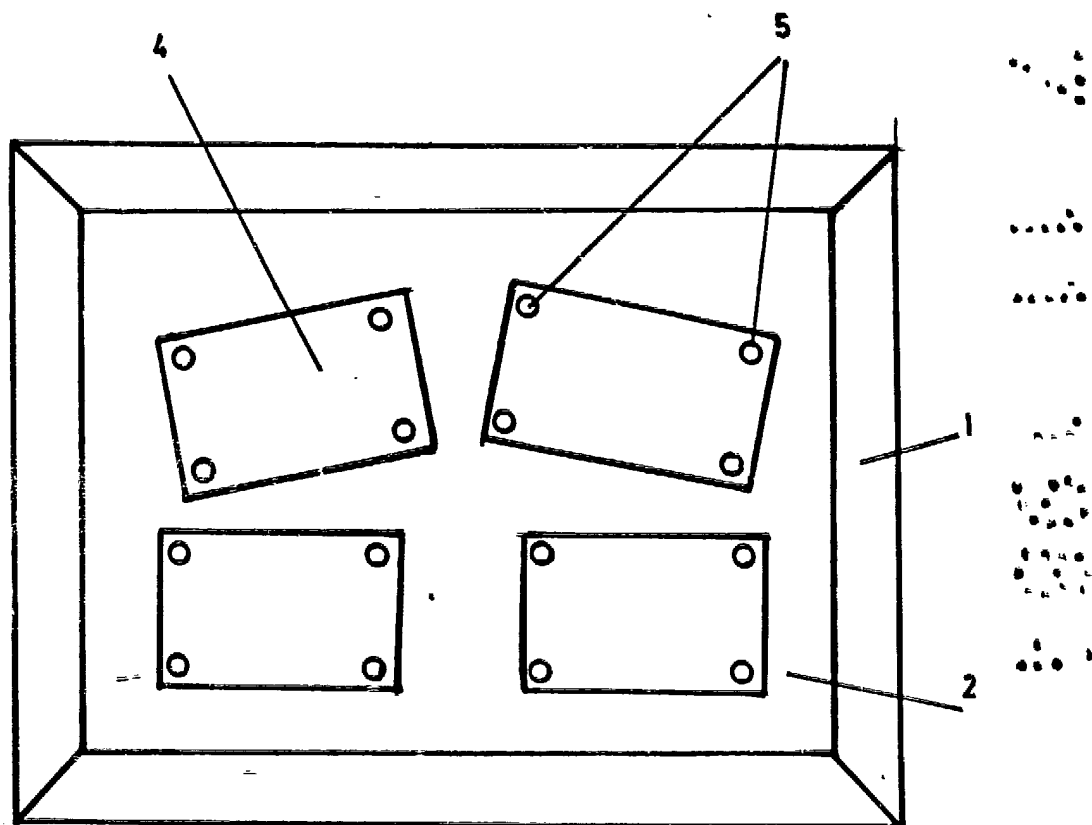

FIG 2

ESCALA VARIABLE
Madrid - 7 NOV. 1984
P. A.