



282270

282 27

CERTIFICADO DE ADICION

que por veinte años, para España y sus Posesiones, se solicita a favor de la Firma: WESTFALISCHE METALL INDUSTRIE KG. HUECK & CO., entidad alemana, residente en LIPPSTADT (ALEMANIA), por: "PERFECCIONAMIENTOS INTRODUCIDOS EN LA PATENTE PRINCIPAL N.º. - 281.212 por: MEJORAS INTRODUCIDAS EN LOS EMISORES DE IMPULSOS ELECTROMAGNETICOS, ESPECIALMENTE PARA LUCES INTERMITENTES EN - VEHICULOS AUTOMOVILES".

Memoria Descriptiva

La solicitud principal concierne una emisora de impulsos electromagnéticos, especialmente para instalaciones de luces intermitentes en vehículos automóviles en que sirve como organo de retardo que acciona sobre el inducido de distribución del imán para la regulación de la frecuencia de distribución un condensador que es cargado y descargado a través de un carrete - excitador adicional que está dispuesto sobre el núcleo polar y - contrarresta el carrete excitador principal. La fijación de las frecuencias de los impulsos deseados y los tiempos de conexión y desconexión de la emisora de impulsos se efectúa por la determi-

282270



nación de los valores eléctricos y mecánicos o sea, inductibilidad del carrete, capacidad del condensador, anchura del entrehierro, conocimiento de la fuerza del resorte de atracción y de la distancia entre los contactos.

15           La segunda reivindicación se ocupa de una instalación de control electromagnético por la que fluye la corriente para la lámpara junto con un imán de control especial. En dicha instalación de control la lámpara de control no se enciende al fallar una lámpara incandescente, más es deseable en interés del seguro  
20 del tráfico, hacer visible tal fallo también ópticamente.

          La invención resuelve este problema en una emisora de - impulsos electromagnética del tipo indicado al principio mediante el empleo de una instalación de control óptica que en dependencia del fluido para la lámpara se ilumina y se apaga al mismo ritmo o  
25 un ritmo contrario a aquel de las lámparas de las señales, por el hecho de que está dispuesto sobre el núcleo polar otro carrete excitador que se encuentra en el circuito de las luces intermitentes y que va incluido en el circuito de afinación para la fijación de las frecuencias de los impulsos.

30           Por esta medida se consigue el que, al fallar una lámpara intermitente y por la perturbación del circuito de afinación, se origina una variación de la frecuencia de los impulsos que por ejemplo se hace perceptible al conductor a través de la lámpara - de control mediante una sucesión más rápida de las luces intermi-  
35 tentes.

          El funcionamiento de la invención se explica más concretamente con ayuda del esquema de conexiones ilustrado en el - plano.

          Al conectar el interruptor 9 para direcciones con uno  
40 de los dos grupos de lámparas 10, 11, la corriente fluye, desde el borne + dispuesto sobre la placa aislante a través del carrete 18, previsto según invención, hacia el empalme 19 y desde allí a través del arrolamiento 1 al carrete excitador principal I del -

282270



núcleo polar 17, el borne de conexión 54 L y las lámparas incandescentes 10 o 11 frías a la masa, de manera que es excitado el imán, empezando a atraer el inducido 3. Al mismo tiempo fluye la corriente a través de la lámpara de control 13 conectada en derivación con el carrete inductor, de modo que se enciende ya dicha lámpara. Simultáneamente la corriente fluye -  
50 también a través del arrollamiento de la bobina adicional II y carga el condensador 8. La acción de esta bobina adicional sobre el inducido está opuesta a la acción de la bobina excitadora principal, de manera que la tracción del inducido debe efectuarse contra la fuerza del resorte de atracción 4 y contra la  
55 acción adicional de la segunda bobina II. Cuando se tocan los contactos 6 y 7, son cerradas simultáneamente en corta circuito las bobinas I y II, fluyendo ahora la corriente inmediatamente desde +, a través de la bobina de corriente 18, el empalme 19, - el porta-contacto 15, los contactos cerrados 6,7 el inducido 3, el resorte de atracción 4 hacia el segundo empalme 16 y desde -  
60 allí a través del borne de contacto 54 L al grupo de lámparas incandescentes conectado 10 o 11. Al mismo tiempo se apaga la lámpara de control 13. El condensador es descargado a través - del arrollamiento 2 debido al cierre de los contactos 6, 7, y esto al invertirse la dirección del campo magnético de dicho -  
65 carrete, de modo que el inducido es retenido en su posición de cierre tanto tiempo hasta que el condensador esté descargado. Entonces se abren los contactos 6,7 bajo la acción del muelle de atracción 4, apagándose el grupo de lámparas 10 o 11 conectado. Al mismo tiempo vuelve a encenderse la lámpara de control  
70 13. El recorrido del inducido 3 es limitado, como es corriente, por el tope 5. Cuando no funciona una de las lámparas incandescentes de los grupos 10 o 11, fluye en la bobina de corriente 18 solo la mitad de la corriente de manera que es perturbada la -  
75 afinación graduada para fluido de corriente entero en la bobina.

282270



REIVINDICACIONES

Se reivindica como de la propia y nueva invención la propiedad y explotación exclusivas de:

- 80 1.- Perfeccionamientos introducidos en la patente principal nº. 281.212 por: Mejoras introducidas en los emisores de impulsos - electromagnéticos, especialmente para luces intermitentes en - vehículos automóviles con un organo de retardo que acciona - sobre el inducido de distribución para la distribución de la - frecuencia, cuyo organo es formado por un condensador, que a -  
85 través de un carrete excitador adicional que está dispuesto - sobre el núcleo polar y contrarresta el carrete excitador prin- cipal, es cargado y descargado y cuya instalación de control - óptica se enciende y se apaga en dependencia del ritmo de las lámparas para señales, caracterizados por otro carrete excitador  
90 dispuesto sobre el núcleo polar, que está situado en el circuito de las luces intermitentes y que va incluido en el circuito de - afinación para la fijación de las frecuencias de los impulsos.
- 2.- "PERFECCIONAMIENTOS INTRODUCIDOS EN LA PATENTE PRINCIPAL Nº. 281.212 por: MEJORAS INTRODUCIDAS EN LOS EMISORES DE IMPULSOS - ELECTROMAGNETICOS, ESPECIALMENTE PARA LUCES INTERMITENTES EN - VEHICULOS AUTOMOVILES".

Consta la presente memoria descriptiva de cuatro - hojas numeradas y mecanografiadas en una sola cara a las que se acompañan un plano para su mejor comprensión.

MADRID, 8 NOVIEMBRE DE 1.962

*Rodrigo de la Torre*

28 NOV

282270

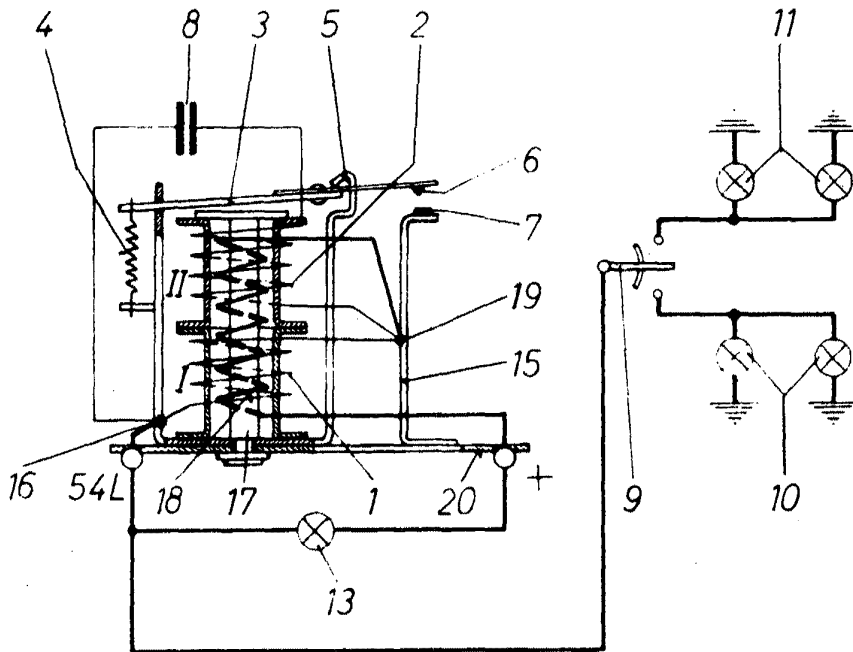

ESCALA VARIABLE

28 NOV 1927  
Rodolfo de la Cruz  
for the