



ESPAÑA

10 ES 11 21 22	NUMERO 282256	10 Y
	FECHA DE PRESENTACION 25 SET. 1984	

MODELO DE UTILIDAD

16 JUN. 1985

50 PRIORIDADES: 51 NUMERO	52 FECHA	53 PAIS
------------------------------	----------	---------

47 FECHA DE PUBLICIDAD	61 CLASIFICACION INTERNACIONAL B42D-15/00
------------------------	---

54 TITULO DE LA INVENCIÓN FORMULARIO PERFECCIONADO	
--	--

71 SOLICITANTE (ES) ROBERTO ZUBIRI, S.A.	
--	--

DOMICILIO DEL SOLICITANTE Avd. Pinoa s/n ZAMUDIO (Vizcaya)	
--	--

72 INVENTOR (ES)	
------------------	--

73 TITULAR (ES)	
-----------------	--

74 REPRESENTANTE D. JULIO HERRERO ANTOLIN 314/X	
---	--

MEMORIA DESCRIPTIVA

La presente invención se refiere, según se expresa en el enunciado de esta memoria descriptiva, a un nuevo formulario correo del tipo de los que son procesables en un ordenador, es decir del tipo de los que se constituyen a base de una banda continua de la que resultan extraíbles, tras la impresión, múltiples formularios o unidades de envío independientes.

Generalmente este tipo de formularios incorporan, además de las convencionales e ineludibles tiras longitudinales y laterales perforadas, para arrastre por la impresora del ordenador, una serie de hojas que generalmente constituyen un sobre, con sus correspondientes insertos portadores de la información e incluso con una o más hojas-resguardo independizables del sobre, previamente a su envío, y adosadas a su anverso.

Se produce también el caso, con frecuencia de que el formulario se destina al envío de mercancías y configura un albarán con una serie de hojas que constituyen un cuadernillo, procesable en continuo del mismo modo. En este caso en el citado albarán, que puede ser además factura, se señalan el número de paquetes o cajas, los productos que contienen, sus precios, etc.

Seguidamente debe procederse al etiquetado de las diversas cajas o paquetes, con los datos co-

rrespondientes extraídos de la factura o albarán, tales como destinatario, tipo de mercancía, etc.

5 Así pues y de acuerdo con los medios ofrecidos al mercado por la tecnología actual en este sentido, se confecciona por un lado el albarán o factura y, posteriormente, se procede a la confección de tantas etiquetas como bultos, paquetes o unidades de envío correspondan a cada albarán o factura.

10 El formulario que la invención propone ha sido especialmente concebido para simplificar notablemente el proceso operativo anteriormente descrito, en este caso concreto de aplicación práctica, de manera que mediante la especial estructuración de dicho formulario se consigue, en un solo paso por la máquina
15 impresora del ordenador, cumplimentar todos los datos, es decir tanto los datos de la factura o albarán como los de las etiquetas correspondientes a los diferentes paquetes o cajas.

20 Para ello el formulario que se preconiza se constituye como es convencional mediante la superposición de una pluralidad de bandas continuas, provistas de las clásicas perforaciones transversales para la independencia de los diferentes módulos o unidades de envío, y dotadas también de márgenes longitudinales
25 desgarrables provistos de perforaciones para el arrasado del conjunto por la máquina impresora del ordenador, así como dotadas también de las oportunas líneas de

encolado para su unión.

Sin embargo y como características esenciales de la invención, la banda inferior del conjunto, que en adelante será denominada banda base, presenta
5 una anchura considerablemente mayor que el resto de las bandas que constituyen el formulario, mientras que la banda superior resulta a su vez ligeramente más ancha que las bandas intermedias, prolongándose lateralmente en el mismo sentido que la banda inferior y a la
10 vez que las bandas intermedias, todas de la misma anchura, han de constituir las diferentes hojas del cuadernillo, constitutivo del albarán o factura y las hojas de papel carbonado para la transcripción, cuando las primeras no estén obtenidas a base de papel auto-
15 transcriptivo tratado al efecto.

La banda superior se complementa con un complejo portador de etiquetas autoadhesivas, materializado en una tira de anchura practicamente coincidente con el sector sobresaliente de la banda inferior y que
20 se solapa a la banda superior en el sector también prominente de esta última, al que se fija por encolado, mientras que el borde libre de esta tira correspondiente de la banda base, se relacionan también directamente por encolado y cuentan con la correspondiente alineación lateral de perforaciones para el arrastre de la
25 banda continua en su conjunto por parte de la impresora del ordenador.

De acuerdo con esta estructuración el formulario que la invención propone, formando parte integrante de una banda continua, se somete a la fase de procesado en la que se transcriben simultáneamente los
5 datos correspondientes, tanto al albarán o factura propiamente dicho como al grupo de etiquetas complementario establecido en el complejo lateral y, tras la independización entre módulos o formularios, se procede a la independización del complejo portador de las etiquetas autoadhesivas y el correspondiente sector prominente de la banda base, a través de líneas de precorte establecidas al efecto en correspondencia con el
10 borde de los insertos, quedando este sector en condiciones de fácil desprendimiento de las etiquetas para su fijación a las cajas o paquetes correspondientes al albarán o factura, y este último en condiciones de
15 envío previa eliminación de la tira perforada lateral correspondiente.

Obviamente las dimensiones del complejo portador de etiquetas autoadhesivas, concretamente la
20 dimensión en anchura, será variable en función del número de etiquetas previsto y preciso, pudiendo dicho complejo incorporar una sola alineación longitudinal de etiquetas, dos o más alineaciones, todo ello en
25 relación con el número de paquetes relacionados con cada albarán o factura.

Para complementar la descripción que se está

realizando y con objeto de ayudar a una mejor comprensión de las características del invento, se acompaña a la presente memoria descriptiva, como parte integrante de la misma, de un juego de dibujos en el que con
5 carácter ilustrativo y no limitativo, se ha representado lo siguiente:

La figura 1.- Muestra una representación esquemática en sección transversal de un formulario realizado de acuerdo con los perfeccionamientos objeto de la presente invención.
10

La figura 2.- Muestra una vista en perspectiva anterior del mismo formulario a la salida del ordenador y tras el independizado de la correspondiente banda continua.

La figura 3.- Muestra el mismo formulario de la figura anterior, en fase parcial de desgarrado para el complejo portador de las etiquetas autoadhesivas y el sector correspondiente de la banda base.
15

La figura 4.- Muestra, finalmente, el citado complejo portador de las etiquetas, independizado del resto del formulario, transformado en un albarán de factura clásica, en situación de desprendimiento de las diferentes etiquetas para su adaptación a los correspondientes bultos.
20

A la vista de estas figuras puede observarse como el formulario que la invención propone se constituye, como es convencional, a partir de una banda base
25

1 y de una cubierta 2 entre las que se establecen una pluralidad de hojas intermedias , de manera que todo este grupo de hojas ha de configurar un albarán o factura portador de los correspondientes datos, quedando dicho conjunto relacionado a través de uno de sus bordes laterales, mediante líneas de encolado 4, asistidas por líneas de desgarro 5 que permiten la independización posterior entre las diferentes hojas y definiéndose por fuera de las citadas líneas de precorte 5, tiras perforadas 6 para su arrastre por parte de la impresora del ordenador.

Hasta aquí el formulario que la invención propone es similar a un formulario clásico procesable en continuo y destinado a constituir un albarán o factura.

La invención se centra, como anteriormente se ha dicho, en el hecho de que la banda base 1 se prolonga por su borde opuesto en un amplio sector 7 y la banda frontal 2 en un sector 8 de escasa amplitud, destinado a recibir mediante la línea de encolado, al borde interno de un complejo 10 portador de etiquetas autoadhesivas 11, estando constituido dicho complejo, por ejemplo, por una lámina de papel parafinado sobre la que se fijan las citadas etiquetas 11, resultando así estas últimas fácilmente desprendibles sin daño para la capa de cola establecida en su cara posterior y mediante la que han de fijarse posteriormente a los

paquetes o bultos correspondientes.

Este complejo 10 configura una tira cuya anchura coincide con el sector prominente 7 de la banda base 1, como se observa en la figura 1, y ambos elementos, es decir complejo 10 y prolongación 7 de la banda base, se fijan por su borde libre mediante otra línea de encolado 12 inmediatamente por dentro de la cual se sitúan las perforaciones 13 complementarias de las 6 anteriormente citadas, para el arrastre de la banda en su conjunto.

Además, tanto el sector 8 de la banda frontal 2 como el sector 7 de la banda base 1, están asistidos por líneas de precorte 14 situadas en correspondencia con el borde libre de los insertos 3, como se observa también en la figura 1, de manera que tras la impresión el conjunto constituido por el complejo portador 10 de las etiquetas 11 y el sector prominente 7 de la banda base 1, pueden ser independizados del resto del formulario, configurando dicho resto el albarán o factura, mientras que tal conjunto se desplaza hacia la zona de ubicación de los paquetes o bultos correspondientes al albarán o factura en cuestión, para pegar a cada uno de ellos la correspondiente etiqueta, con los datos adecuados ya impresos en la misma.

En el complejo 10 puede establecerse una alineación de cualquier número de etiquetas 11, como se representa en las figuras, o como anteriormente se ha

dicho este sector puede presentar mayor anchura para incorporar varias alineaciones de etiquetas, en función de las necesidades de cada caso, es decir en función del número de bultos que correspondan a una misma factura o albarán.

Volviendo nuevamente a las hojas interiores 3 del sector del formulario correspondiente al albarán o factura, éstas pueden ser todas ellas portadoras de información, cuando se utilice un sistema de transcripción directa de datos entre ellas, de cualquier tipo, o algunas de ellas pueden ser simples hojas de papel carbonado para transcripción indirecta, sin que la utilización de uno u otro procedimiento de transmisión de datos afecte a la esencia de la invención.

Así pues y de acuerdo con lo anteriormente expuesto, a partir de una banda continua cuya sección se corresponde con la figura 1 y en la que se establece una alineación indefinida de formularios, ésta se hace pasar por la impresora de un ordenador, para que cada módulo o formulario reciba la correspondiente información, tanto en su sector correspondiente al albarán o factura, como su sector correspondiente al juego de etiquetas complementario.

Tras la impresión se independizan los diferentes módulos a través de las líneas transversales de precorte 15 y posteriormente para cada módulo, se procede a eliminar la tira perforada lateral 6 y a inde-

pendizar el complejo 10 portador de etiquetas 11 y el correspondiente sector 7 de la banda base 1 a través de la línea de precorte 14, quedando este conjunto en condiciones de que las etiquetas sean trasvasadas so
5 lidariamente a los respectivos paquetes, mientras que el primitivo sector que configura la factura o albarán definitivo, con su correspondiente información interrelacionada con la de las etiquetas citadas.

No se considera necesario hacer más extensa
10 esta descripción para que cualquier experto en la materia comprenda el alcance de la invención y las ventajas que de la misma se derivan.

Los materiales, forma, tamaño y disposición de los elementos serán susceptibles de variación siem
15 pre y cuando ello no suponga una alteración a la esencialidad de las características del invento.

Los términos en que se ha descrito es memo-
ria deberán ser tomados siempre en sentido amplio y
no limitativo.

20

25

REIVINDICACIONES

1.- FORMULARIO PERFECCIONADO, que siendo del tipo de los que forman parte de una banda continua, provista de la impresora de un ordenador y en la que cada formulario o módulo queda definido por líneas transversales de precorte, existiendo en el mismo una pluralidad de hojas superpuestas y fijadas por uno de sus bordes, que definen un cuadernillo correspondiente por ejemplo a una factura o albarán, esencialmente se caracteriza porque la hoja inferior se prolonga considerablemente por su borde libre, opuesto al de fijación, mientras que su hoja superior cuenta con otra prolongación con la misma orientación que la inferior realizada mediante encolado de un complejo autoadhesivo portador de una pluralidad de etiquetas autoadhesivas de anchura coincidente con la prolongación de la banda base, y largura igual a cada módulo, contando estos elementos, complejo y banda base, en su borde libre, con una línea de encolado para su fijación con la correspondiente alineación de perforaciones de arrastre.

2.- FORMULARIO PERFECCIONADO, según reivindicación 1, caracterizado porque cada etiqueta asociada al complejo de un formulario recibe en la fase de impresión datos relacionados con los datos incorporados a la correspondiente factura o albarán estando di-

chas etiquetas destinadas a fijarse en los respectivos paquetes o bultos relacionados en dicho albarán o factura.

5 3.- FORMULARIO PERFECCIONADO, según reivindicaciones anteriores, caracterizado porque tanto la banda base como en la banda superior se definen líneas de precorte longitudinales, situadas en correspondencia con el borde libre de las hojas interiores del cuadernillo, que permiten la independización del complejo portador de las etiquetas y del sector prominente de la banda base, para la obtención del definitivo albarán o factura y para el trasvase de dichas etiquetas a los paquetes o bultos correspondientes.

15 4.- FORMULARIO PERFECCIONADO, según reivindicaciones anteriores, caracterizado porque la anchura del complejo portador de etiquetas adhesivas es variable y por tanto el número de ellas en función del número de paquetes o bultos relacionados con un albarán o factura y, consecuentemente, en función del número de alineaciones de etiquetas que sean precisas en cada caso.

25 5.- FORMULARIO PERFECCIONADO, según queda descrito y reivindicado en la presente memoria, que consta de doce hojas todas ellas escritas a máquina por una sola de sus caras y se representa en los dibujos que se acompañan.

25 SET. 1984

Julio Herrera
P.P.

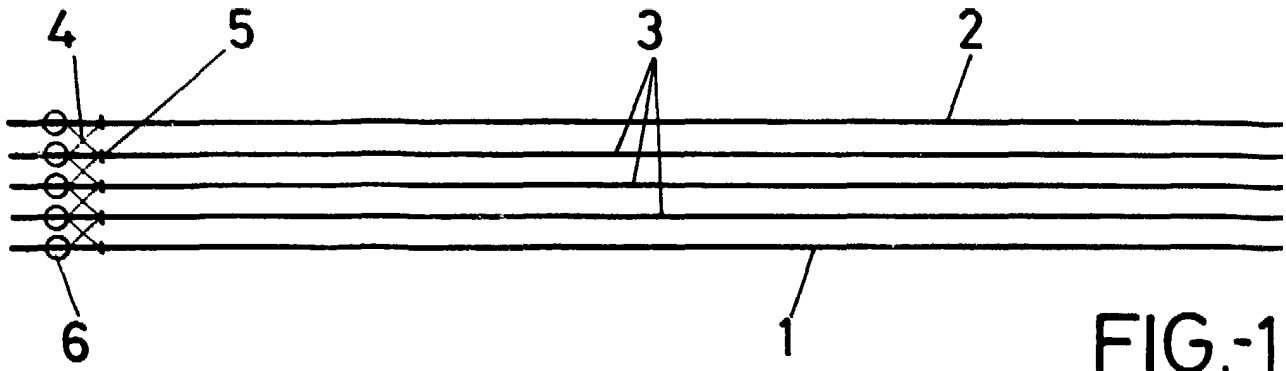

FIG.-1

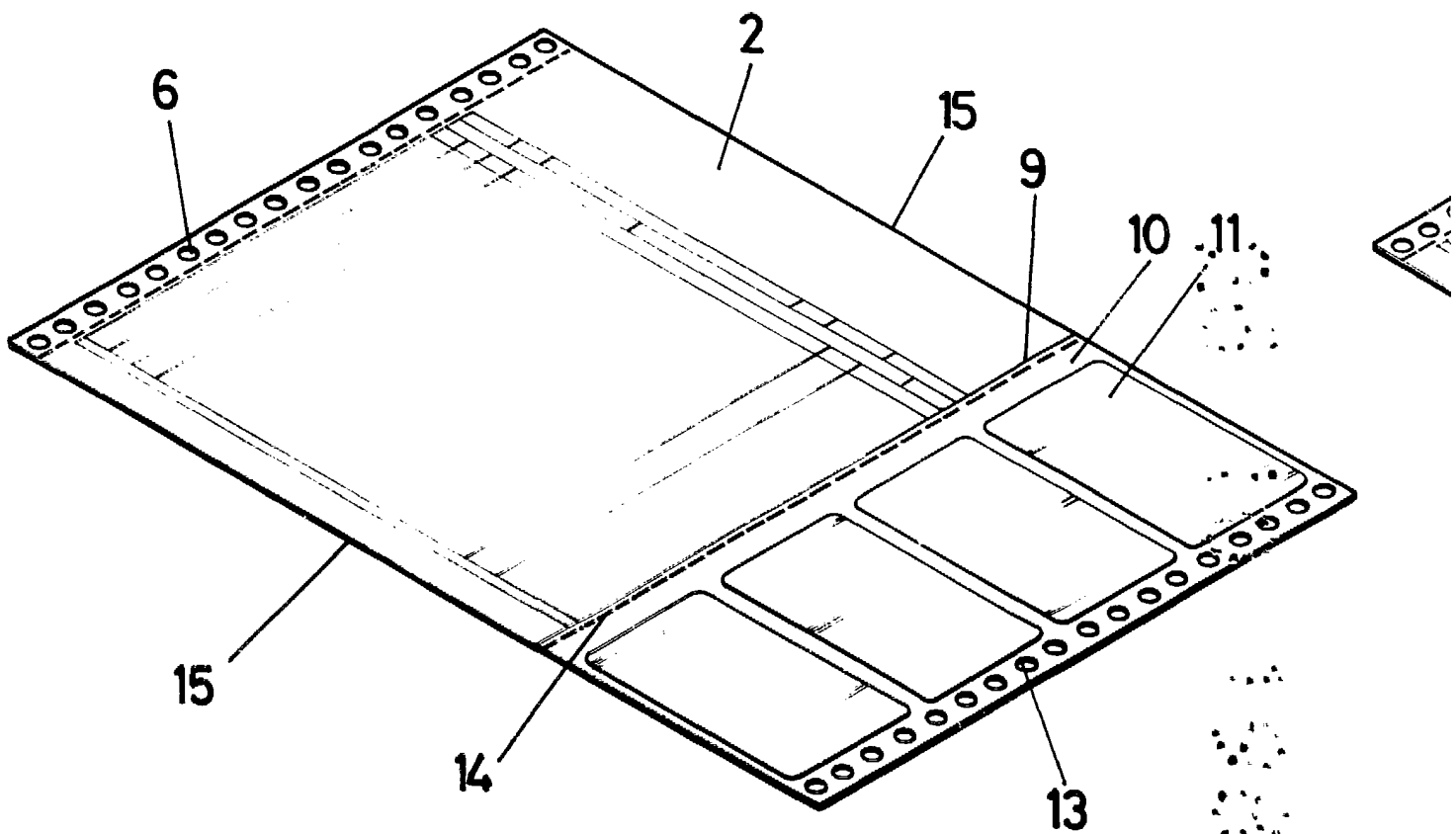

FIG.-2

ESCALA VARIABLE

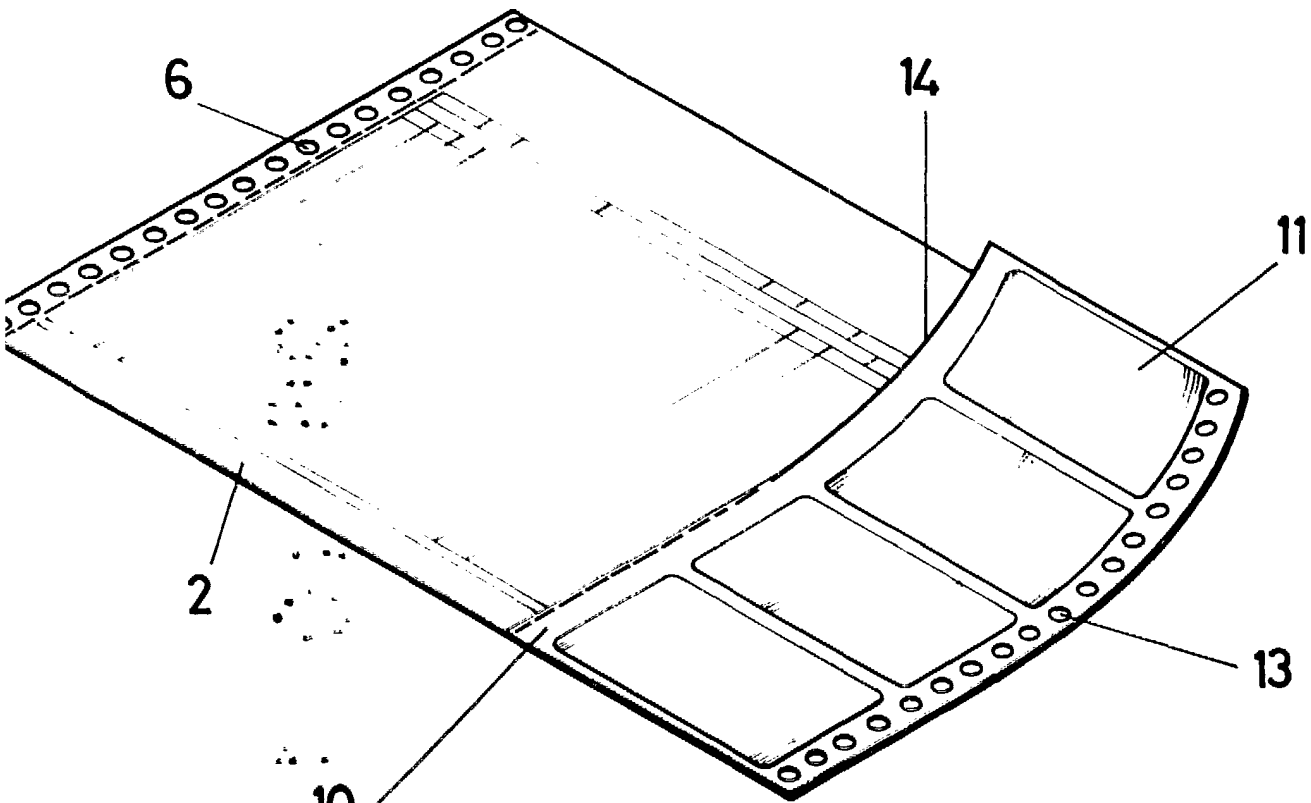
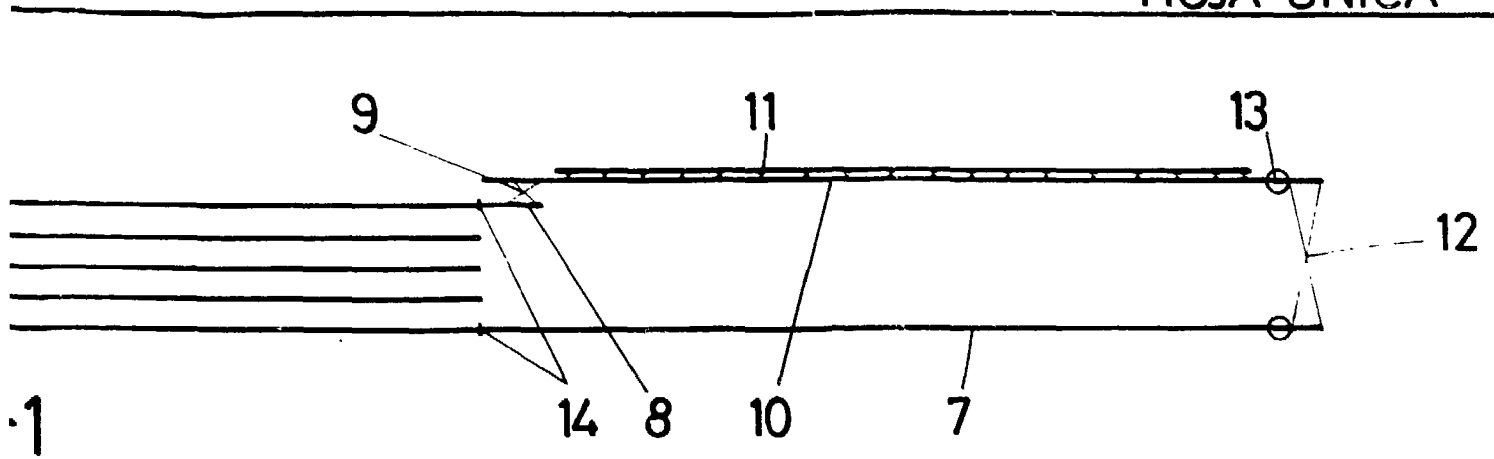

FIG.-3

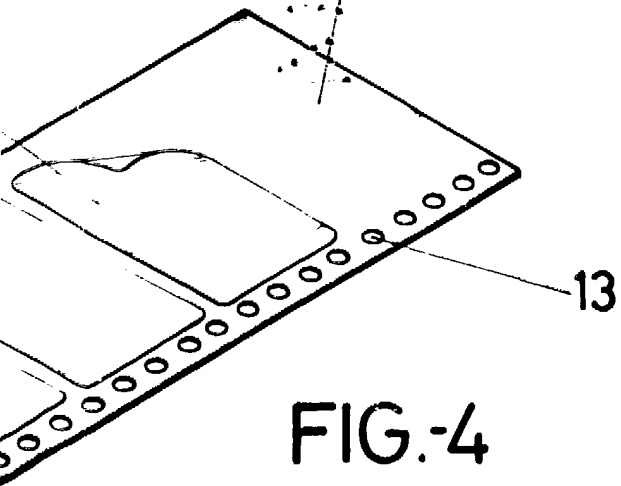

FIG.-4

MADRID 25 SET. 1984

Julio Herrera
P.P.