

⑩ ES	⑪ NUMERO	⑩ Y
	282244	
	⑫ FECHA DE PRESENTACION	
	25 Octubre 1.984.	



ESPAÑA

MODELO DE UTILIDAD

1 MAR. 1985

③① PRIORIDADES:	③② FECHA	③③ PAIS
③① NUMERO		

④⑦ FECHA DE PUBLICIDAD	⑤① CLASIFICACION INTERNACIONAL
	A47F 7/00

⑤④ TITULO DE LA INVENCIÓN
"DISPOSITIVO EXPOSITOR-DISPENSADOR"

⑦① SOLICITANTE (ES)
Don José POMAR GARCIA

DOMICILIO DEL SOLICITANTE
LA PUEBLA DE ALFINDEN (Zaragoza), Ctra. Barcelona, Km. 335,7

⑦② INVENTOR (ES)
el solicitante

⑦③ TITULAR (ES)

⑦④ REPRESENTANTE
Don Pedro FELIU MAÑA

Este Modelo de Utilidad tiene por -  
finalidad proteger el privilegio de explota-  
ción exclusiva tanto industrial como comer-  
cial de un dispositivo expositor-dispensador,  
5 cuyas características constructivas, total-  
mente originales y desconocidas en el merca-  
do, representan un notable adelanto respecto  
del estado actual de la técnica.

Dicho privilegio queda reivindicado  
10 a favor del solicitante de conformidad con -  
lo establecido en el vigente Estatuto ~~de~~ ~~la~~ ~~Propiedad~~ ~~Industrial~~ ~~sobre~~ ~~Propiedad~~ ~~Industrial~~ ~~tanto~~ ~~por~~ ~~lo~~ ~~que~~  
sobre Propiedad Industrial tanto por lo que  
se refiere a su plazo de vigencia, territo-  
rio de aplicación y condiciones como por ~~lo~~ ~~que~~  
15 cuanto concierne a los derechos y obligacio-  
nes dimanantes de su concesión administrati-  
va.

Se trata de un conjunto formado por  
20 dos plés y una serie de pequeños receptácu-  
los que, en número variable y presentando -  
formas igualmente diversas, tiene por finali-  
dad servir de elemento expositor para exhi-  
bir por ejemplo, plantas y flores, actuando  
dichos receptáculos como macetas de estas úl-  
25 timas, en cuya utilización el dispositivo -  
reivindicado está especialmente indicado en  
la decoración de interiores y escaparatismo.

Al propio tiempo, dicho dispositivo

puede ser utilizado igualmente con finalidad dispensadora de productos de cualquier naturaleza, entre ellos, por ejemplo, productos alimenticios tales como aperitivos, especias, salsas, etc.

5

Para mayor claridad y facilitar la comprensión de esta memoria, se acompaña la misma a título complementario de una hoja de planos en la que se ilustra uno de los posibles casos de realización en la práctica del objeto reivindicado, el cual deberá ser interpretado en consecuencia como ejemplo, con el carácter de mera enunciación y sin limitación en cuanto a la posibilidad de variación que sus detalles de naturaleza accesoria podrán revestir en cada caso de aplicación concreta.

10

15

20

Haciendo referencia a la numeración con que se identifican las partes y elementos componentes de dicho objeto, seguidamente se ilustran las especificaciones constructivas del mismo que aparecen en los siguientes diseños:

25

Figura 1.- Perspectiva general del dispositivo reivindicado.

Figura 2.- Detalle del ensamblaje de las patas y uno de los receptáculos de que consta.

De acuerdo con los diseños acabados

de explicar, el dispositivo expositor-dispensador de productos cuya protección se preconiza está constituido por un soporte compuesto por un par de piés -1- y un número variable de receptáculos o bandejas -2- en los que se colocan los productos a dispensar o exhibir.

Cada pie -1- se compone de dos piezas planas longitudinales (Figura 2) moldeadas de forma que en una de sus caras se proyecta ortogonalmente un reborde -3- que recorre prácticamente la totalidad de la pieza.

Ambas piezas longitudinales presentan su extremo superior -4- prolongado describiendo un ángulo obtuso respecto del sentido longitudinal de la misma.

Una de dichas piezas tiene su extremo superior dotado de igual reborde -3-, mientras que la otra pieza complementaria de cada pie presenta tal extremo desprovisto del mismo.

Mediante la previsión constructiva acabada de exponer es obtenida la configuración uniforme de la cara externa de ambos piés, quedando de este modo dicha cara provista de tal reborde -3- a lo largo de todo su contorno; facilitando la constitución totalmente plana de uno de tales extremos el -

perfecto acoplamiento de ambas piezas.

5 Este acoplamiento es obtenido por vinculación de ambos piés -1- con los recipientes -2-, a cuyo efecto éstos se hallan dotados de sendas prolongaciones -5- ranuradas con una ventana rasgada -6-, yendo situadas estas prolongaciones en el centro de los lados menores de la base plana -7- de cada receptáculo o bandeja -2-.

10 Dicha vinculación queda finalmente asegurada merced a unas pequeñas cuñas -8- introducidas en las ranuras -6- después de haber introducido las prolongaciones -5- de los recipientes a través de las ventanas -9- longitudinales -9- que a distancias prefijadas presentan ambas componentes de los piés -1-.

20 Una vez descritas las características constructivas y funcionales del objeto industrial de este Modelo de Utilidad con amplitud y claridad suficientes para su puesta en práctica, se declara como no practicado en el mercado, haciéndose la salvedad de que los detalles accidentales, tanto del conjunto como de sus componentes, podrán ser modificados respecto de lo descrito y representado a título de ejemplo en esta memoria descriptiva dentro de la inalterada esenciali-

25

dad que queda resumida en las siguientes:

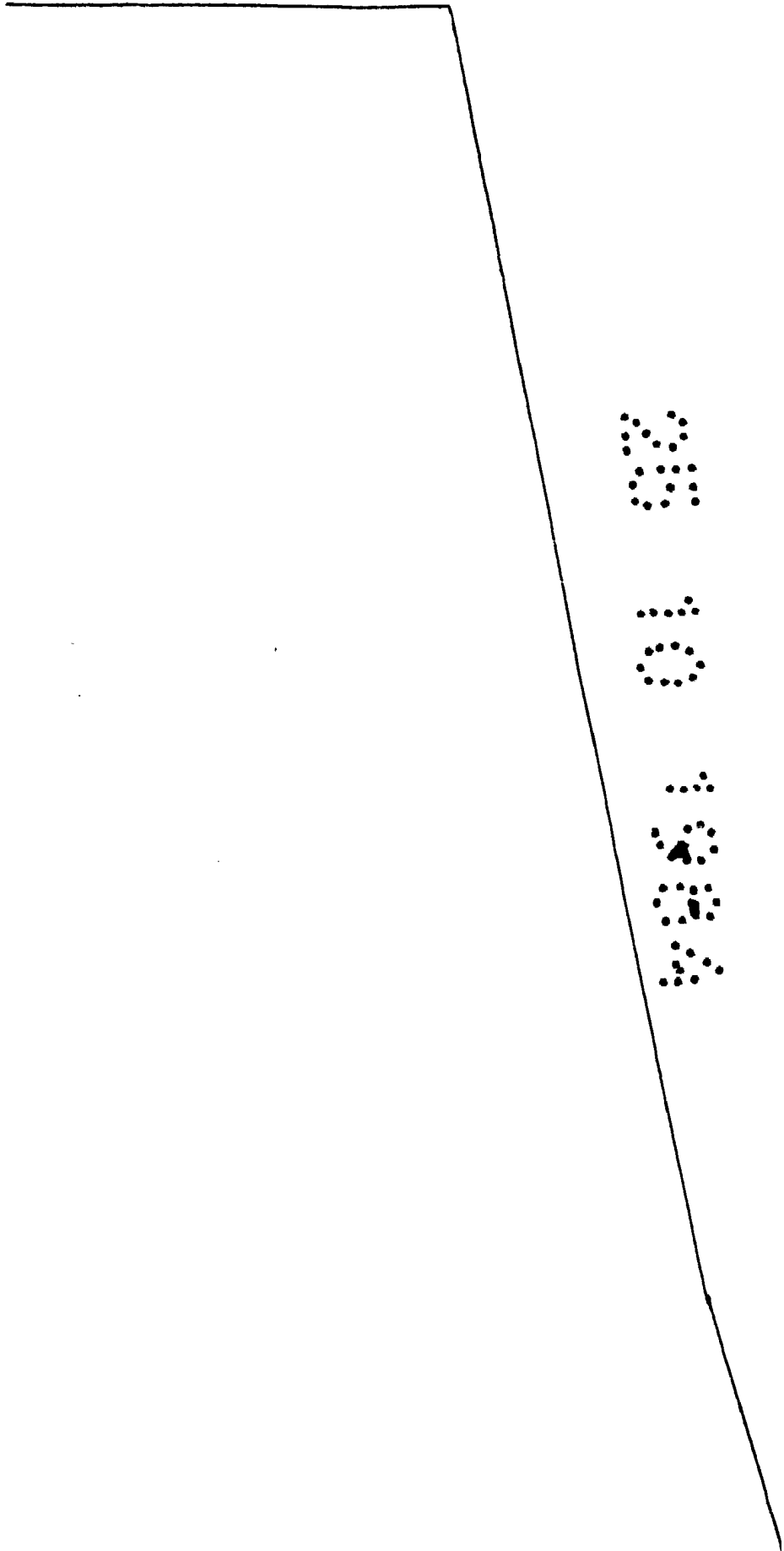

2

5

10

REIVINDICACIONES

1ª.- "DISPOSITIVO EXPOSITOR-DISPENSADOR" caracterizado por estar compuesto -  
 por dos piés de forma de "V" invertida y un  
 5 número variable de receptáculos o bandejas  
 apoyados en los primeros de forma escalona-  
 da y a distancias prefijadas, constando ca-  
 da pié de dos piezas moldeadas planas y lon-  
 gitudinales con sus extremos sesgados y pro-  
 10 vistos de un resalto longitudinal que reco-  
 rre todo el contorno de su cara externa, -  
 presentando cada una de dichas piezas su ex-  
 tremo superior prolongado formando ángulo -  
 obtuso y estando este extremo provisto del  
 15 citado resalto en una de dichas piezas, -  
 mientras que el de la pieza complementaria  
 carece de tal reborde; hallándose finalmen-  
 te ambas piezas dotadas de varios orificios  
 rasgados situados a distancias prefijadas en  
 20 cada una de ellas.

2ª.- "DISPOSITIVO EXPOSITOR-DISPENSADOR", según la reivindicación anterior, ca-  
 racterizado porque la base de cada receptá-  
 culo o bandeja se encuentra provista de sen-  
 25 das prolongaciones planas situadas en el -  
 centro de sus costados, cuyas prolongacio-  
 nes presentan asimismo otro orificio rasga-  
 do destinado a recibir correspondientes cu-

ñas, mediante las que es obtenida la suje-  
 ción de los recipientes a los piés, por in-  
 troducción de dichas prolongaciones en los  
 orificios rasgados pertenecientes a las pie-  
 zas componentes de cada pié.

5

3ª.- Por último, se reivindica co-  
 mo objeto sobre el que ha de recaer la pro-  
 tección del presente Modelo de Utilidad que  
 por veinte años se solicita para España.

10

p o r

"DISPOSITIVO EXPOSITOR-DISPENSADOR"

Todo conforme queda expresado en -  
 la presente memoria descriptiva que consta  
 de ocho folios mecanografiados por una so-  
 la cara y una hoja de planos que se acompa-  
 ña.

15

Madrid, 25 de Octubre de 1.984.

P. A.,

PEDRO FELIU MAÑA

P. A.

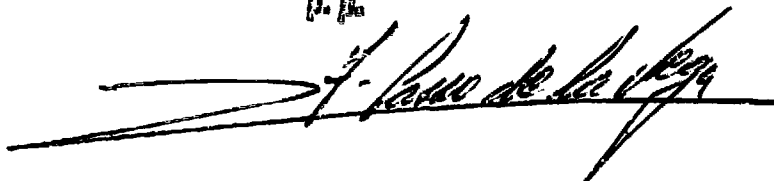

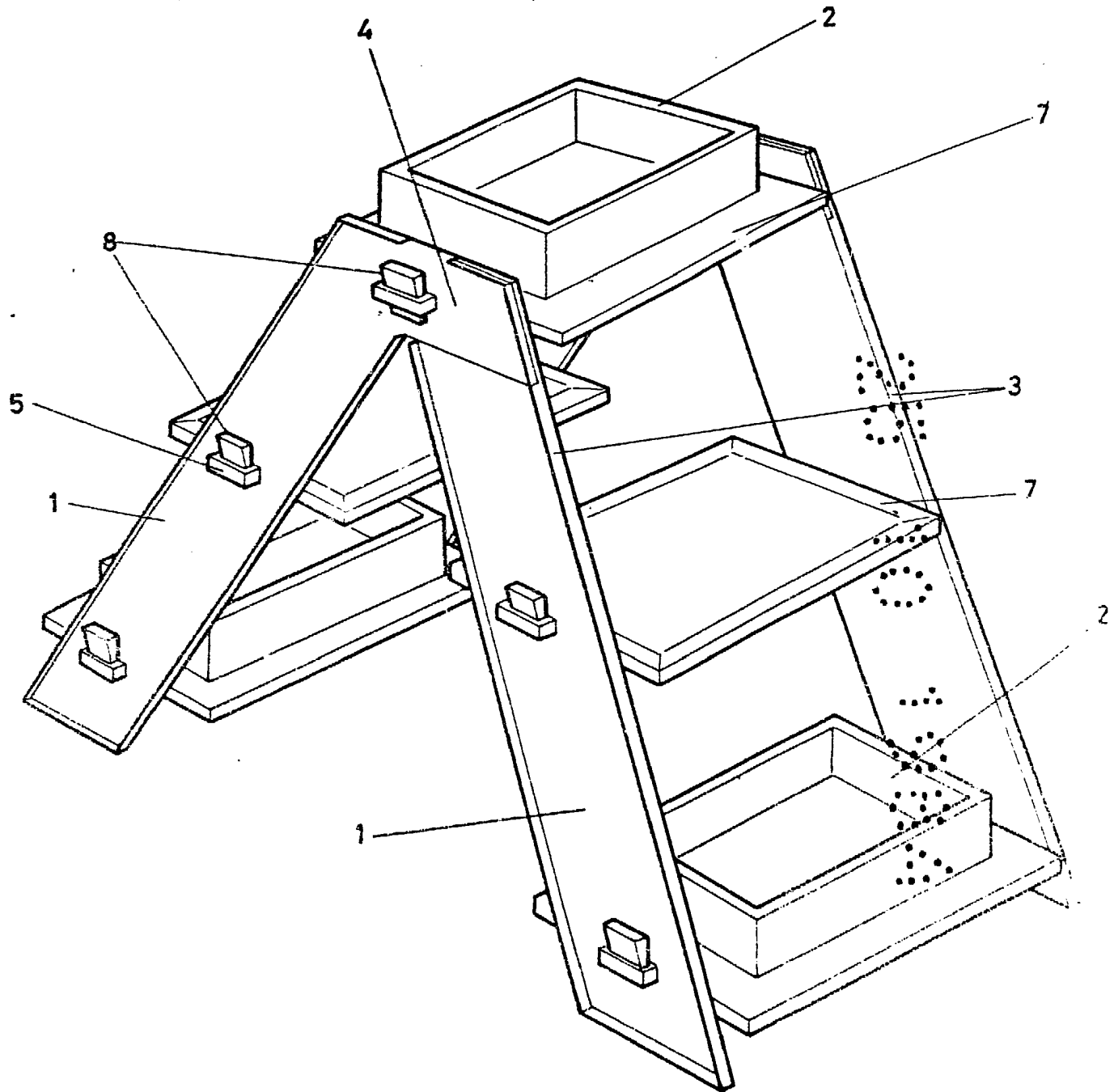

FIG. 1

ESCALA VARIABLE

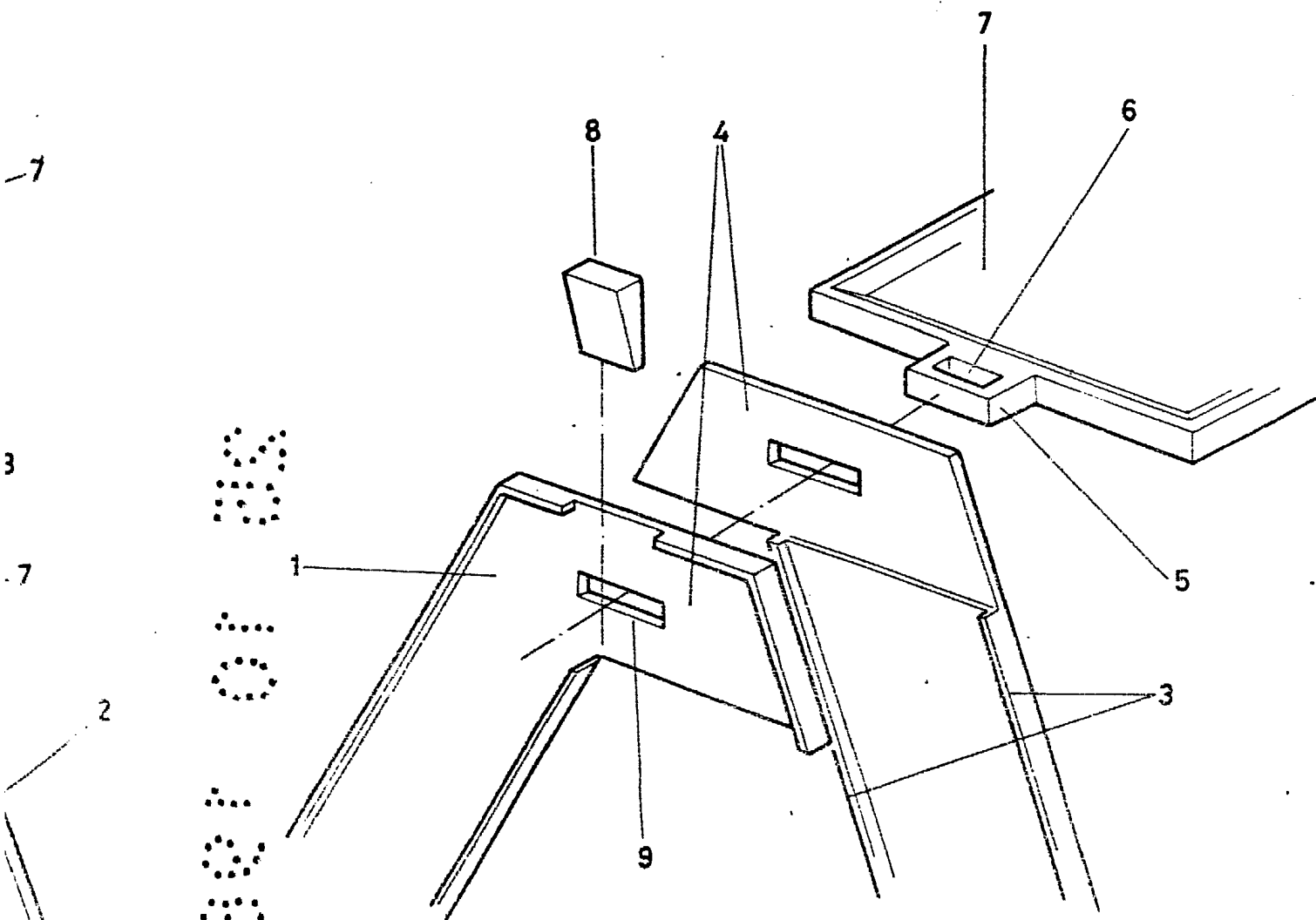

FIG. 2

MADRID, 25 OCT. 1984

P.A.

ESTADO ESPAÑOL  
D.E.

*F. Lasso de la Vega*