

(19) ES	(21) NUMERO	(18) Y
	(22) FECHA DE PRESENTACION	

282236

17 OCT. 1984



ESPAÑA

MODELO DE UTILIDAD

16 ABR. 1985

(30) PRIORIDADES: (31) NUMERO	(32) FECHA	(33) PAIS
----------------------------------	------------	-----------

(47) FECHA DE PUBLICIDAD	(51) CLASIFICACION INTERNACIONAL G 0 5 D 7 / 0 1
--------------------------	---

(54) TITULO DE LA INVENCIÓN  "DOSIFICADOR PERFECCIONADO"	
--	--

(71) SOLICITANTE (S)  GESTION DESARROLLOS ELECTRONICOS, S.A.	
--	--

DOMICILIO DEL SOLICITANTE  MASNOU (Barcelona) - Flos i Calçat, 7-9, 1º	
--	--

(72) INVENTOR (ES)  Don ANTONIO VESPERINAS ROY	
--	--

(73) TITULAR (ES)	
-------------------	--

(74) REPRESENTANTE  Don JUAN ANTº MORGADES y MANONELLES	
---	--

El presente Modelo de Utilidad consiste conforme indica su enunciado en un "DOSIFICADOR PERFECCIONADO" cuyas nuevas características de construcción conformación y diseño cumplen la misión para la que específicamente ha sido diseñado.

El dosificador objeto de este Modelo de Utilidad está especialmente diseñado para la dosificación de fluidos, estando construido a base de una camisa de configuración sensiblemente cilíndrica cuya zona más inferior presenta una brusca disminución de diámetro.

Esta camisa alojará en su interior a un émbolo contenedor también cilíndrico hueco cuya zona central, presenta un eje cilíndrico de longitud ligeramente superior a la porción cilíndrica de tal émbolo contenedor.

A su vez, en la cara externa de este émbolo se le ha practicado dos resaltes situados en zonas diametralmente opuestas los cuales quedarán encajados en sendas cavidades realizadas para tal efecto en la cara interna de la camisa, consiguiéndose con ello el poder limitar diversos recorridos del émbolo contenedor por el interior de la camisa que lo alberga.

En la zona interior del émbolo se colocará el fluido a dosificar, para que posteriormente sea introducido tal émbolo con el fluido a dosificar en el interior de la camisa correspondiente, con lo cual al desplazarse el mencionado émbolo impulsará el fluido hacia el exterior, por habersele previsto en la base de la camisa un precinto que tras su

rotura se convierte en un taladro pasante el cual es provocado por un primer desplazamiento del émbolo y estar éste dotado en su zona central de un apéndice que incidirá en el precinto rompiéndolo, provocando así el mencionado taladro pasante a través del cual emergerá el fluido.

Una vez que haya salido al exterior el fluido contenido en el interior del émbolo basta con que a este émbolo se le imprima un movimiento de rotación alrededor de su eje principal, con lo cual al quedar sus resaltes, alojados en la zona horizontal interior de las cavidades practicadas en el interior de la camisa se impedirá que tal émbolo contenedor pueda retroceder.

Evidentemente para facilitar la introducción del émbolo contenedor en la camisa, se ha previsto que los resaltes de aquel, presenten una configuración a modo de cuña, cuyo plano inclinado incide con la superficie exterior cónica con que se inicia el borde superior interior de la camisa, superficie exterior interna que acaba siendo cilíndrica, con lo cual y una vez rebasada la zona cónica inicial interna de la camisa, los resaltes del émbolo quedan alojados en las cavidades ya citadas que posee la camisa, en su superficie interna gracias todo ello a la elasticidad de que están dotadas tanto la camisa como el émbolo contenedor.

En la cara exterior del émbolo y en una posición cercana a su zona más inferior, se ha previsto la existencia de una convencional junta tórica, para asegurar y conseguir la perfecta estanqueidad del émbolo respecto a la camisa y

asegurar el que no pueda existir contaminación exterior.

En la zona exterior de la protuberancia cilíndrica de la camisa, se ha instalado un tapón, que presenta una configuración cilíndrica, de diámetro sensiblemente igual al de la  
5 camisa.

De la base de este tapón, emerge otro cilindro hueco, cuyo eje y dimensiones coinciden prácticamente con la mencionada protuberancia cilíndrica de la camisa, siendo a través de la zona de tal cilindro hueco, por la que queda  
10 solidarizado dicho tapón con la misma, estando el tapón a su vez dotado de un pequeño apéndice ligeramente cónico, con lo cual cabe la posibilidad de que al ser presionado el tapón incidirá sobre el precinto de la camisa rompiéndolo y a su vez permitirá de esta manera, que una vez dosificado  
15 el producto contenido en el interior del émbolo el que al ser nuevamente colocado el tapón, el pequeño apéndice del mismo quede alojado en el apéndice de la carcasa obturándolo.

Otros detalles y características del actual Modelo se  
20 irán poniendo de manifiesto en el transcurso de la descripción que a continuación se dá, en que se hace referencia a los dibujos que a esta Memoria se acompaña en la que, de manera un tanto esquemática, se representan los detalles preferidos. Estos detalles se dan a título de ejemplo, ha-  
25 ciendo referencia a un caso posible de realización práctica, pero no queda limitado a los detalles que allí se exponen; por tanto esta descripción debe ser considerada desde

un punto de vista ilustrativo y sin limitaciones de ninguna clase.

La figura n<sup>o</sup> 1 es una vista en alzado del émbolo contenedor del dosificador.

5 La figura n<sup>o</sup> 2 es una vista en alzado seccionada del émbolo según el plano 2-2 de la figura 1.

La figura n<sup>o</sup> 3 es una vista en planta seccionada el émbolo representado en la figura 2 por el plano 3-3.

10 La figura n<sup>o</sup> 4 es una vista en alzado seccionada de la camisa del dosificador.

La figura n<sup>o</sup> 5 es un detalle seccionado visto en planta, de la camisa del dosificador en la figura 4 seccionada por el plano 5-5.

15 la figura n<sup>o</sup> 6 es un detalle seccionado de la camisa representada en la figura 5 seccionado por el plano 6-6.

La figura n<sup>o</sup> 7 es una vista en alzado parcialmente seccionada del conjunto del dosificador objeto de este Modelo de Utilidad que aparece en posición invertida a las que se representan sus elementos en las figuras: 1, 2, 4 y 6.

20 la figura n<sup>o</sup> 8 es una vista seccionada en alzado del tapón del dosificador.

La figura n<sup>o</sup> 9 es una vista en planta de la zona inferior del tapón mirándolo por la parte opuesta a su base.

25 Como puede observarse en las figuras anexas el dosificador que se preconiza, está constituido por: una camisa (10) y un émbolo contenedor (18), émbolo contenedor (18) en el que se colocará en su interior el fluido a dosificar para

que posteriormente sea introducido en la camisa (10).

Esta camisa (10) presenta una configuración sensiblemente cilíndrica hueca y de cuya base inferior (11), emerge una protuberancia (12), también cilíndrica, la cual y concretamente en su base (13) está dotado de un precinto (14).

A su vez en la cara interior de la camisa (10), se ha previsto la existencia de las cavidades (15), estando construída cada una de estas cavidades (15) por una entalla (32) situada en un plano horizontal, en tanto que existen otra serie de entallas (33) ubicadas perpendicularmente a (32) y dirigidas hacia la zona superior, existiendo otra entalla (34) dirigida hacia la zona inferior.

A su vez en el inicio de la base superior (16) sendos planos inclinados (17), de anchura sensiblemente igual a la de la cavidad (15), gracias a ello y a la elasticidad de que están dotadas tanto la camisa (10), como el émbolo (18), este último puede ser introducido en el interior de la camisa (10).

Tal émbolo (18) presenta una configuración sensiblemente cilíndrica estando dotado en su cara exterior de dos resaltes (19) situados transversalmente en posiciones diametralmente opuestas lo cual permite que al ser situadas sobre las zonas (17) de la camisa, y ser presionada la base (20) de (18) queden introducidos tales resaltes (19) en el interior de la cavidad (15) efectuado en el interior de la camisa.

A su vez de la base (20) del émbolo (18) emerge según el

eje longitudinal de (18) un cilindro hueco (21) pero cuya base final (30) es maciza para que cuando el émbolo (18) esté introducido en el interior de la camisa (10) y se encuentre en la posición más cercana al perímetro libre de la base (16) de la camisa (10) -ver figura 7- la base (30) del cilindro (21) se encuentre situada sobre la base ideal (11) de la camisa (10).

Evidentemente basta con que se coloquen los resaltes (19) mediante un giro del émbolo (18) en una u otra entalla (33) para que se varíe la dosis que se quiera dosificar, por ser distinto el recorrido del émbolo (18).

A su vez cuando se coloquen los resaltes (19) en la entalla (34), permitirá el desplazamiento del émbolo contenedor hacia la zona inferior con lo cual el extremo de su eje (21) provocará la rotura del precinto (24) de la camisa (10) obturando a su vez el taladro provocado por su propio desplazamiento.

A su vez y para evitar la contaminación exterior se ha previsto la existencia del tapón (23) -ver figuras 7, y 8- que presenta una configuración cilíndrica de diámetro sensiblemente igual al del exterior de la camisa (10), emergiendo de su base cóncava (24), un cilindro hueco (25) de dimensiones sensiblemente iguales a las de la protuberancia (12) de la carcasa (10), quedando precisamente por esta zona (25) sujeto a (12).

A su vez el tapón (23) está dotado de un apéndice saliente (26), que emerge del centro ideal de la base (24)

del tapón (23) gracias a (26) se hace posible y así se desea el que al ser presionado tal tapón, rompa el precinto (14) de la camisa.

Lógicamente tanto la camisa como el émbolo contenedor se configuran para que presenten una ligera conicidad para facilitar el desplazamiento de un respecto al otro, asegurándose la estanqueidad entre ambos elementos, por haberse previsto en la cara exterior del émbolo (18) y en su zona más inferior una convencional junta tórica (27).

10 Como se habrá podido comprender con el dosificador, que se preconiza consigue asegurar una perfecta garantía de estanqueidad del producto contenido en su interior.

Se comprenderá después de observados los dibujos y la explicación que hemos efectuado de ellos que el Modelo que motiva la presente Memoria proporciona una construcción sencilla y efectiva que puede ser llevada a la práctica con gran facilidad, constituyendo, sin duda alguna, un resultado industrial.

20 Se hace constar, a los efectos oportunos, que en el objeto que constituye el presente Modelo podrán introducirse todas aquellas variaciones y modificaciones de detalle que las circunstancias y la práctica pudieran aconsejar, siempre y cuando con las variantes que se introduzcan, no se altere o modifique la esencia que queda resumida en las siguientes REIVINDICACIONES.

25

--

--

## R E I V I N D I C A C I O N E S

1a - "DOSIFICADOR PERFECCIONADO", caracterizado por es-  
 tar constituido por una camisa (10) y un émbolo contenedor  
 (18), camisa (10) que tiene una configuración cilíndrica  
 hueca de cuya base inferior (11) emerge una protuberancia  
 5 (12) también cilíndrica en cuya base (13) está dotada del  
 precinto (14) presentando en la cara interior de la carcasa  
 (10) dos cavidades (15) situadas en posiciones diametral-  
 mente opuestas construidas cada una de ellas por una enta-  
 10 lla (32) situada en un plano horizontal, en tanto que exis-  
 te otra serie de entallas (33) ubicadas perpendicularmente  
 a (32) y dirigidas hacia la zona superior existiendo otra  
 entalla (34) dirigida hacia la zona inferior presentando a  
 su vez en el inicio de la base superior (16) de tal camisa  
 15 sendos planos inclinados (17) de anchura sensiblemente  
 igual al de la cavidad (15) permitiendo gracias a la elas-  
 ticidad con que está dotada tal camisa, la introducción del  
 émbolo (18) tras previa introducción del fluido a dosifi-  
 car.

20 2a - "DOSIFICADOR PERFECCIONADO" según la anterior rei-  
 vindicación caracterizado porque el émbolo (18) presenta  
 una configuración sensiblemente cilíndrica estando dotada  
 su cara exterior de dos resaltes (19) situados en posicio-  
 nes diametralmente opuestas con lo cual al ser colocados  
 25 sobre las zonas (17) de la camisa y ser presionada la base  
 (20) de (18), quedan introducidos tales resaltes en la ca-  
 vidad (15) de la camisa, bastando imprimir al émbolo (18)

el giro adecuado para que los resaltes (19) queden situados a la altura de una u otra entalla (33) para seleccionar la dosis a dosificar, en tanto que si se sitúan los resaltes (19) en la entalla (34) permitirá que el extremo del eje (21) que emerge de la base (20) del émbolo incida y provoque la rotura del precinto (14) de la camisa (10).

3a - "DOSIFICADOR PERFECCIONADO"

10 Todo tal y conforme se describe en la presente Memoria la cual consta de diez hojas mecanografiadas por una sola cara y dos planos que la ilustran.

17 OCT. 1984  
 MADRID,  
 GESTION DESARROLOS  
 ELECTRONICOS, S.A.  
 P.A.

*Cecilia*



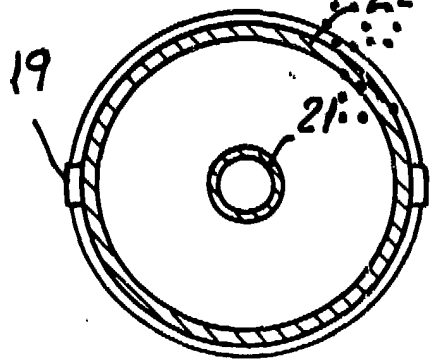
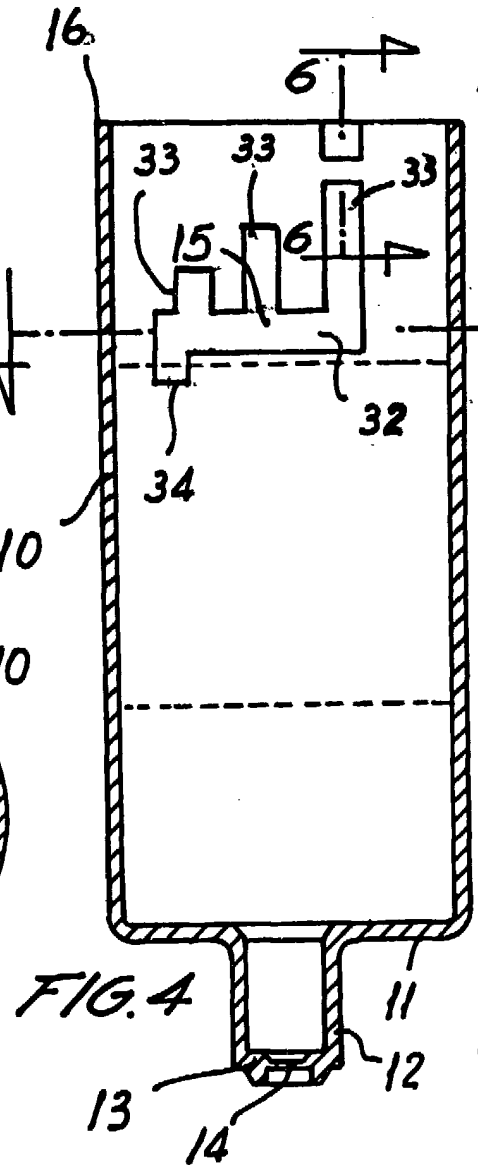
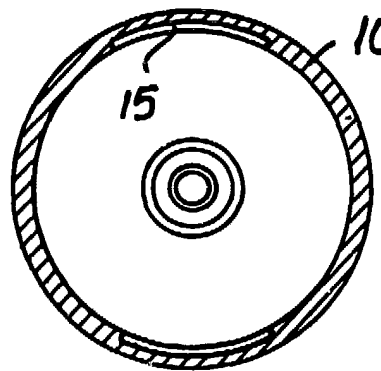
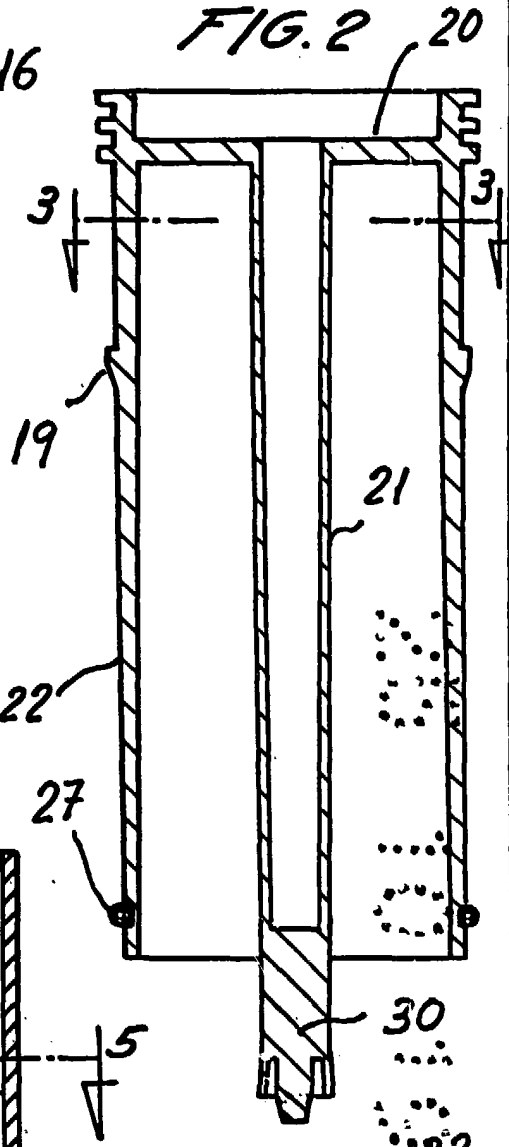
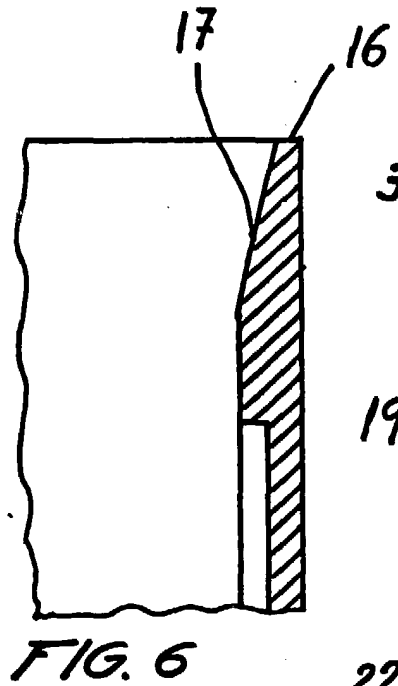
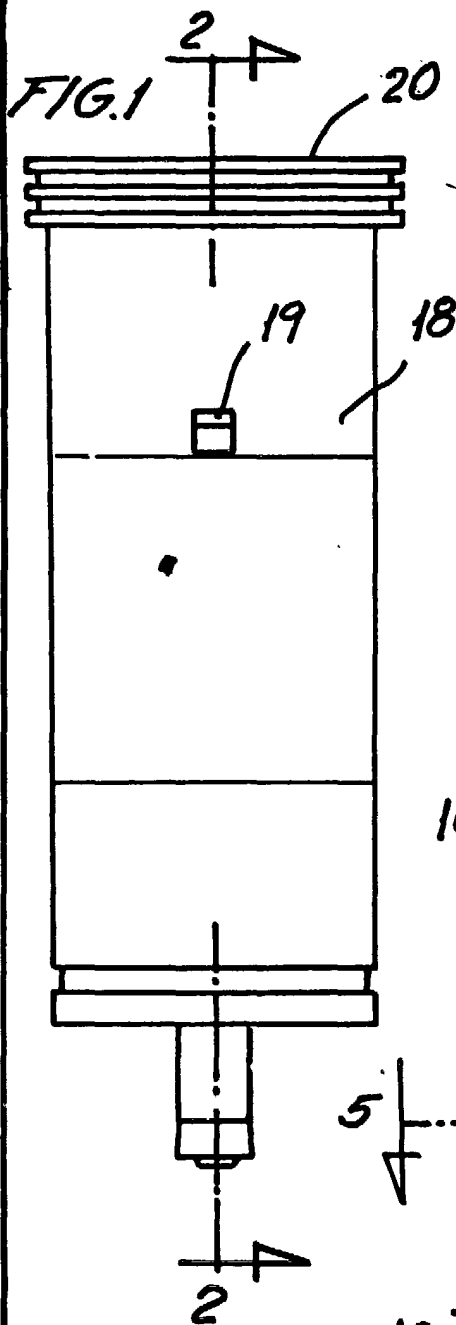

FIG. 5

FIG. 4

FIG. 3

Escala variable

Madrid. 17 OCT. 1984  
p.a.  
*Severga*

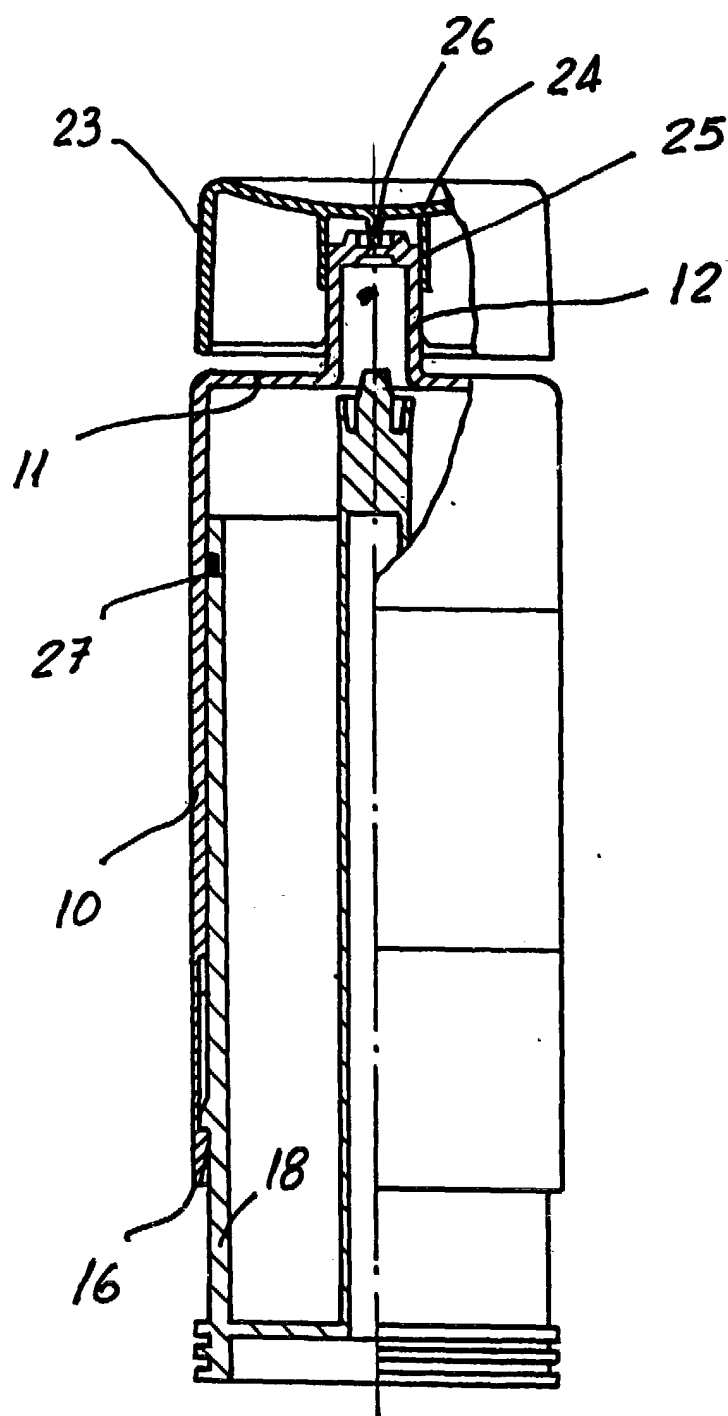

FIG. 7



FIG. 8

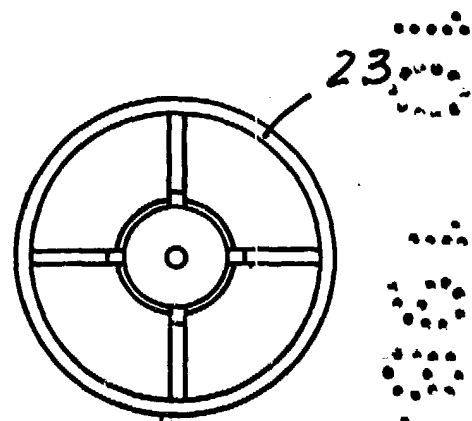

FIG. 9

Madrid. 17 OCT. 1964  
p.a.  
Cecorpa

Escala variable