



28204

P A T E N T E  
D E  
I N T R O D U C C I O N

a favor de Don Jaime VIADER GUBAU, de nacionalidad española, residente en Mataró (Barcelona) Calle Gaudí, 11, por "MECANISMO PARA ENCENDEDORES DE COMBUSTIBLES LICUADOS".

- . -

MEMORIA DESCRIPTIVA

La presente invención se refiere a un nuevo mecanismo para el accionamiento de encendedores del tipo en que se emplea combustibles licuados, tales como butano, propano y similares.

5. Son muchos los mecanismos propuestos hasta la fecha para el accionamiento de esta clase de encendedores sin que se halla llegado todavía a un grado satisfactorio de seguridad de funcionamiento, comodidad de mando y sencillez que permite obtenerlos a un precio de coste razonable y competitivo con el de los encendedores que utilizan
- 10.



282 043

combustibles líquidos.

La presente invención ha sido estudiada precisamente para obviar esta falta que se deja sentir en este

renglón industrial y, para ello, proporciona un nuevo me-

5. mecanismo de encendedor que comprende, esencialmente, una pieza soporte provista de dos paredes espaciadas lateralmente y dotadas de orificios alineados, receptores del eje de la moleta, de una base adaptable a un asiento correspondiente formado en la cara superior del cuerpo del
10. encendedor, de la que sobresale inferiormente un tubo portador de la piedra pirofórica y que se halla fijado en un orificio practicado en dicho cuerpo, en cuyo eje está igualmente articulada una pieza de accionamiento que comprende dos orejas que rodean a las paredes de la primera
15. pieza, medios de accionamiento de la moleta y un saliente radial que en la posición de reposo mantiene cerrada la válvula de un depósito de gas licuado, llevando dichas orejas articuladas los extremos de sendas bielas que se apoyan por los opuestos en un cuerpo corredizo a lo largo de
20. dicho tubo y solicitado hacia arriba por un resorte de compresión.

De preferencia la citada pieza de accionamiento tiene una pared superior que rodea la moleta en una frac-

25. ción de su contorno, está dentada exteriormente para su accionamiento y tiene un saliente interno que ajusta en una muesca periférica, formada en un disco elástico gírtorio en dicha moleta y provisto de lengüetas salientes de una de sus caras y que se aplican contra un dentado

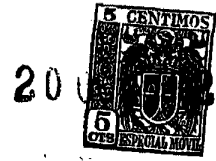

282043

correspondiente de la moleta.

5. La citada pieza soporte está provista de dos rebajos laterales en los que juegan los extremos superiores de las bielas de accionamiento, cuyos extremos presentan sendos salientes laterales que ajustan en ranuras laterales formadas en las caras internas de las orejas de la pieza de accionamiento de modo que son hechas oscilar por su giro.

10. El cuerpo del encendedor está formado preferentemente por una pieza maciza en la que se ha formado dos orificios longitudinales paralelos, de los que uno presenta una boca superior estrechada y medios de fijación del depósito de gas en su boca opuesta, en tanto que el otro tiene tres diámetros escalonados y crecientes hacia arriba, a través de los cuales se extiende el tubo portador de la piedra que se fija en la zona más estrecha, en tanto que la zona intermedia aloja al resorte de compresión y la zona superior contiene el cuerpo corredizo sobre dicho tubo, provisto de avellanados formados a ambos lados de este último, sobre su cara superior y en los que se apoya los extremos inferiores de las bielas.

25. Los dibujos adjuntos, muestran a título de ejemplo no limitativo del alcance de la invención, una forma preferida de llevarla a la práctica, en representación esquemática.

En dichos dibujos: La figura 1 es una vista en despiece, con partes seccionadas, de los distintos elementos que componen el encendedor; la figura 2 una sección

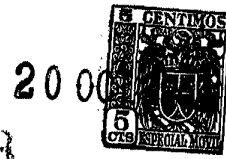

282 043

alzada del aparato montado, y la figura 3 un detalle en sección transversal alzada.

5. El encendedor que se describe consta de un cuerpo macizo -1-, por ejemplo de resina sintética moldeada, que presenta los dos orificios longitudinales -2- y -3- que desembocan en sus dos caras menores, respectivamente superior -4- e inferior -5-.

10. El orificio -2- tiene tres secciones de anchuras decrecientes de arriba abajo -6-, -7- y -8-, de las que la última tiene su boca inferior provista de un ensanchamiento -9-. El orificio -3- tiene una boca reducida -10-, re-  
deada parcialmente por una visera -11-, y una rosca interna -12- en su extremo inferior.

15. En la sección -8- del orificio -2- ajusta un tubo -13- en el que se aloja de forma convencional la piedra pirofórica y los correspondientes tornillos y resorte de presión, no representados. El tubo tiene una valona inferior -14- que ajusta en la boca ensanchada -9- y una rosca externa -15- que se fija en un orificio roscado correspondiente, formado en la base -16- de una pieza soporte -17-, por  
20. la que esta última se apoya sobre la cara superior -4- del cuerpo -1-.

25. Alrededor del tubo -13-, dentro de la sección intermedia -7- del citado orificio -2-, se encuentra un resorte helicoidal de compresión -18- cuyo extremo inferior se apoya en el escalonamiento que separa esta sección -7- de la inferior, en tanto que el extremo opuesto penetra en la sección -6-, y recibe un dado -19-, provisto de un orificio longitudinal -20- mediante el que es suscep-



282 043

tible de deslizarse a lo largo del citado tubo. Convenientemente, las secciones transversales del alojamiento -6- y del dado descrito son no circulares a fin de evitar la rotación del último alrededor del tubo.

5. La cara superior del dado -19- tiene dos entallas -21-, dispuestas a ambos lados del tubo y en cada una de las cuales ajusta el extremo inferior de una biela respectiva -22- que se extiende hacia arriba en la sección -6-.

10. En la pieza soporte -17- se distingue un cuerpo hueco sobresaliente hacia arriba y formado por dos paredes laterales -23- y una pared posterior -24-, entre las cuales se monta una moleta -25-, enfrentada a la piedra pirofórica, y un disco de accionamiento -26- para la

15. misma, sobre un eje -27- montado en sendos orificios alineados -28- de que están provistas dichas paredes laterales. En los extremos sobresalientes de este eje ajustan los orificios -28a- asimismo alineados y formados en sendas orejas -29-, unidos mediante un tabique superior -30-

20. que se prolonga por delante formando tapa -31- y dispositivo de accionamiento de la válvula del depósito de combustible que se describe más adelante.

25. Las caras laterales de la pieza soporte -17- tiene sendos rebajes -32- en los que juegan los extremos de las bielas -22-, y cuyos extremos -33- constituyen sendos topes extremos para el movimiento de estas últimas, Las caras interiores de las orejas -29- tienen unas escotaduras radiales -34- en las que juegan los tetones latera-

282043

20



les -35- de que están provistos los extremos superiores de dichas bielas.

5. Para el accionamiento de la moleta -25-, el tabique -30- tiene un saliente interno -36- que se acopla con una muesca -37- formada en el canto del disco de accionamiento -26-, que es elástico y tiene un corte radial -38-, uno de cuyos bordes está doblado fuera de su plano formando diente de arrastre que se acopla, de acuerdo con una construcción conocida, con un dentado de escape -39- formado en una de las caras de dicha moleta.

10. El depósito de combustible -40- es fijado en el interior del alojamiento -3-, tal como se aprecia en la figura 2, mediante un tapón roscado -41- que se acopla en la rosca -12-, descrita anteriormente. Su dispositivo de válvula se halla desarrollado de tal manera que el vástago de accionamiento de la misma -42- que sobresale por el extremo de la boquilla -43- de salida del gas, es empujado hacia abajo para cerrar el paso de este fluido por la tapa -31-, pero se desplaza hacia arriba cuando esta última se separa de él, permitiendo la salida del gas y la subsiguiente formación de la llama.

15. El funcionamiento del mecanismo descrito se desprende de lo que antecede: El resorte -18- empuja siempre las bielas -22- hacia arriba, de forma que según se encuentren estas últimas a uno y otro lado del tubo -13-, la piedra de accionamiento formada por los elementos -29- a -31- será solicitada hacia uno u otro lado, o sea hacia las posiciones de abierto y cerrado. Al hacer girar esta

282043 2000



pieza mediante su moleteado superior -44- desde la posición cerrada, la segunda mitad de su recorrido se realiza bajo la ayuda del resorte -18-, de manera que este movimiento se realiza rápidamente, dando lugar a una chispa potente y eficaz.

5. El depósito de gas puede ser recambiado con toda facilidad retirando el tapón -41- que, para ello, está dotado de una ranura exterior -45- para la introducción del canto de una moneda o similar.

10. La sencillez del conjunto es, por otra parte, manifiesta, de forma que su fabricación y montaje resultan muy simples, con la consiguiente ventaja para el precio del conjunto,

15. Serán independientes del objeto de la presente invención los detalles y características accesorias empleadas en la puesta en práctica de la misma, por quedar todo ello comprendido dentro del espíritu de las siguientes reivindicaciones.

- . -

N O T A

20. Se reivindica como objeto de la presente patente de introducción:

1.- Mecanismo para encendedores de combustibles licuados, caracterizado por el hecho de comprender una pieza soporte provista de dos paredes espaciadas lateral-

282 04 300



- mente y dotadas de orificios alineados, receptores del eje de la moleta, y de una base adaptable a un asiento correspondiente formado en la cara superior del cuerpo del encendedor, de la que sobresale inferiormente un tubo portador de la piedra pirofórica y que se halla fijado en un orificio de dicho cuerpo, en cuyo eje está igualmente articulada una pieza de accionamiento que comprende dos orejas que rodean a las paredes de la primera pieza, medios de accionamiento de la moleta y un saliente radial que en
- 5.
10. la posición de reposo mantiene cerrada la válvula de un depósito de gas a presión, llevando dichas orejas articulados los extremos de sendas bielas que se apoyan por los opuestos en un cuerpo corredizo a lo largo de dicho tubo y solicitado hacia arriba mediante un dispositivo elástico.
15. 2.- Mecanismo para encendedores de combustibles licuados, según la reivindicación 1, caracterizado porque la citada pieza de accionamiento tiene una pared superior que rodea la moleta en una fracción de su contorno está dentada exteriormente para su accionamiento y tiene
20. un saliente interno que ajusta en una muesca periférica, formada en un disco elástico giratorio alrededor del eje de la moleta y provisto de lengüetas salientes de una de sus caras, las cuales se aplican contra un dentado correspondiente de la citada moleta.
25. 3.- Mecanismo para encendedores de combustibles licuados, según la reivindicación 1, caracterizado porque la pieza soporte está provista de dos rebajos laterales en los que juegan los extremos superiores de las bielas

282 043 2000



de accionamiento, cuyos extremos presentan sendos salientes laterales que ajustan en ranuras radiales, formadas en las caras internas de las orejas de la pieza de accionamiento, de modo que son hechas oscilar por su giro.

5. 4.- Mecanismo para encendedores de combustibles licuados, según la reivindicación 1, caracterizado porque el cuerpo del encendedor está formado por una pieza maciza y provista de dos orificios longitudinales, de los que uno presenta una boca superior estrechada y medios para la fijación del depósito de gas en su boca opuesta, en tanto que el otro tiene tres diámetros escalonados y crecientes hacia arriba, a través de los cuales se extiende el tubo portador de la piedra que se fija en la zona más estrecha, alojando la zona intermedia un resorte de compresión que rodea dicho tubo, mientras que la zona superior contiene el cuerpo corredizo sobre dicho tubo, provisto de avellanados formados a ambos lados de este último, sobre su cara superior, y en los que se apoyan los extremos inferiores de las bielas.
- 10.
- 15.
20. 5.- Mecanismo para encendedores de combustibles licuados.

La presente memoria consta de nueve hojas foliadas, escritas a máquina por una sola cara.

Barcelona, 20 Octubre de 1962.

Jaime VIADER GUBAU

p.a.

L. PONTI

P.P.

D. JAIME VIADER GUBAU

Hoja única

282 043

20 00



9427

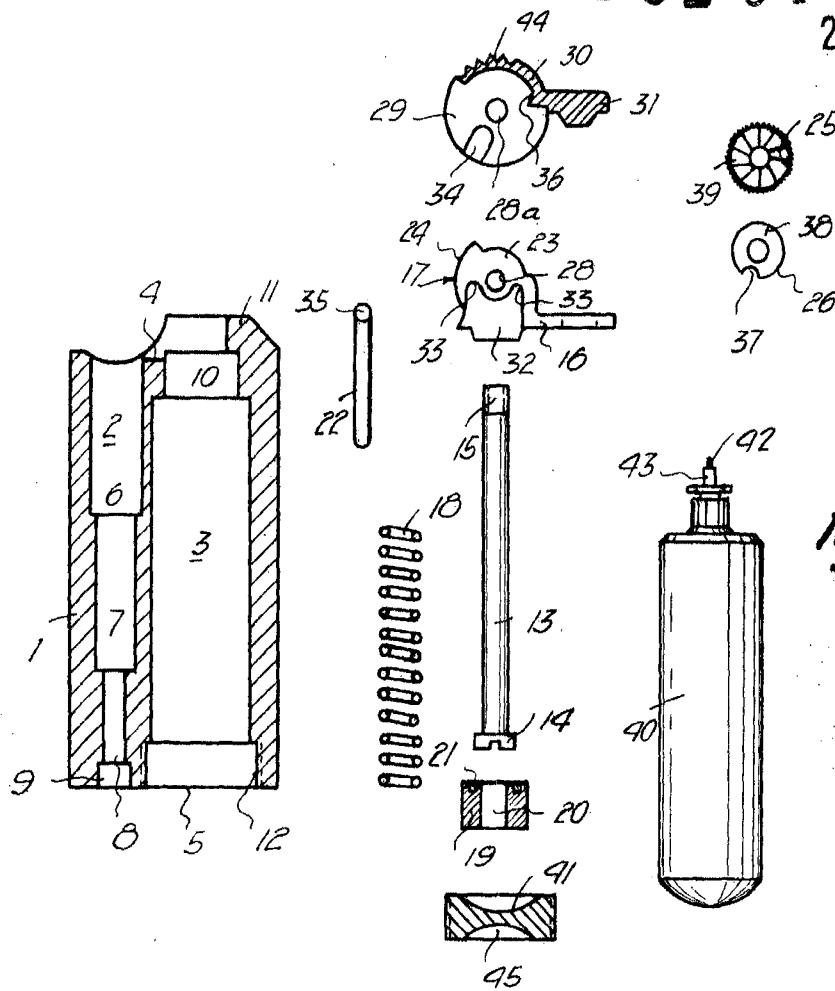

Fig. 1

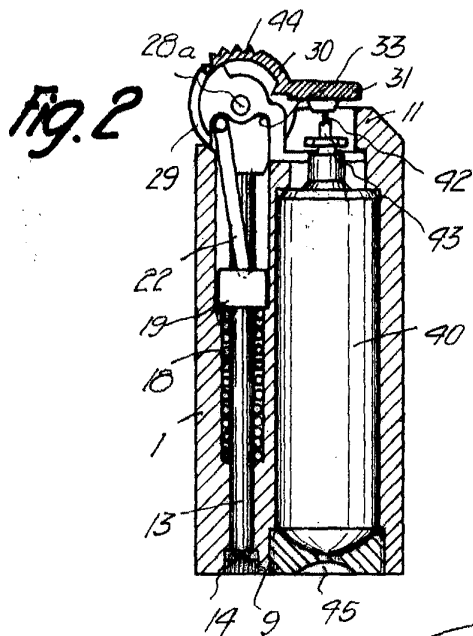

Fig. 2

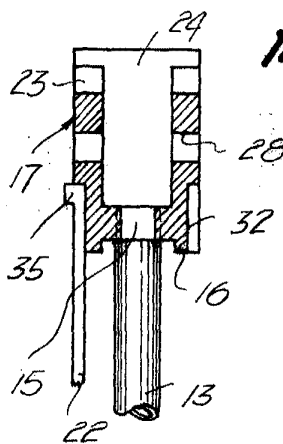

Fig. 3

Barcelona, 20 Octubre 1962  
Jaime Viader Gubau  
p.a.

L. PONTI  
P.P.