

(19) ES (11) (21) (22)	NUMERO 282.011	(10) Y
	FECHA DE PRESENTACION 16-10-1984	



ESPAÑA

MODELO DE UTILIDAD

1- SET. 1985

(30) PRIORIDADES:	(31) NUMERO	(32) FECHA	(33) PAIS	
-------------------	-------------	------------	-----------	--

(47) FECHA DE PUBLICIDAD	(51) CLASIFICACION INTERNACIONAL Int. Cl. E04H 3/20	
--------------------------	--	--

(54) TITULO DE LA INVENCIÓN	
-----------------------------	--

CARRO PARA EQUIPO DE LIMPIEZA DE PISCINAS ESTANQUES Y SIMILARES.

(71) SOLICITANTE (S)	D. FERNANDO PABOLLET CALAVIA y M ^a CRUZ ETAYO ZAZPE.
----------------------	---

DOMICILIO DEL SOLICITANTE	Monasterio de Irache No.46, 31001 PAMPLONA.
---------------------------	---

(72) INVENTOR (ES)	
--------------------	--

(73) TITULAR (ES)	
-------------------	--

(74) REPRESENTANTE	D. JOSE MIGUEL GOMEZ-ACEBO Y POMBO
--------------------	------------------------------------

El presente Modelo de Utilidad se refiere a un carro para equipo de limpieza de piscinas, estanques y similares, especialmente concebido para facilitar el transporte y manejo de dicho tipo.

5 Como es sabido, para la limpieza del fondo de piscinas y estanques en general, se utilizan equipos cuyo manejo suele resultar bastante dificultoso, debido al peso de tales equipos.

10 El objeto de la presente invención es conseguir un carro que permita el desplazamiento del equipo de limpieza, y sirva además como elemento auxiliar para la inmersión y extracción del equipo del agua, operaciones éstas que, debido precisamente al peso elevado del equipo de limpieza, son las que presentan mayores problemas.

15 Otro objeto de la invención es conseguir un carro que sirva además como soporte para el montaje de un armario en el que se incluyen los diferentes elementos para la alimentación y control del equipo de limpieza.

20 De acuerdo con la invención, el carro está constituido por un bastidor que comprende un marco rectangular dotado inferiormente de ruedas de apoyo. Este marco lleva montado superiormente, a lo largo de sus lados mayores, dos carriles ó pistas para los elementos de rodadura del equipo de limpieza. Sobre uno de los lados menores el bastidor lleva fijados perpendicularmente dos brazos superiores que servirán para montar el armario en el que se alojan los elementos de control del equipo de limpieza. En el lado menor opuesto del marco, y en posición adyacente a uno de los lados menores, por fuera de dicho lado menor, dispone de una pluma giratoria según un eje vertical que
25
30 incluye una polea y carrete con trinquete de retención y manive

la de accionamiento.

Esta pluma está constituida por un mástil vertical y un brazo superior perpendicular en el que vá fijado en el extremo libre la polea. El mástil estará preferentemente com-
5 puesto por un perfil tubular cilíndrico que se enchufa inferiormente en un segundo perfil cilíndrico que es solidario al bastidor. El mástil y el perfil cilíndrico inferior disponen de orificios enfrentables para recibir un pasador de bloqueo.

Los carriles ó pistas del bastidor pueden estar
10 constituidos por una pletina resistente fijada longitudinalmente sobre cada uno de los lados mayores del marco. Esta pletina sobresaldrá exteriormente de los lados citados para quedar limitada en su borde externo en la pared superior longitudinal, adoptando en sección transversal una configuración en L.

15 Con el carro de la invención, el equipo de limpieza puede transportarse fácilmente, debido a las ruedas de que está dotado dicho carro. Mediante la pluma del carro y la polea con trinquete de retención y manivela de accionamiento, puede conseguirse la elevación parcial del equipo, respecto a la su-
20 perficie de sustentación del carro, y girando la pluma su desplazamiento fuera del carro, de modo que liberando progresivamente el cable que pasa sobre la polea y del cual vá suspendido el equipo, se consigue el descenso de dicho equipo hasta su inmersión total en la piscina. Para la extracción del equipo se
25 actua de forma inversa.

La constitución y ventajas del carro de la invención se comprenderán mejor con la siguiente descripción, hecha con referencia a los dibujos adjuntos, en los que se muestra una posible forma de ejecución, dada a título de ejemplo no li-
30 mitativo.

En los dibujos:

La figura 1 es una perspectiva de un carro para el transporte de equipos de limpieza de piscinas, construido de acuerdo con la invención.

5 La figura 2 es una sección según la línea 2-2 de la figura 1.

10 Tal y como puede apreciarse en la figura 1, el carro comprende un bastidor compuesto por un marco rectangular, referenciado en general con el número 1, sobre cuyos lados mayores 2 van dispuestas otras tantas pistas de rodadura 3 que, como mejor puede apreciarse en la figura 1, consisten en una pletina ó chapa que discurre longitudinalmente por encima de cada uno de los lados mayores del marco. Esta chapa ó pletina es de mayor anchura que el perfil que forma los citados lados, sobresaliendo exteriormente de los mismos en un tramo cuya porción extrema 4 queda doblada perpendicularmente hacia arriba, mientras que a partir de su borde interno presenta una segunda porción 5 de menor longitud doblada perpendicularmente hacia abajo.

20 A partir de uno de los lados menores 6 del marco van fijados perpendicularmente dos brazos superiores 7, cerrados por un travesaño superior, que sirven para la fijación de un armario 8, que incluye los elementos de control del equipo de limpieza.

25 Sobre el lado menor opuesto 6' del marco, en posición adyacente a uno de los lados mayores y por fuera del mismo vá montada una pluma 9 compuesta por un mástil vertical 10 y un brazo perpendicular superior 11 en cuyo extremo vá montada una polea giratoria 12. Sobre esta polea apoya y discurre un cable 13 que se bobina sobre un carrete 14 accionable mediante la manivela 15. El carrete 14 dispone de un mecanismo de bloqueo

constituido por un trinquete no representado.

5 El mástil 10 vá montado con facultad de giro en una base tubular 16 solidaria del bastidor 1. Tanto la base tubular 16 como el tramo inferior del mástil 10 disponen de orificios enfrentables para el montaje de un pasador de bloqueo 17.

10 El carro de la invención vá dotado de ruedas, de las cuales las dos anteriores ván montadas sobre un eje común 18, mientras que las ruedas posteriores son independientes y ván fijadas inferiormente, mediante un soporte con eje vertical de giro libre, en placas de esquina 19 ancladas al bastidor.

Del armario 8 sobresale una manguera 20, con los cables de alimentación del equipo de limpieza. Asimismo del armario 8 pueden sobresalir cables para la conexión de un mando mediante el que se controle a distancia el equipo de limpieza.

15 El equipo de limpieza irá montado en el carró, apoyando sobre las guías ó carriles 3 y dispondrá de una argolla ó similar para fijar el gancho 21 en que queda rematado el cable 13. Actuando sobre la manivela 15 puede conseguirse la elevación del equipo respecto al carro, a continuación de lo cual, mediante giro del mástil 10, puede disponerse dicho equipo fuera del carro, sobre la piscina, para iniciar su descenso hasta apoyar en el suelo de la misma, liberando lógicamente el trinquete de retención del carrete 14.

25 Para extraer el equipo de limpieza del agua se fija también el gancho 21 y accionando la manivela 15 se consigue su elevación progresiva hasta situarlo a una altura superior al bastidor 1, a continuación de lo cual se gira el mástil 10, extrayendo el pasador de bloqueo 17, para liberar por último el trinquete de retención del carrete 14 y conseguir el descenso del equipo hasta que apoye nuevamente sobre las guías ó carri-

30

les 3.

Descrita suficientemente la naturaleza del invento, así como la manera de realizarlo en la práctica, debe hacerse constar que las disposiciones anteriormente indicadas son susceptibles de modificaciones de detalle en cuanto no alteren su principio fundamental.

5



10

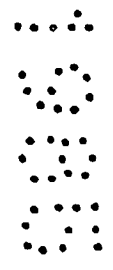

REIVINDICACIONES

1.- Carro para equipo de limpieza de piscinas, estanques y similares, caracterizado porque comprende un bastidor, constituido por un marco rectangular, dotado inferiormente de ruedas de apoyo; cuyo marco lleva montado superiormente, a lo largo de sus lados mayores, dos carriles o pistas para los elementos de rodadura del equipo de limpieza, y sobre uno de los lados menores dos brazos para el montaje de un armario de control para dicho equipo, mientras que sobre el lado menor opuesto y en posición adyacente a uno de los lados mayores, dispone de una pluma giratoria según un eje vertical, dotada de una polea y carrete con trinquete de retención y manivela de accionamiento.

2.- Carro según la reivindicación 1, caracterizado porque la pluma citada comprende un mástil vertical y un brazo superior perpendicular portador en su extremo libre de la polea citada, cuyo mástil está constituido por un perfil tubular cilíndrico, enchufable en un segundo perfil cilíndrico fijado perpendicularmente al bastidor, disponiendo dicho mástil de un pasador de bloqueo sobre el perfil interno.

3.- Carro según la reivindicación 1, caracterizado porque dos de las ruedas van montadas mediante una barra o eje común en dos patillas que sobresalen inferiormente del bastidor, cerca de uno de los lados menores de dicho bastidor; mientras que las otras dos ruedas son independientes y van montadas inferiormente, mediante un soporte con eje vertical de giro libre, en placas de esquinas ancladas al bastidor, a partir del otro lado menor de dicho bastidor.

4.- Carro según la reivindicación 1, caracterizado porque los carriles o pistas consisten en una platina resistente fijada sobre cada uno de los lados mayores del marco, que sobresale

exteriormente de dichos lados y queda rematada en su borde exterior en una pared superior longitudinal.

5.- Carro para equipo de limpieza de piscinas, estanques y similares, tal y como queda sustancialmente descrito en la presente Memoria e ilustrado en los dibujos adjuntos.

Esta Memoria consta de 7 hojas escritas a máquina por una sola cara.

Madrid, - 9 ABR. 1985

D. FERNANDO PABOLLET CALAVIA

Dña. M^a CRUZ ETAYO ZAZPE

J. M. GÓMEZ-ACIBO Y POMBO
P. P. Firmado PILAR DOMINGUEZ M.

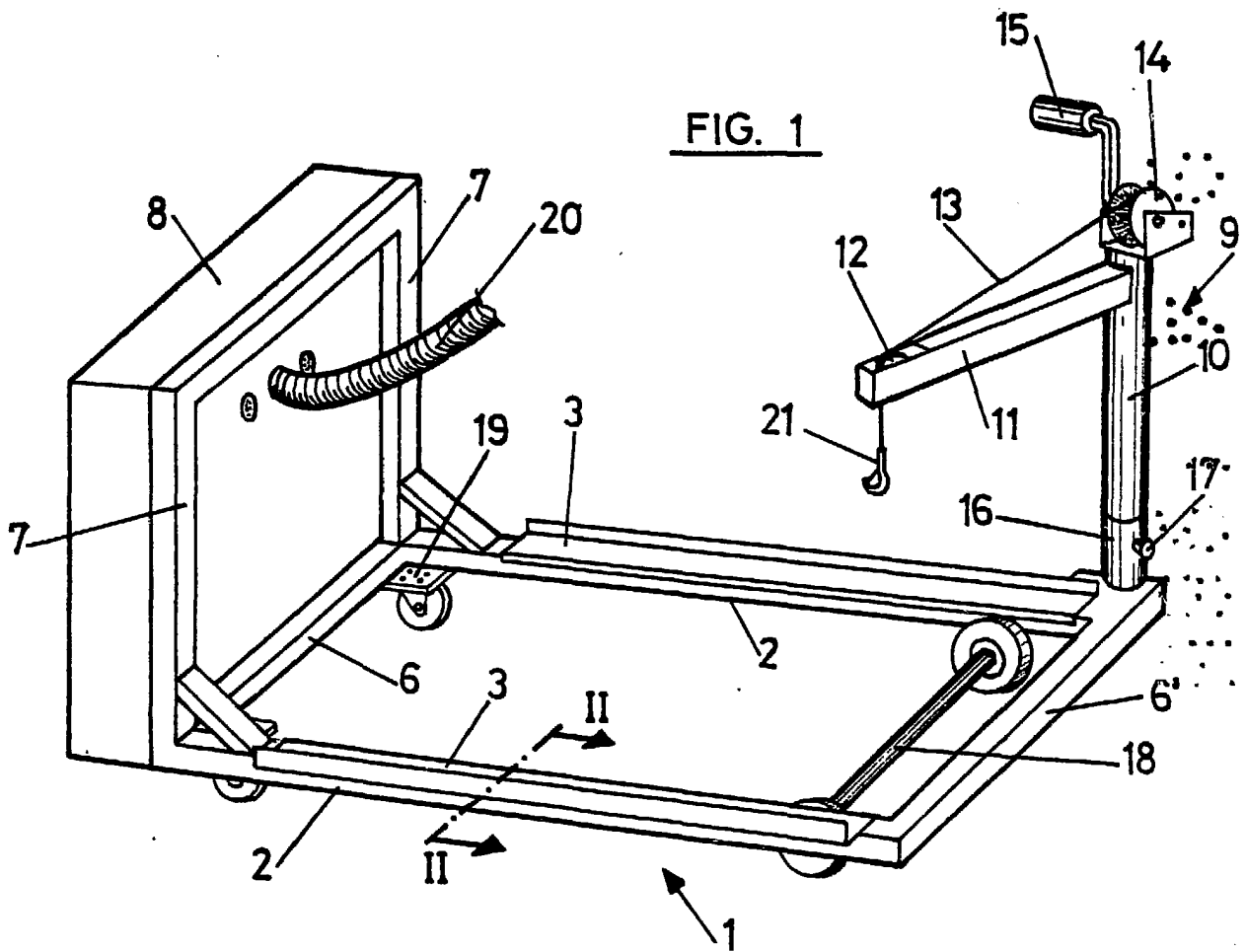

FIG. 1

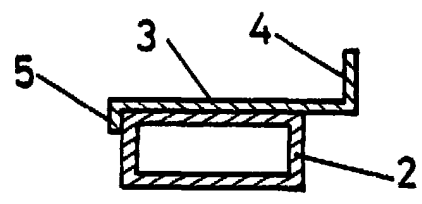

FIG. 2

29/87
J. M. GONZALEZ-LANZO Y POMBO
P. P. Firmado: PILAR DOMINGUEZ M.

ESCALA VARIABLE.