

19 ES	11 NUMERO	20 Y
	21 281.634 (5)	
	22 FECHA DE PRESENTACION	
	26 setiembre 1984	



ESPAÑA

MODELO DE UTILIDAD 16 OCT. 1985

30 PRIORIDADES:	32 FECHA	33 PAIS
31 NUMERO		

47 FECHA DE PUBLICIDAD	81 CLASIFICACION INTERNACIONAL
	Int. Cl. B65D 30/10

89 TITULO DE LA INVENCIÓN

ENVASE DE PAPEL, PERFECCIONADO.

71 SOLICITANTE (S)

DOÑA TELESFORA LOPEZ CARCELEN

DOMICILIO DEL SOLICITANTE

Avenida Virgen Montserrat, 238 - 08026 BARCELONA

72 INVENTOR (ES)

La propia solicitante Doña Telesfora López Carce-  
lén, de nacionalidad española.

73 TITULAR (ES)

74 REPRESENTANTE

DON FRANCISCO JAVIER DEL RIO CALVO

MEMORIA DESCRIPTIVA

La presente solicitud de patente de modelo de utilidad hace referencia, según se indica en su enunciado, a un envase perfeccionado, tal como un saco, una bolsa o similar, constituido a base de papel o un material laminar equivalente.

De manera mas concreta, la presente solicitud se refiere a un envase de papel del tipo, en sí ya conocido, que se obtiene a partir de un tubo plano cuyas paredes están formadas por al menos dos capas u hojas de papel, que es cerrado por al menos una de sus extremidades, mediante el doblado y rebatimiento de la boca.

Uno de los sistemas de cierre actualmente utilizados, y probablemente el que mejores resultados técnicos permite obtener, estriba en cortar en forma escalonada las sucesivas capas u hojas integrantes del saco, de manera que al realizar el doblado y rebatimiento de la zona transversal extrema, todas las láminas integrantes del conjunto presenten una franja transversal de contacto con la lámina que ocupa posición superior, a la que se solidarizan por adhesión. Este sistema permite obtener un cierre técnicamente impecable, pero presenta serios incon-

venientes en cuanto a la fabricación, obligando a la utilización de máquinas y utillajes costosos y complicados, y exigiendo laboriosas operaciones de preparación.

La presente solicitud de registro tiene precisamente  
5 por objeto un envase perfeccionado, perteneciente al indicado tipo, cuya característica esencial estriba en presentar al menos una de sus bocas o extremidades cerrado por rebatimiento de un especial juego de solapas, que permite alcanzar unos resultados perfectamente equivalentes a los  
10 que son propios de los envases ya conocidos, a que se ha hecho mención, pero mediante unas instalaciones y unos utillajes notablemente mas simples y, en definitiva, con unos costos de fabricación notablemente mas reducidos. En estas condiciones, los beneficios técnicos que se deducen del expresado envase resultan de todo punto evidentes.  
15 tes.

En esencia, el envase de papel que se preconiza se caracteriza por presentar al menos una de sus bocas o extremidades cerrada por medio de una primera solapa formada por todo el conjunto de láminas u hojas que lo integran, con excepción de una de las dos hojas que ocupan posición exterior, cuya solapa se halla rebatida y adheri-

20

da sobre sí misma por dos veces, y una segunda solapa, constituida por la indicada hoja exterior y definida por dos cortes laterales que presenta el tubo, la cual se halla rebatida sobre el conjunto, hallándose directamente solidarizada, por medio de una línea o banda de adhesivo, a la cara exterior de la otra hoja que ocupa posición exterior.

Este dispositivo de cierre resulta relativamente simple en cuanto a la fabricación, y garantiza unos excelentes resultados en cuanto a la efectividad del cierre. En este último aspecto, conviene destacar que el doble rebatimiento de la primera solapa indicada asegura un alto grado de efectividad, mientras que la segunda solapa, que se solidariza directamente sobre la lámina que ocupa posición exterior en el conjunto, mejora notablemente la estética, retiene eficazmente el doble rebatimiento y asegura su permanencia en esta posición, por duro que sea el trato a que se vea sometido el envase.

Por lo demás, la esencialidad y las principales características y ventajas del envase que motiva la presente solicitud, resultarán mas fácilmente comprensibles a la vista de los dibujos adjuntos, en los que -en forma

esquemática y, desde luego, sin carácter limitativo de ninguna clase- se ha representado un ejemplo concreto de realización práctica del mismo.

En estos dibujos:

5 Las figuras 1, 2, 3, 4 y 5 son sendos detalles en vista en perspectiva, muy esquemáticos, mostrando las sucesivas fases que comprende el cierre de una de las extremidades del envase perfeccionado que se preconiza.

Tal como se muestra esquemáticamente en la figura 10 1 de los indicados dibujos, el envase se halla básicamente constituido por un tubo aplanado, cuyas paredes se hallan formadas por al menos dos capas o láminas de papel o material similar. En el ejemplo de realización representado en los dibujos, el envase se halla concretamente formado por tres láminas 1-1', 2-2', 3-3', pero este número 15 puede ser libremente disminuido o aumentado de acuerdo con las necesidades y conveniencias de cada caso. Este tubo se obtiene utilizando máquinas e instalaciones ya conocidas y ampliamente experimentadas, de manera que su 20 fabricación, con el número de láminas que en cada caso interese, no ofrece ninguna dificultad.

El envase que se preconiza se halla constituido a

partir de un segmento, de longitud apropiada, del tubo aplanado referido, con al menos una de sus bocas o extremidades cerrada por el juego de solapas que constituye objeto de la invención.

5           Según una característica esencial del envase que nos ocupa, el tubo aplanado a que se ha hecho reiteradamente referencia presenta en al menos una de sus extremidades dos cortes longitudinales 4, que parten de dicha extremidad y siguen sus bordes laterales. Estos cortes definen en la lámina 1' que ocupa posición inferior una pestaña o solapa extrema, que queda separada de las restantes láminas que integran el conjunto, quedando en disposición de ser rebatida independientemente, en la forma que se verá.

15           La extremidad o boca del envase que nos ocupa se halla esencialmente cerrada, tal como se ha representado esquemáticamente en las figuras 3 y 4, mediante el doblado y rebatimiento dos veces sobre sí misma de la solapa formada por todo el grueso de hojas o láminas que integran el conjunto, salvo la lámina inferior 1', fijándose estas dobleces mediante correspondientes líneas o bandas de material adhesivo 5-6.

Finalmente, también de manera esencial, sobre la solapa expuesta se halla rebatida la solapa formada por la parte de la lámina 1' que queda separada del resto por los cortes laterales 4. Esta pestaña, como es lógico, sobresale del grueso formado por la primera solapa referida, de manera que su zona extrema queda directamente apoyada sobre la lámina 1, a la que se solidariza mediante una banda de adhesivo 7, con los beneficiosos efectos que han quedado ya estudiados.

El envase, como es lógico, podrá presentar tan sólo una de sus extremidades cerrada por medio del juego de solapas que ha quedado descrito o ambas extremidades cerradas en forma idéntica.

Se comprende, finalmente, que el envase objeto de la invención podrá en la práctica presentar características muy diferentes, pudiendo presentar las mas diversas dimensiones, hallarse constituido por diferente número de láminas, presentar o no fuelles laterales, asas u otras disposiciones accesorias, etc., etc., debiendo considerarse comprendidas todas estas amplias posibilidades de variación en el ámbito de protección del registro que se solicita.

REIVINDICACIONES

1 - Envase de papel, perfeccionado, del tipo que se obtiene a partir de un tubo aplanado cuyas paredes se hallan formadas por un mínimo de dos láminas superpuestas, caracterizado por presentar al menos una de sus extremidades cerrada por una primera solapa formada por todo el conjunto de láminas u hojas superpuestas integrantes del envase, con la excepción de una de las dos hojas que ocupan posición exterior, cuya solapa se halla rebatida y adherida sobre sí misma por dos veces, y una segunda solapa, formada por la indicada hoja exterior y definida por dos cortes laterales que presenta el indicado tubo a partir de dicha extremidad, la cual se halla rebatida sobre el conjunto, sobresaliendo del borde de la primera solapa, y hallándose directamente solidarizada, por medio de una línea o banda de adhesivo, a la cara exterior de la otra hoja que ocupa posición exterior.

2 - Envase de papel, perfeccionado.

sente Memoria Descriptiva de ocho ho-  
jas mecanografiadas, escritas por  
una sola cara, numeradas del 1 al  
8 y con sus líneas numeradas, a su  
vez, de cinco en cinco, y de dibujos  
anexos.

Barcelona, para Madrid 6 Mayo 1985

P.A. FCO. JAVIER DEL RIO.

P.P.

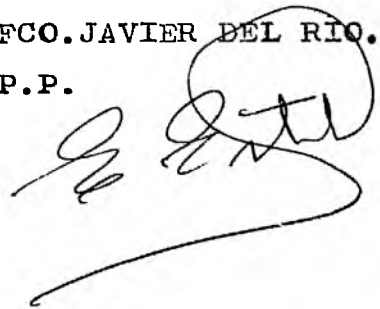
A handwritten signature in black ink, appearing to read 'Fco. Javier del Rio', with a large, sweeping flourish underneath.

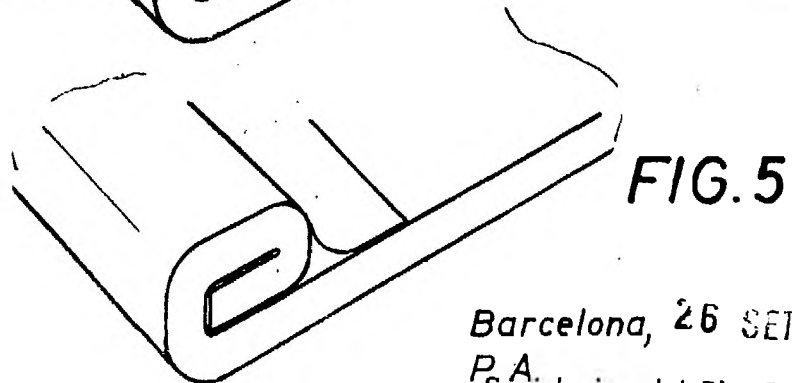
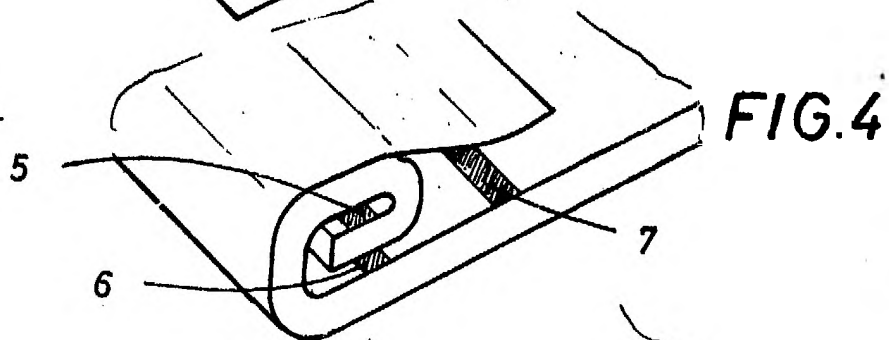
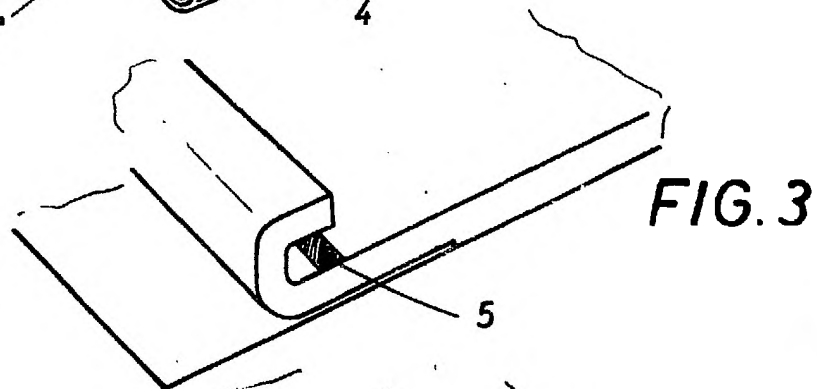
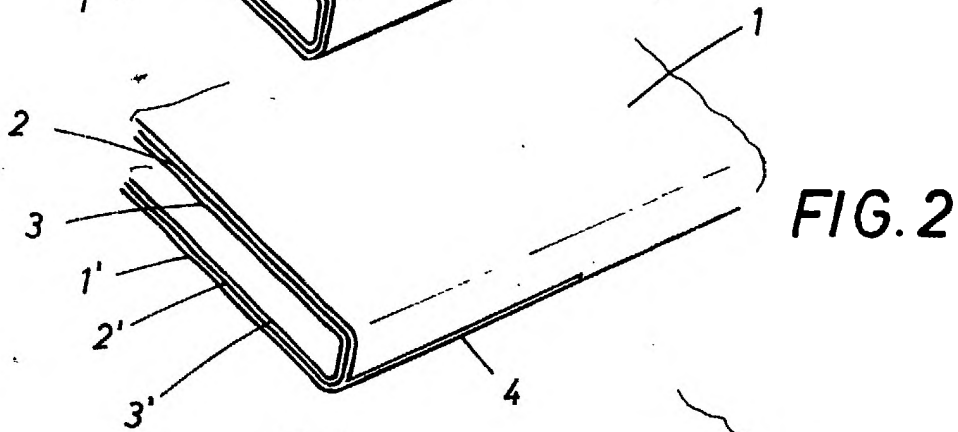
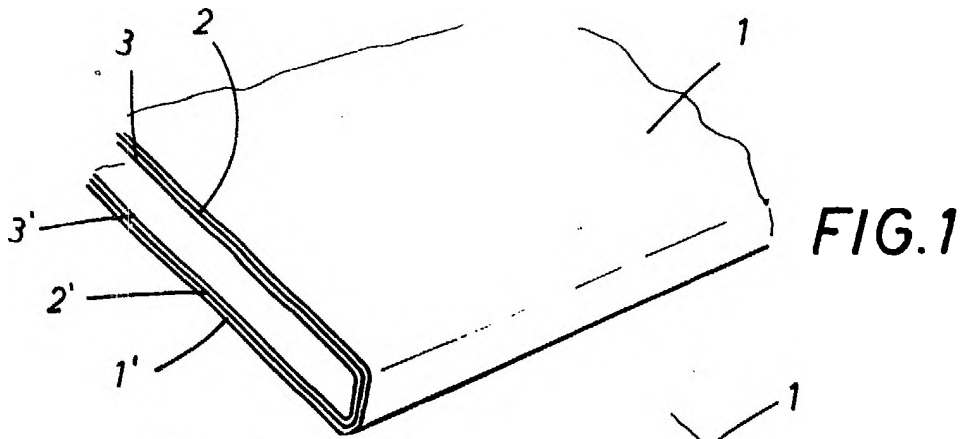

Barcelona, 26 SET. 1984

P.A.  
Fco. Javier del Rio Calvo

P.P.

Escala variable