

10 ES	11 NUMERO	281778	12 Y
12	FECHA DE PRESENTACION		
	- 4 OCT. 1984		



ESPAÑA

**MODELO DE UTILIDAD** *E.1 Adm. 1980*

30 PRIORIDADES:	32 FECHA	33 PAIS
31 NUMERO		

47 FECHA DE PUBLICIDAD	51 CLASIFICACION INTERNACIONAL
	G07F 9/00

54 TITULO DE LA INVENCIÓN
"SOPORTE PERFECCIONADO PARA TAMBORES DE MAQUINAS RECREATIVAS"

71 SOLICITANTE (B)
ELECTRONICOS EDEN, S.L.

DOMICILIO DEL SOLICITANTE
Nicolau Primitiu, nº. 15 46014 VALENCIA

72 INVENTOR (ES)

73 TITULAR (ES)
La firma solicitante

74 REPRESENTANTE
JUAN JOSE ALONSO YAGUE (203-8)

## MEMORIA DESCRIPTIVA

5 La presente invención se refiere, según se expresa en el enunciado de esta memoria descriptiva, a un soporte para tambores de máquinas recreativas, que ha sido sensiblemente perfeccionado en orden a mejorar su funcionalidad y eficacia, simplificando notablemente las características estructurales de los soportes clásicos.

10 En la actualidad existe gran profusión de máquinas recreativas que incorporan, como elementos fundamentales, una pluralidad de tambores giratorios, provistos en su periferia de determinados símbolos o grafismos visibles a través de una pantalla, de manera que tales grafismos y entre los diferentes tambores, son susceptibles de establecer múltiples combinaciones, tras el giro y parada de los mismos, combinaciones de las que a su vez algunas de ellas son susceptibles de premio.

15 En este tipo de máquinas y debido a la normativa vigente, que limita considerablemente el diámetro de los tambores, se utilizan múltiples soluciones para conseguir la secencialidad de imágenes a través de las ventanas o pantallas de la carcasa de la máquina, tales como diapositivas asistidas por proyectores secuenciales, bandas continuas establecidas entre rodillos, etc. Una de las soluciones más  
20  
25 comunmente utilizadas consiste en utilizar un tambor de las dimensiones previstas por la legislación al efecto, que se adosa a la cara interna de la ventana de visualización co-

respondiente y que, obviamente, incorpora en su periferia los grafismos que han de dar lugar a las posteriores combinaciones.

5 Para el giro de los tambores también es usual su acoplamiento directo al eje de un motor de impulsos, de manera que con la colaboración de una célula fotoeléctrica se detecta una determinada posición base del tambor y a partir de la misma el motor puede suministrar, previamente a su parada definitiva, el número de impulsos programados para que en la pantalla de visualización de la máquina aparezca la combinación de símbolos igualmente programada...

10 La solución es tan evidente que, como anteriormente se ha dicho, su uso está totalmente generalizado; sin embargo surgen problemas a la hora del montaje de estos elementos, ya que tanto el motor como el correspondiente tambor deben ser debidamente fijados para que adopten el posicionamiento correcto con respecto a la ventana correspondiente de la carcasa de la máquina, a través del que han de visualizarse los símbolos existentes en el tambor.

15 En este sentido se utilizan pletinas angulares y todo tipo de artilugios mecánicos que resultan complicados tanto desde el punto de vista de su obtención como desde el de su posterior montaje.

25 El soporte que la invención propone viene a resolver perfectamente esta problemática asegurando un perfecto afianzamiento para este conjunto de mecanismos, a base de piezas de muy fácil obtención y consecuentemente de

reducido costo, y con un montaje igualmente sencillo, prácticamente instantáneo.

5 Para ello la invención se centra esencialmente en fijar la carcasa del motor de impulsos a una de las caras de circuito impreso, placa que incorpora el circuito de gobierno del motor, mientras que el eje del mismo atraviesa dicha placa y recibe por su cara opuesta al correspondiente tambor.

10 El conjunto así obtenido se fija a un soporte propiamente dicho constituido mediante dos guías paralelas y acanaladas, de concavidades enfrentadas, unidas con carácter monopieza a un marco rectangular constitutivo de la ventana de visualización propiamente dicha, que afecta consecuentemente a un sector del tambor y que deja visible un espacio del mismo tal que resulta observable uno de los grafismos del tambor y los que le son adyacentes anterior y posteriormente, consiguiéndose de esta manera un óptimo efecto óptico para el soporte.

20 Así pues y de acuerdo con la estructuración que ha sido someramente descrita, el marco rectangular se acopla a una ventana operativamente practicada en el panel frontal de la máquina, determinando posteriormente un asiento parcial para la periferia del tambor, pero sin que este llegue a contactar con el marco, mientras que de dicho marco se proyectan posteriormente las citadas guías sobre las que se "enchufa" simplemente la placa de circuito impreso portadora del circuito de gobierno del motor, del propio motor, del

25

tambor y de los demás elementos accesorios al mecanismo.

5 Para complementar la descripción que se esta realizando y con objeto de ayudar a una mejor comprensión de las características del invento, se acompaña a la presente memoria descriptiva, como parte integrante de la misma, de una hoja única de planos en la que con carácter ilustrativo y no limitativo, se ha representado lo siguiente:

10 La figura 1.- Muestra una vista en perspectiva de un soporte para tambores de máquinas recreativas realizado de acuerdo con el objeto de la presente invención, en la que la placa de circuito impreso con los diferentes élementos, asociados a la misma aparece independizada del marco o soporte propiamente dicho y debidamente enfrentada de ácuerdo con su posterior montaje.

15 La figura 2.- Muestra una vista en alzado posterior del mismo conjunto representado en la figura anterior debidamente montado.

20 La figura 3.- Muestra una vista en planta del mismo conjunto representado en la figura 2 y seccionado de acuerdo con la línea de corte A-B de dicha figura.

La figura 4.- Muestra, finalmente, una vista en alzado lateral del dispositivo por su cara correspondiente a la de ubicación del motor.

25 A la vista de estas figuras puede observarse como el dispositivo que la invención propone se constituye a partir de un soporte propiamente dicho, preferentemente obtenido en plástico, en el que se define un marco rectangu

lar 1 determinante a su vez de una ventana 2 para visualización de los símbolos existentes en el tambor 3, por parte del jugador, un cuello 4 de configuración general troncopiraridal con escotes 5 curvoconcavos, de curvatura coincidente con la del propio tambor 3 y a los que se acopla sensiblemente este último, tras el montaje, y una pareja de guías laterales 6 de configuración acanalada, concretamente de perfil en U, en cuya acanaladura 7 se introduce, por "enchufamiento" una placa de circuito impreso 8 que además de incorporar el correspondiente circuito de gobierno para el motor de impulsos 9, se constituye en soporte para este último y al tambor 3 asociado a su eje.

De forma más concreta y como se observa en la figura 4, el motor 9 se fija a la placa de circuito impreso 8 por sus anclajes clásicos 10, mientras que el eje 11 de dicho motor atraviesa la citada placa 8 para recibir solidariamente por la cara opuesta de la misma al citado tambor 3 portador de los grafismos con los que han de establecerse las diferentes combinaciones susceptibles de premio.

Como complemento de la estructura descrita en la placa de circuito impreso se establece una ventana 12 en la que se monta un grupo 13 fotoemisor-receptor, capacitado para enviar un rayo paralelo al eje del tambor, rayo que es interceptado en cada vuelta de dicho tambor por una patilla opaca 14 asociada al borde de este último, como se observa con detalle en la figura 1, todo ello como es convencional, para controlar la situación del tambor 3 y el número de in-

pulsos que haya suministrado el motor 9 al mismo a partir de la situación básica definida por la patilla 14, para que la parada del mismo se produzca de acuerdo con la programación prevista al efecto.

5                   Cabe destacar también que las guías 6 están provistas de escotes 15 que, tras el montaje de la placa de circuito impreso 8, quedan operativamente enfrentadas a taladros 16 de esta última, para la fijación definitiva entre estos elementos, si se estima conveniente, con la colaboración de tornillos.

10                   De lo anteriormente expuesto se deduce la extraordinaria simplicidad tanto estructural como de montaje que ofrece el soporte que la invención propone ya que a partir de una ventana previamente practicada en la carcasa de la máquina, basta con fijar a ella el soporte 1, por simple acoplamiento frontal, consiguiéndose un correcto posicionamiento y una fijación definitiva con la colaboración de tetones 17 existentes en la cara posterior del marco y, una vez fijado dicho soporte base 1, montar sobre las guías 6 del mismo la placa de circuito impreso 8, la cual presenta sus ángulos frontales 8' biselados para facilitar dicho acoplamiento, llevando dicha placa incorporados y debidamente solidarizados a la misma al motor de impulsos 9, al tambor 3, a la célula fotoeléctrica 13 y al resto de los componentes integrantes del circuito, estableciéndose paralelamente en la misma terminales de conexión 18 con el circuito general de gobierno de la máquina, a la vez que los cables

15

20

25

19 de alimentación del motor de impulsos 9, se relacionan con el propio circuito establecido en la placa 8, a través de un conector 20, también rigidizado a la propia placa.

5 { No se considera necesario hacer más extensa esta descripción para que cualquier experto en la materia comprenda el alcance de la invención y las ventajas que de la misma se derivan.

10 Los materiales, forma, tamaño y disposición de los elementos serán susceptibles de variación siempre y cuando ello no suponga una alteración a la esencialidad de las características del invento.

15 Los términos en que se ha redactado esta memoria deberán ser tomados siempre en sentido amplio y no limitativo.

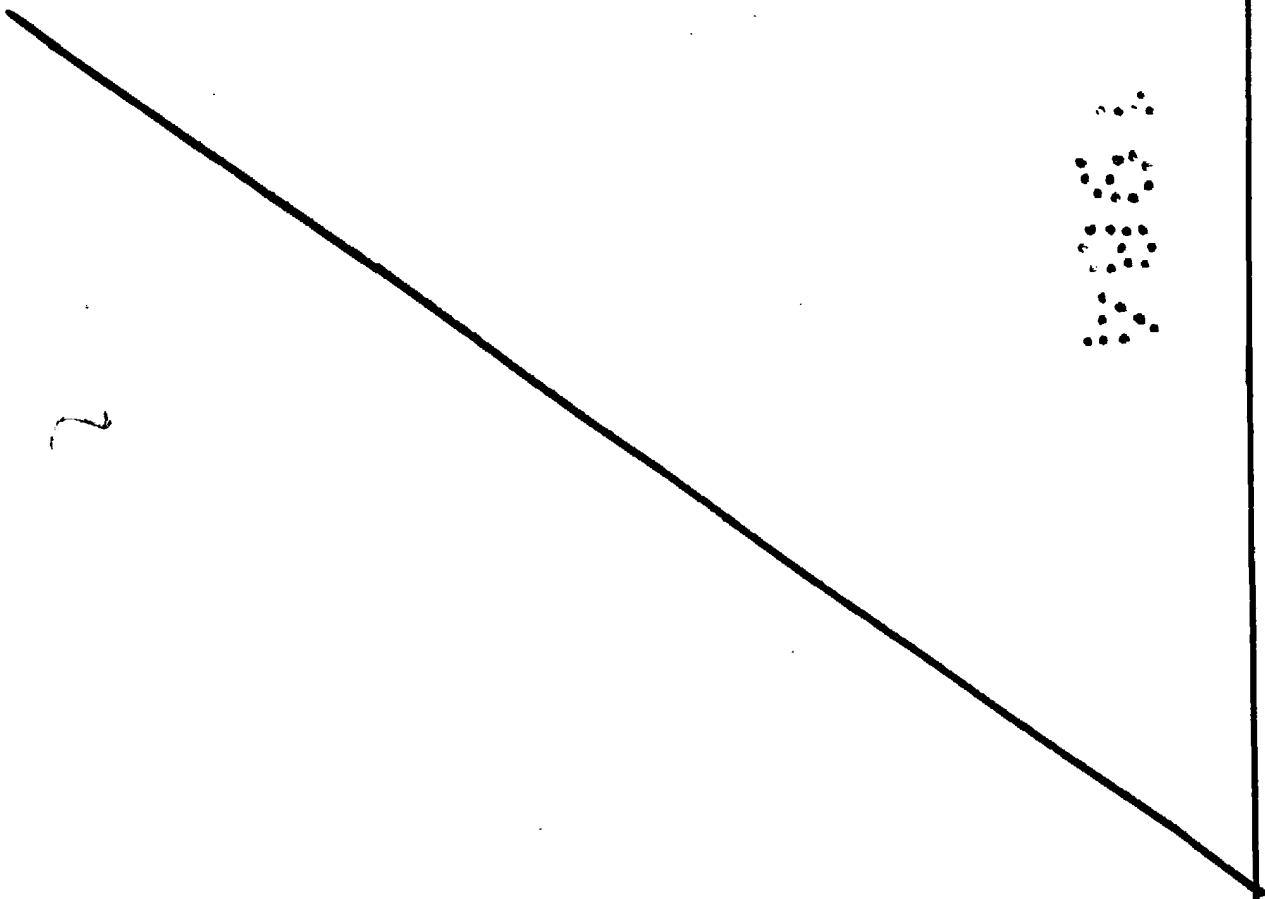

5  
10  
15  
20  
25

R E I V I N D I C A O I O N E S

1.- SOPORTE PERFECCIONADO PARA TAMBORES DE MA-  
QUINAS RECREATIVAS, que siendo especialmente aplicable a tam-  
bores que reciben directamente el movimiento de un motor de  
impulsos, a cuyo eje se encuentran asociados, esencialmente  
se caracteriza porque se constituye a partir de un soporte  
base en el que se define un marco rectangular adaptable fron-  
talmente a la periferia de una ventana operativamente practi-  
cada en la carcasa de la máquina, marco que se prolonga inte-  
riormente en un cuello troncopiramidal provisto en <sup>dos</sup> de  
sus bordes opuestos de escotes curvo-concavos de curvatura  
coincidente con la del propio tambor al que han de recibir,  
a la vez que la base libre de dicha proyección troncopirami-  
dal queda abierta para permitir la visualización parcial del  
tambor desde el exterior, habiendose previsto que de la cara  
posterior del citado marco emerjan también, lateralmente,  
dos guías paralelas y acanaladas, de sección en U, con sus  
concavidades enfrentadas, destinadas a recibir bordes opues-  
tos de una placa de circuito impreso debidamente dimensiona-  
da al efecto, con la particularidad además de que dicha pla-  
ca de circuito impreso, que incorpora el circuito de gobier-  
no del motor de impulsos, actúa paralelamente como soporte  
físico, para dicho motor, el cual se fija a través de sus  
propios anclajes a una de sus caras, mientras que su eje  
atraviesa dicha placa y recibe por la cara opuesta de la mis-  
ma al correspondiente tambor.

2.- SOPORTE PERFECCIONADO PARA TAMBORES DE MAQUINAS RECREATIVAS, según reivindicación 1, caracterizado porque la placa de circuito impreso incorpora en las proximidades de bordes opuestos taladros que, tras su montaje sobre el soporte base, quedan operativamente enfrentados a escotes practicados en las guías de este último, en orden a permitir la fijación definitiva entre ambos elementos con la colaboración de tornillos, habiéndose previsto además la existencia en dicha placa de circuito impreso de una ventana en la que se instala un grupo fotoemisor-receptor cuyo haz de luz resulta paralelo al eje del tambor y es interceptado por una patilla asociada a uno de los extremos de este último, en cada vuelta completa del mismo, con la particularidad además de que en la propia placa de circuito impreso se establecen, sobre su borde posterior y libre, terminales de conexión con el circuito general de la máquina, así como lateralmente un conector que relaciona el circuito de la placa con el motor de impulsos.

3.- SOPORTE PERFECCIONADO PARA TAMBORES DE MAQUINAS RECREATIVAS, según queda descrito y reivindicado en la presente memoria que consta de diez hojas todas ellas escritas a máquina por una sola de sus caras y se representa en los dibujos que se acompañan.

Madrid, - 4 OCT. 1984

p. a.

JUAN JOSE ALONSO YAGUE  
P. P.

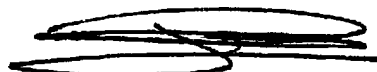

Jesús Picazo Sierra

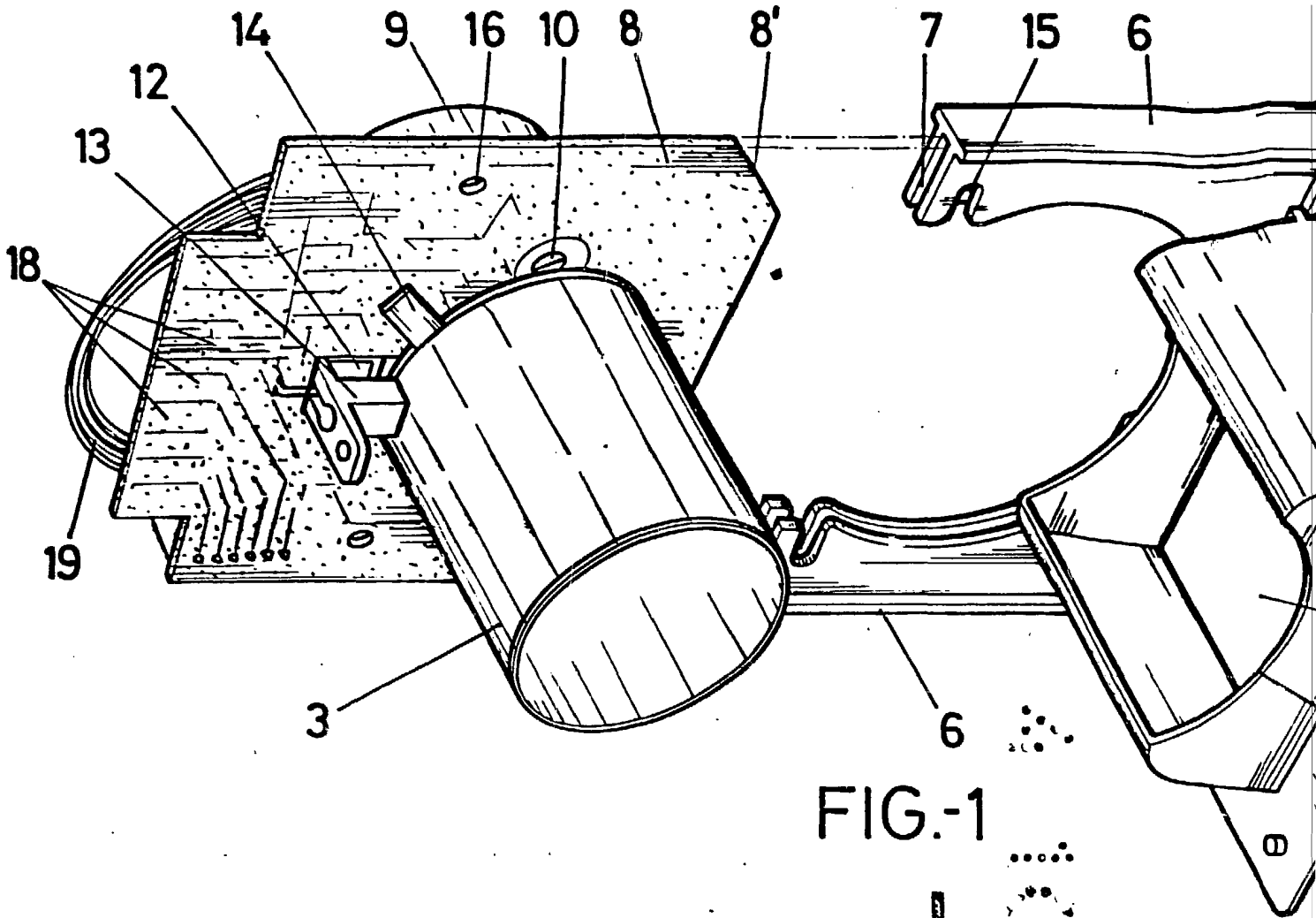

FIG.-1

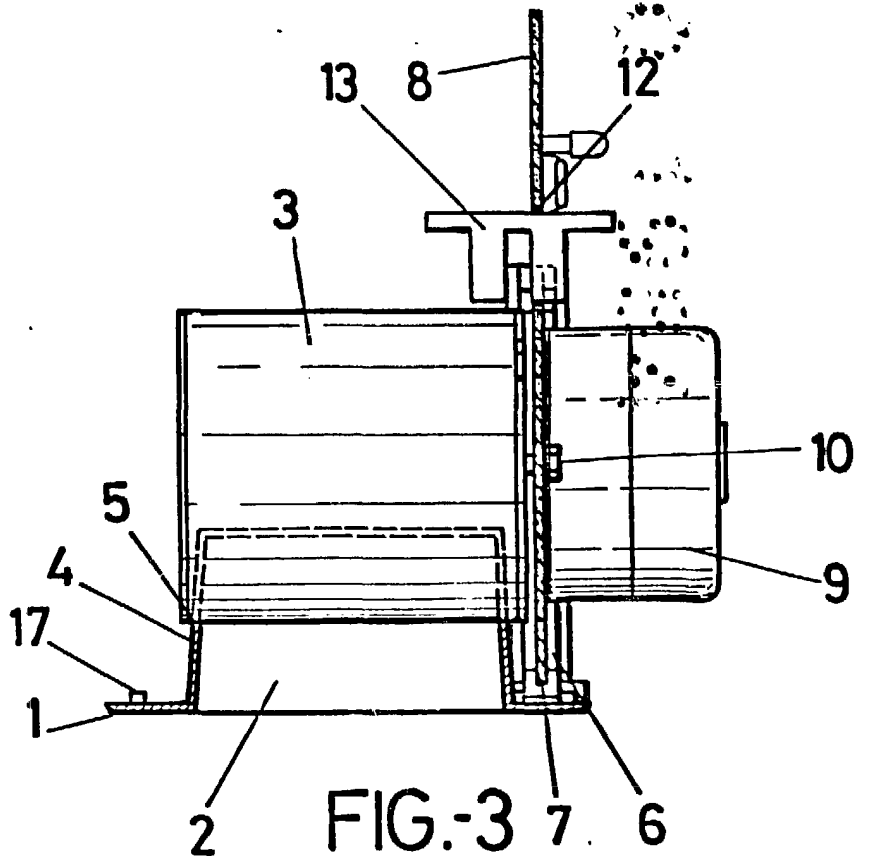
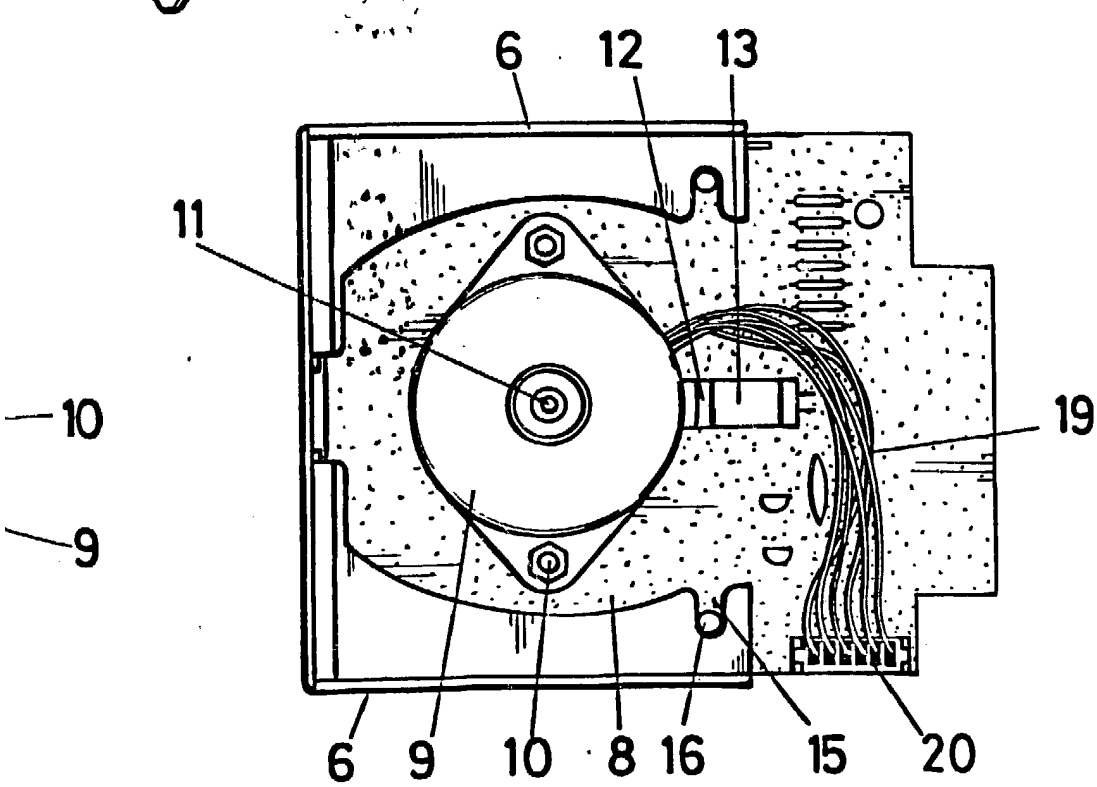
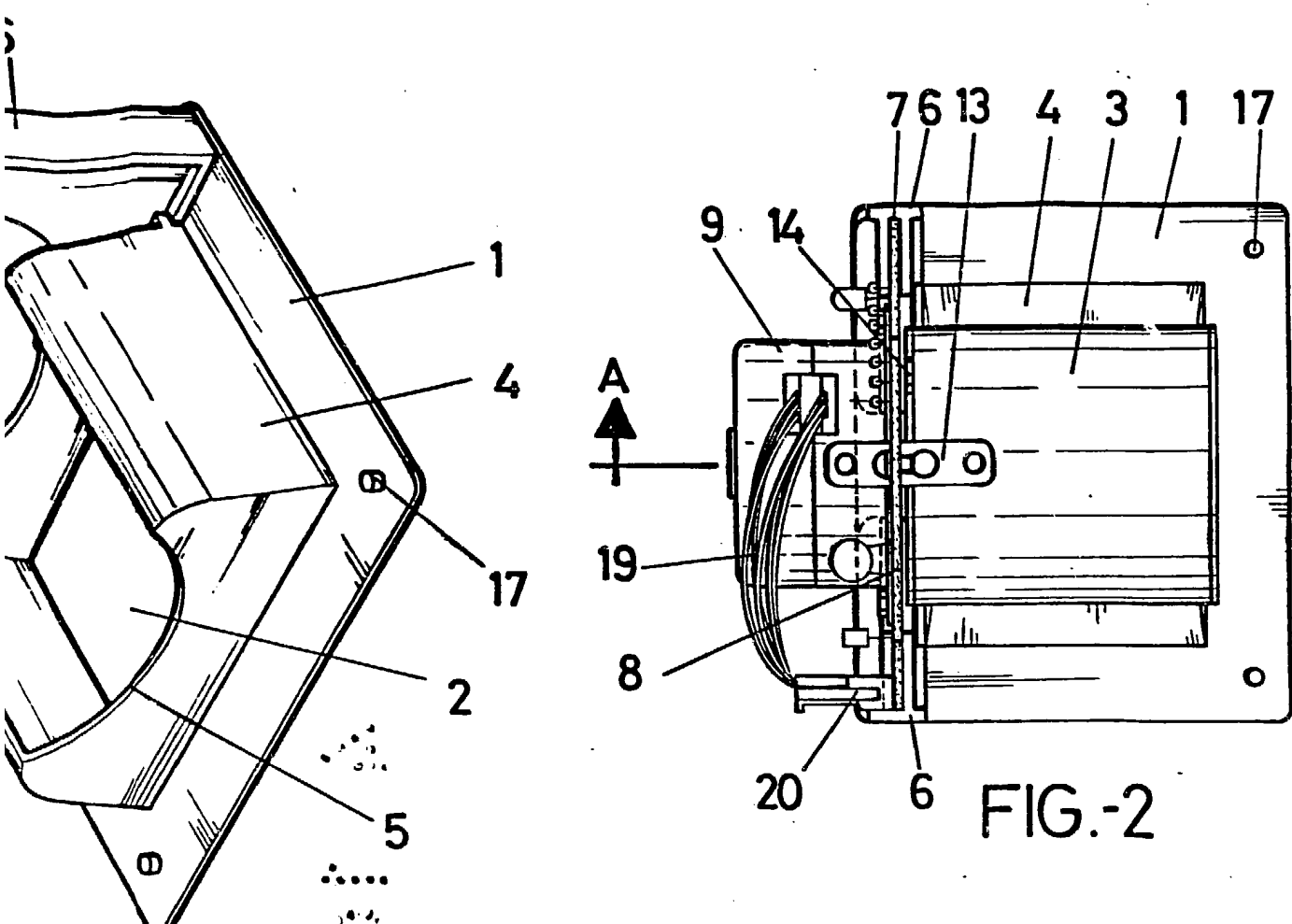



FIG.-3  
A-B

ESCALA VARIABLE



MADRID 4 OCT. 1984  
JUAN JOSE ALONSO YAGUE  
P. P.

  
Jesús Picazo Sierra