

19 ES 21 22	11 NUMERO 281701	10 Y
	22 FECHA DE PRESENTACION	



ESPAÑA

MODELO DE UTILIDAD

1 - MAYO 1985

30 PRIORIDADES: 31 NUMERO	32 FECHA	33 PAIS
------------------------------	----------	---------

47 FECHA DE PUBLICIDAD	51 CLASIFICACION INTERNACIONAL A23G 3/02
------------------------	---

54 TITULO DE LA INVENCIÓN SOPORTE PARA CAMELOS Y SIMILARES.
--

71 SOLICITANTE (S) Don Angel LATORRE LERIA

DOMICILIO DEL SOLICITANTE Barcelona, C. d'En grassot, 26

72 INVENTOR (ES)

73 TITULAR (ES)

74 REPRESENTANTE Don Ignacio PONTI GRAU
--

La presente invención se refiere a un soporte para caramelos y similares, dotado de unas mejoras que le confieren un signo distintivo fácilmente variable, sin modificar la estructura o configuración general del soporte.

5 Son conocidos soportes para caramelos, bombones y productos de confitería formados por un vástago ocluido parcialmente en el producto y con un tramo saliente que constituye un asidero o soporte propiamente dicho, que puede adoptar distintas formas, por ejemplo de bastón, mango y otras similares.
10 res.

Estos soportes tienen el inconveniente de que, si se desea dotarlos de distintas configuraciones o de algún detalle que varíe su forma, con el fin de ampliar la gama de modelos, es necesario realizar otros tantos moldes, con el consiguiente
15 encarecimiento de la pieza.

El soporte objeto de la invención tiene la ventaja de que puede incorporar un signo o complemento distintivo, variable a voluntad, pero sin variar la estructura general del soporte.

20 Dicho soporte se caracteriza esencialmente porque está dotado de un orificio en el tramo que sobresale del producto al que va incorporado, en cuyo orificio ajusta un tetón que sobresale del dorso de un cuerpo a modo de complemento diferenciador, que puede ser de múltiples formas.

25 Ventajosamente se ha previsto que la zona del soporte en la que está situado el orificio, presenta un regueso para que el orificio tenga la longitud suficiente, y pueda ofrecer un ajuste perfecto para el vástago de la pieza comple-

mentaria.

Para la mejor comprensión de cuanto queda descrito en la presente memoria, se acompaña un dibujo en el que, tan sólo a título de ejemplo, se representa un caso práctico de
5 realización del soporte para caramelos y similares.

En dicho dibujo la figura 1 es una vista en perspectiva del soporte con la pieza complementaria separada; la figura 2 es una vista en alzado lateral parcialmente seccionada del soporte con la pieza separada; y la figura 3 es una vista
10 similar a la anterior, pero con la pieza acoplada en el orificio del soporte.

El soporte objeto de la invención consiste en un vástago -1- con un tramo -2- destinado a quedar ocluido por la masa -3- del producto al que se incorpora, y un tramo -4- sa-
15 liente al exterior, que en el caso representado tiene forma de bastón.

El tramo -2- está separado del -4- por una valona -5-. Al mismo tiempo el tramo -2- presenta unos resaltes para asegurar su unión a la masa -3-, todo ello según caracte-
20 rísticas conocidas en este tipo de soportes.

El tramo -2- presenta un anillo -7- regruesado, en el cual se encuentra un orificio radial -8-. en este orificio se incrusta un tetón -9- que sobresale del dorso de una pieza -10- complementaria, que puede tener cualquier forma capricho-
25 sa o figurativa.

Como se deduce de todo lo descrito y por la observación del dibujo, el soporte -1- queda completado por un cuerpo o pieza -10-, la cual le confiere un signo distintivo, has-

ta el punto de que pueden obtenerse series de soportes con la pieza -1- idéntica y que se diferencian entre sí por la forma de la pieza -10-. esta variedad de soportes, a partir de una pieza principal idéntica, pero con una pieza visible, que diferencia unos soportes de otros, tiene la ventaja de que pueden aplicarse los soportes diferenciados en función del producto al que se aplican, o simplemente para conseguir un mayor atractivo que revaloriza el producto.

todo ello se consigue sin necesidad de realizar moldes distintos para cada soporte, puesto que el vástago -1- es siempre el mismo, y únicamente varía la pieza -10-.

El montaje de la pieza -10- mediante la introducción del tetón -9- en el orificio -8- no ofrece ninguna dificultad, pudiendo realizarse la unión por simple ajuste a presión, reforzándola con la aplicación de un adhesivo.

Serán independientes del objeto de la invención los materiales empleados en la fabricación de los componentes del soporte, formas y dimensiones de los mismos y cuantos detalles accesorios puedan presentarse, siempre y cuando no afecten a su esencialidad.

R E I V I N D I C A C I O N E S

1. Soporte para caramelos y similares, del tipo que comprende un vástago con un tramo destinado a quedar oculto en el caramelo o similar, y el resto sobresaliendo del mismo a modo de soporte y asidero, caracterizado esencialmente porque en el tramo saliente hay, por lo menos, un orificio en el que ajusta un tetón saliente de una pieza complementaria incorporada al vástago.

2. Soporte para caramelos y similares, según la reivindicación anterior, caracterizado por el hecho de que el orificio se encuentra situado en una zona regresada del vástago.

3. Soporte para caramelos y similares.

La presente memoria descriptiva consta de cinco hojas foliadas escritas a máquina por una sola de sus caras.

Barcelona, 2 de octubre de 1984

Angel LATORRE LERIA

p.a. I. PONTI

p.p.

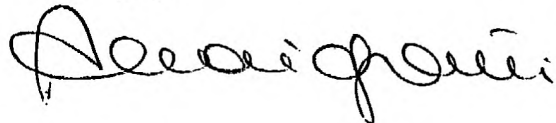

FIG. 1

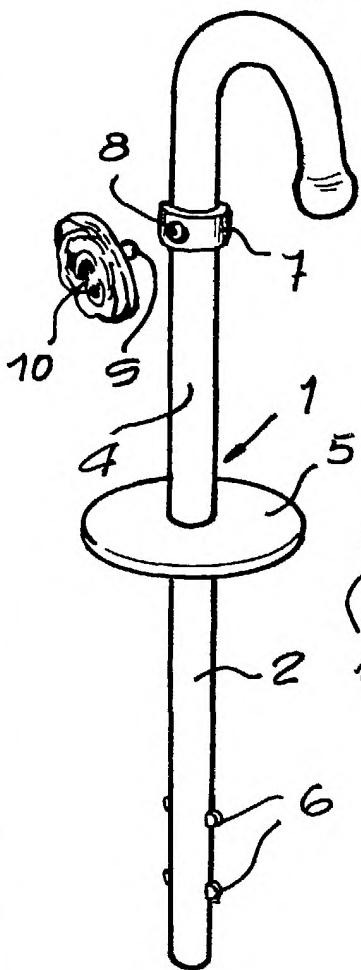

FIG. 2

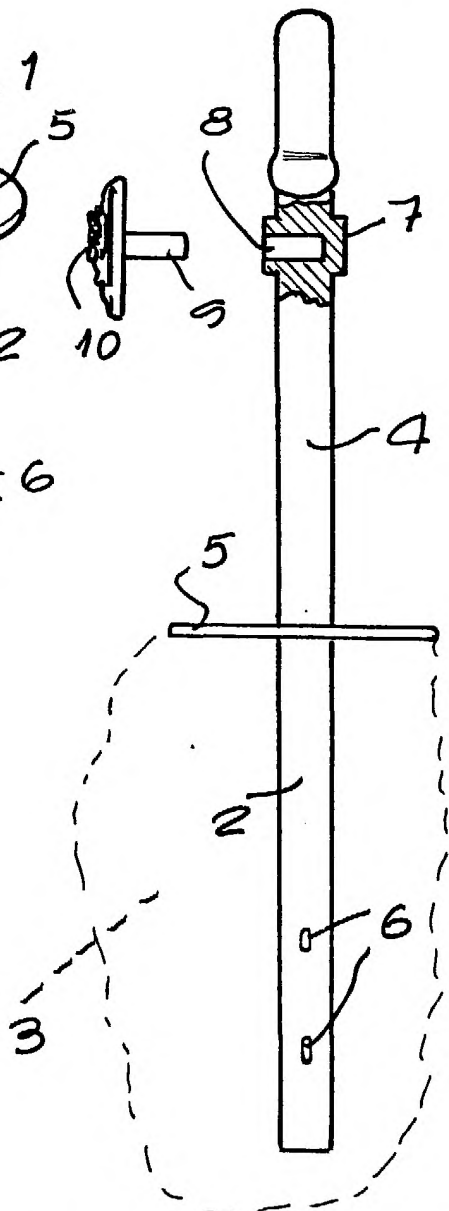
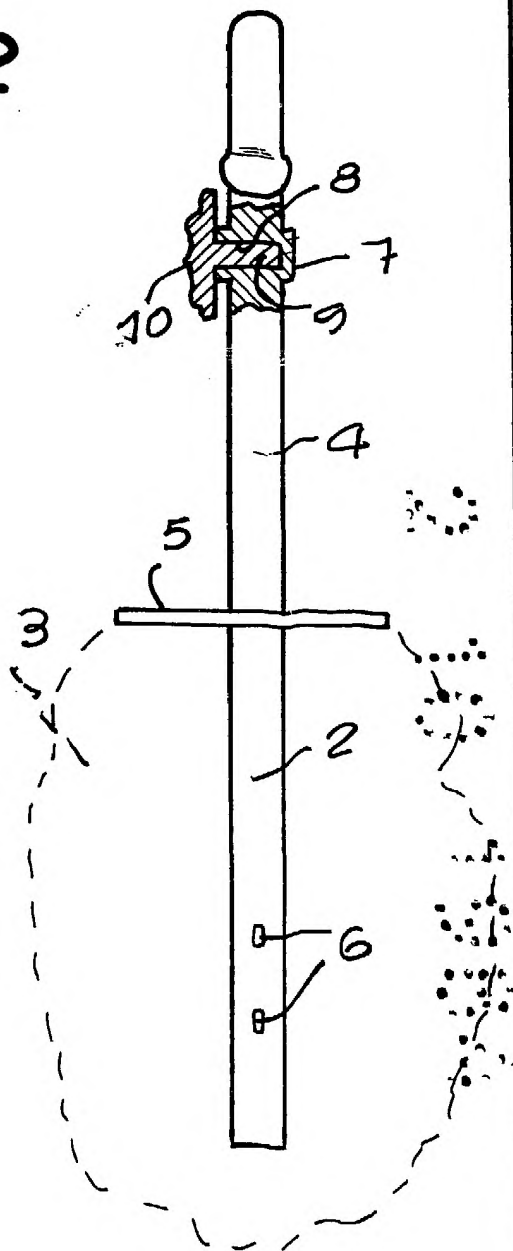

FIG. 3



33821/1

Barcelona, 2 de octubre de 1984

p.a. I. PONTI

p.p.

I. Ponti