



ESPAÑA

19 ES	21	NUMERO	281.695	20 Y
	22	FECHA DE PRESENTACION		

MODELO DE UTILIDAD

PROCEDE DE LA PATENTE DE INVENCION 515.654

50 PRIORIDADES:	51 NUMERO	52 FECHA	53 PAIS
	81 17246	11-9-81	FRANCIA

47 FECHA DE PUBLICIDAD	57 CLASIFICACION INTERNACIONAL
	Int. Cl. B60R 1/08

54 TITULO DE LA INVENCION
DISPOSITIVO DE ACCIONAMIENTOS A DISTANCIA DE UN ESPEJO RETROVISOR.	

71 SOLICITANTE (S)	MANZONI, Stéphane.
--------------------	--------------------

DOMICILIO DEL SOLICITANTE	1, rue Pasteur 39200 SAINT CLAUDE, FRANCIA.
---------------------------	---

72 INVENTOR (ES)	
------------------	--

73 TITULAR (ES)	
-----------------	--

74 REPRESENTANTE	D. BERNARDO UNGRIA GOIBURU
------------------	----------------------------

ANULADO
PROHIBIDA LA CONSULTA
Y LA EXPEDICION DE
COPIAS Y CERTIFICACIONES

1 Dispositivo de accionamiento a distancia de un espejo retro-
visor para vehículo.

5 La presente invención tiene por objeto un dispositi-
vo de accionamiento a distancia de un espejo de retrovisor
para vehículo.

10 En algunos vehículos automóviles, principalmente,
los más perfeccionados, se ha previsto montar, por el lado
del pasajero, un retrovisor de accionamiento por motor eléc-
trico. Sin embargo, debido al precio elevado de un mecanismo
de esta clase, no puede considerarse equipar a los vehículos
de modelo corriente con este tipo de retrovisor.

15 Por otro lado, los dispositivos de accionamiento
mecánico conocidos en los cuales se utilizan tres cables de
transmisión no transmiten fielmente el movimiento al espejo
debido a la longitud demasiado importante de los órganos de
transmisión.

20 La presente invención tiene por objeto un disposi-
tivo de accionamiento perfeccionado que comprende un medio
de accionamiento situado en el interior del vehículo conec-
tado por dos cables de transmisión a un medio de accionamien-
to del espejo situado en la caja del retrovisor por fuera
del vehículo.

25 Conforme a la presente invención, la caja del re-
trovisor incluye un órgano de soporte al cual va articulado
siguiendo un eje vertical un tirante que lleva en la parte
anterior, siguiendo un eje de articulación horizontal, un
soporte de espejo, encontrándose articulado en la parte pos-
terior en el extremo de uno de los cables de transmisión,
comprendiendo el mencionado soporte un eje en el cual se en-
30 cuentra articulado en su parte central una palanca acodada

1 de la cual uno de los extremos está conectado a uno de los
cables de transmisión y cuyo otro extremo está conectado por
un espárrago articulado al soporte de espejo según un punto
desplazado con relación al eje de articulación horizontal
5 del soporte de espejo sobre el tirante.

En el dispositivo de acuerdo con la invención, se
utiliza un medio de mando y un medio de accionamiento que
presenta una cinemática sencilla, con el fin de permitir el
accionamiento del espejo de un modo fiable, fiel y con un
10 coste poco elevado. Este dispositivo puede ser utilizado para
el retrovisor situado en el lado del pasajero, sobre la aleta
delantera izquierda o derecha de un vehículo de tipo corrien-
te.

Otras características y ventajas de la invención se
15 comprenderán mejor con la lectura de la descripción que
sigue de un modo de realización y haciendo referencia a los
dibujos adjuntos, en los cuales:

- la figura 1 es una vista en alzado de un modo de
realización del medio de accionamiento de palanca de acuerdo
20 con la invención;

- la figura 2 es una vista en sección según la
línea II-II de la figura 1;

- la figura 3 es una vista en sección según la
línea III-III de la figura 2;

25 - la figura 4 es una vista en sección según la
línea IV-IV de la figura 1;

- la figura 5 es una vista del medio de acciona-
miento según la flecha V de la figura 2;

30 - la figura 6 es una vista en perspectiva de uno
de los órganos de maniobra deslizante;

1 - la figura 7 es una vista en alzado de la caja de retrovisor, estando el espejo levantado para mostrar el mecanismo;

5 - la figura 8 es una vista en sección según la línea VIII-VIII de la figura 7;:

- la figura 9 es una vista en sección según la línea IX-IX de la figura 7; y:

- la figura 10 es una vista en sección según la línea X-X de la figura 7.:

10 En las figuras 1 a 5, se ha representado un medio de accionamiento a distancia de un espejo retrovisor que está conectado por dos cables de transmisión a un medio de accionamiento del espejo (figuras 7 a 10). El medio de accionamiento (figuras 1 a 5) comprende un órgano de soporte 1 que presenta una prolongación la que se acopla en un orificio de un tabique interior 2 del vehículo sobre el cual el mencionado órgano de soporte va fijado por un medio conocido.

15 El órgano de soporte 1 presenta dos ranuras paralelas 3, 4 dispuestas según dos planos perpendiculares y en las cuales están montados respectivamente unos órganos de transmisión 5, 6 que presentan cada uno una parte rectilínea 5a, 6a (figura 6) montada de forma deslizante en las ranuras 3 y 4, presentando las mencionadas partes 5a, 6a, en uno de sus extremos, unos alojamientos 7 en los cuales se acoplan unos salientes 8, 9 fijados en el extremo de los cables de maniobra 10, 11 montados de forma deslizante en unas fundas 12, 13 de las cuales uno de los extremos va fijado a una pata 1b del órgano de soporte.

25 La parte rectilínea 5a y 6a de los órganos de transmisión está prolongada por unas partes curvilíneas 5b y 6b. En la parte curvilínea 5b del órgano de transmisión 5, está

1 prevista una lumbrera 14 situada en un plano perpendicular
al eje de deslizamiento del órgano de transmisión y en la
cual va acoplado un espárrago 15 de forma esférica solidario
de un estribo 16 sobre el cual va fijado una palanca de ma-
5 niobra 17 que se prolonga por un orificio 18 previsto en la
prolongación la del órgano de soporte a través del tabique 2.
El espárrago 15 está dispuesto según el mismo eje que la
palanca 17. El soporte 16 de la palanca 17 va montado de for-
ma articulada por medio de un eje 19 (figura 2) sobre el ex-
10 tremo de un vástago 20 montado de forma pivotante en un
cojinete 21 solidario del órgano de soporte, sujetándose el
mencionado vástago por una arandela elástica 22 (figura 3).
El eje 19 está dispuesto perpendicularmente al eje de pivota-
miento del vástago 20.

15 El eje 19 está prolongado en uno de sus lados por
un espárrago 19a de forma esférica que va acoplado en una
lumbrera 23 prevista en la parte curvilínea 6b del órgano de
transmisión 6, inclinándose la mencionada lumbrera 23 con
relación a un plano perpendicular al eje de deslizamiento del
20 órgano de transmisión 6.

En las figuras 7 a 10, se ha representado una caja
24 en la cual se ha fijado sobre el fondo por medio de un
tornillo 25 un órgano de soporte 26 que se prolonga hacia
adelante por un soporte 26a que presenta unos alojamientos
25 en los cuales van montados de forma rotativa unos ejes 27, 27a
de un tirante 28 que presenta unos ejes 29, 29a que están
acoplados en unos alojamientos correspondientes previstos en
un soporte 30 previsto en la cara posterior de un soporte de
espejo 31.

30 En el extremo opuesto a los ejes 27, 27a, el ti-

1 rante 28 comprende un alojamiento en el cual va acoplado un
saliente 32 fijado en el extremo del cable 11 cuya funda 13
se apoya contra un tope 33 montado de forma articulada por
5 medio de ejes 34, 34a en unos alojamientos previstos en el
órgano de soporte 26. Se encuentra igualmente previsto en
el órgano de soporte una horquilla 35 entre los brazos de la
cual va montado de forma pivotante alrededor de un eje 36
y en su parte central una palanca acodada 37 de la cual uno
de lo extremos presenta un alojamiento semiesférico en el cual
10 se acopla una rótula 38 prevista en uno de los extremos de un
espárrago 39 cuyo otro extremo presenta una rótula 38a, acop-
plada en un alojamiento 40 previsto en la superficie poste-
rior del soporte de espejo 31. El punto de articulación del
espárrago 39 en el soporte de espejo 31 está desplazado con
15 relación al eje de articulación horizontal 29, 29a del sopor-
te de espejo sobre el tirante.

En el otro extremo de la palanca 37, está previsto
un alojamiento en el cual se acopla un saliente 41 fijado
en el extremo del cable 10 cuya funda 12 se apoya contra un
20 tope 42 montado de forma articulada por medio de ejes 43, 43a
en unos alojamientos correspondientes previstos en el órgano
de soporte 26.

Los cables 10, 11 pueden estar constituidos por
hilos de acero templado rígido del tipo de cuerda de piano,
25 que están alojados en unas fundas 12, 13 de materia plástica
armadas con hilo de acero, pero también es posible igualmen-
te utilizar cables flexibles de tipo corriente conocido bajo
el nombre de Bowden. Sin embargo, en este último caso, es
necesario prever órganos de retroceso elástico 44, 45 por
30 una parte, entre la palanca 37 y el órgano de soporte 26 y,

1 por otra parte, entre el tirante 28 y la caja 24. En este
caso, para vencer la fuerza de retroceso de los órganos elás-
ticos, habría que prever por lo menos un dispositivo de fre-
5 nado en la articulación de la palanca de mando 17 o un dis-
positivo de frenado en cada uno de los órganos de transmisión
5-6.

El dispositivo de acuerdo con la invención funciona
de la forma siguiente. Cuando la palanca 17 se acciona como
se ha representado en la figura 2 con el fin de pasar desde
10 la posición C_0 a las posiciones C_1 o C_2 , se provoca el giro
del vástago 20 en el cojinete 21 de tal modo que el espárrago
15 se desplaza por la lumbrera 14 sin arrastrar el órgano de
transmisión 5. Por el contrario, el desplazamiento del espá-
rrago 19 en la ranura inclinada 23 provoca el deslizamiento
del órgano de transmisión 6 según la doble flecha F en la ra-
15 nura 4 y el arrastre del cable 10.

Por su otro extremo 41 en la caja 24, el cable 10
actúa sobre la palanca acodada 37 que pivota alrededor de su
eje 36, asegurando así por mediación del espárrago 39 el
20 desplazamiento del porta-espejo alrededor del eje horizontal
materializado por los ejes 29, 29a según un ángulo β y el
desplazamiento cielo-tierra del espejo.

Cuando la palanca 17 es accionada como se ha repre-
sentado en la figura 3 con el fin de pasar de la posición C_0
25 a las posiciones C_3 o C_4 , el vástago 20 permanece inmóvil y
la palanca 17 pivota alrededor del eje 19, de tal modo que
el espárrago 15 acoplado en la lumbrera 14 arrastre el órgano
de transmisión 5 que se desliza en la ranura 3 de acuerdo
con la doble flecha F_1 . El órgano de transmisión 5 al ser so-
30 lidario de uno de los extremo del cable 11, arrastra a este

1 último en translación. Por su otro extremo 32 en la caja 24,
el cable 11 actúa sobre el tirante 28 que pivota alrededor
de los ejes 27, 27a asegurando así el desplazamiento del
5 porta-espejo 31 alrededor de un eje vertical según un ángulo
 α y el desplazamiento izquierda derecha del espejo.

Bien entendido, la invención no es limitativa y el
entendido en la materia podrá aportar a la misma modifica-
ciones sin salirse por ello del ámbito de la invención.

En resumen, el Modelo de Utilidad que se soli-
10 cita deberá recaer sobre las siguientes:

REIVINDICACIONES

1. Dispositivo de accionamiento a distancia de un
espejo retrovisor que comprende un medio de mando situado en
el interior del vehículo conectado por dos cables de transmi-
15 sión a un medio de accionamiento del espejo situado en la caja
del retrovisor situado por fuera del vehículo, caracterizado
porque, en la caja del retrovisor, va montado un órgano de
soporte (26) al cual va articulado según un eje vertical
(27, 27a) un tirante (28) que lleva en la parte anterior,
20 según un eje de articulación horizontal (29, 29a), un soporte
de espejo (31), estando articulado en la parte posterior en
el extremo de uno de los cables (11) de transmisión, compren-
diendo el mencionado soporte (26) un eje (36) sobre el cual
se encuentra articulado en su parte central una palanca aco-
25 dada (37) de la cual uno de los extremos va conectada a uno
de los cables (10) de transmisión y cuyo otro extremo está
conectado por un espárrago articulado (39) al soporte de es-
pejo (31) según un punto desplazado con relación al eje de
articulación horizontal (29, 29a) del soporte de espejo sobre
30 el tirante (28).

1

2. Dispositivo según la reivindicación 1, caracterizado porque unos órganos de retroceso elástico (44, 45) están dispuestos en la caja entre la palanca (37) y el tirante (28) de accionamiento del espejo y la caja (24).

5

10

15

20

25

30

3. Dispositivo según la reivindicación 1, caracterizado porque el medio de accionamiento comprende un órgano de soporte (1) en el cual se encuentran montados de forma deslizando y paralela dos órganos de transmisión (5, 6) conectados cada uno a un cable de transmisión (10, 11) presentando uno de los órganos de transmisión (5) una lumbrera (14) situada en un plano perpendicular a su eje de deslizamiento y en la cual se acopla un extremo (15) de una palanca de maniobra (17) articulada en un vástago (20) montado de forma pivotante en el órgano de soporte (1), estando la mencionada palanca (17) articulada según un eje (19) perpendicular al eje de pivotamiento del vástago (20), presentando el otro órgano de transmisión (6) una lumbrera inclinada (23) con relación a un plano perpendicular al eje de deslizamiento del órgano de transmisión (6) y en la cual se acopla un espárrago (19a) solidario de la palanca (17) de maniobra y situado según un eje perpendicular al eje de dicha palanca (17).

4. Dispositivo según la reivindicación 3, caracterizado porque los dos órganos de transmisión (5, 6) están montados de forma deslizando en unas ranuras (3, 4) del órgano de soporte (1) cuyos ejes son paralelos al eje de pivotamiento del vástago (20) que lleva la palanca de maniobra (17).

5. Dispositivo según las reivindicaciones 3 y 4, caracterizado porque cada órgano de transmisión (5, 6) presenta una parte rectilínea (5a, 6a) montada de forma deslizando en la ranura (3, 4) del órgano de soporte (1) y una

1 parte curvilínea (5b, 6b) en la cual está prevista la lumbrera (14, 23) de guiado de un espárrago.

5 6. Dispositivo según la reivindicación 3, caracterizado porque la palanca de maniobra (17) va fijada a un estribo (16) prolongado por el lado opuesto a la palanca (17) y coaxialmente a este por un espárrago (15) acoplado en la lumbrera (14) de un órgano de transmisión, estando dicho estribo (16) acoplado en el extremo del vástago pivotante (20) por medio de un eje de articulación (19) perpendicular al eje de la palanca (17) y que se prolonga por un espárrago (15a) acoplado en la lumbrera inclinada (23) del órgano de transmisión (6).

15 7. Dispositivo según una cualquiera de las reivindicaciones 1 a 5, caracterizado porque los cables (10,11) son rígidos y están constituidos particularmente en hilo de acero tratado montados en una funda.

20 8. Dispositivo según una cualquiera de las reivindicaciones 1 a 5, caracterizado porque los cables (10,11) de transmisión son relativamente flexibles y están dispuestos en una funda.

9. Dispositivo según la reivindicación 8, caracterizado porque por lo menos un órgano de frenado está montado sobre la articulación de la palanca de accionamiento (17).

25 10. Dispositivo según la reivindicación 8, caracterizado porque un órgano de frenado está previsto para obtener el frenado de cada uno de los órganos de transmisión (5-6).

30 11. Se reivindica por último como objeto sobre el que ha de recaer el Modelo de Utilidad que se solicita por:
DISPOSITIVO DE ACCIONAMIENTO A DISTANCIA DE UN ESPEJO RETROVISOR.

1 Todo conforme queda descrito y reivindicado en la presente memoria descriptiva que consta de once páginas mecanografiadas y dibujos adjuntos.

5 Madrid, 10 de Setiembre de 1.982

BERNARDO UNGRIA
P.P.

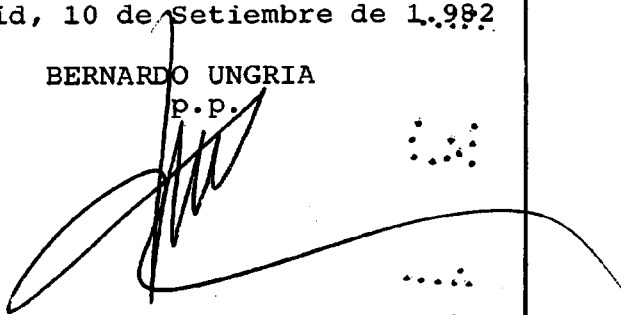

.....
.....
.....
.....

5

10

15

20

25

30

Fig 1

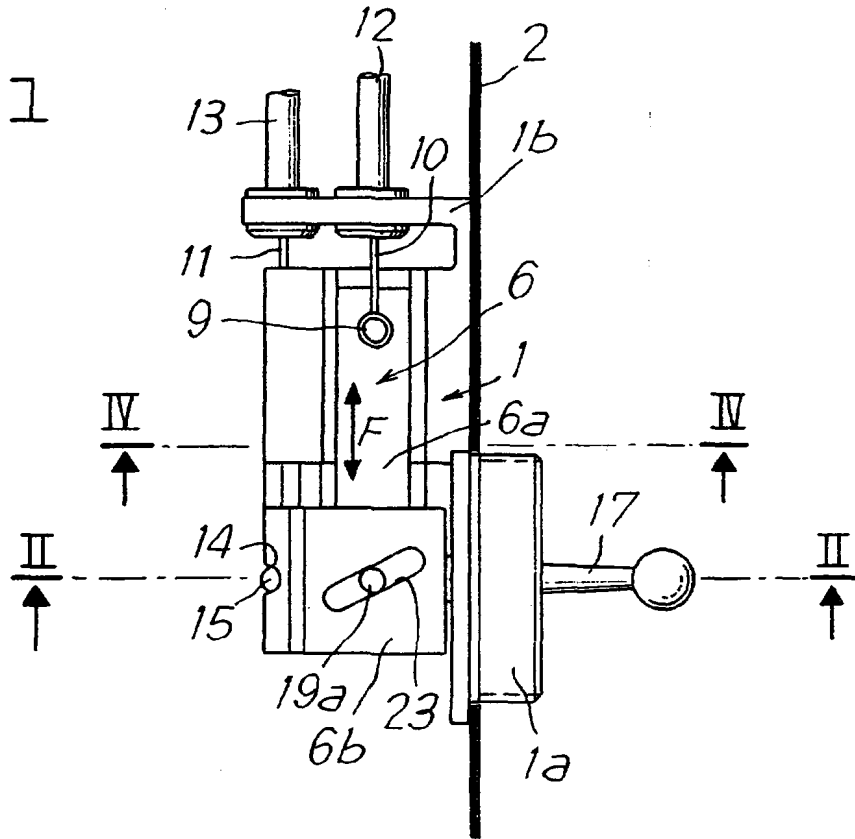
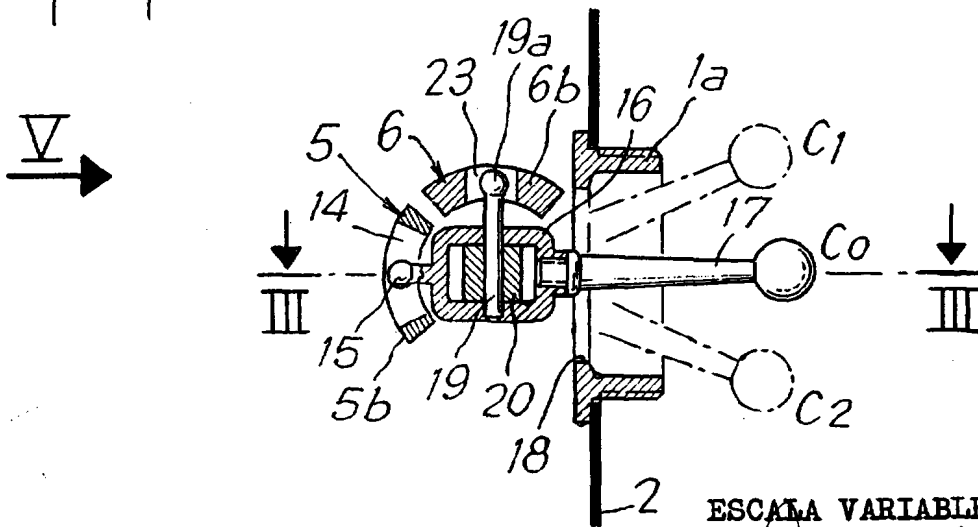

Fig 2



ESCALA VARIABLE
Madrid, 10 septiembre 1.982
BERNARDO UNGRIA
P.D. *[Signature]*

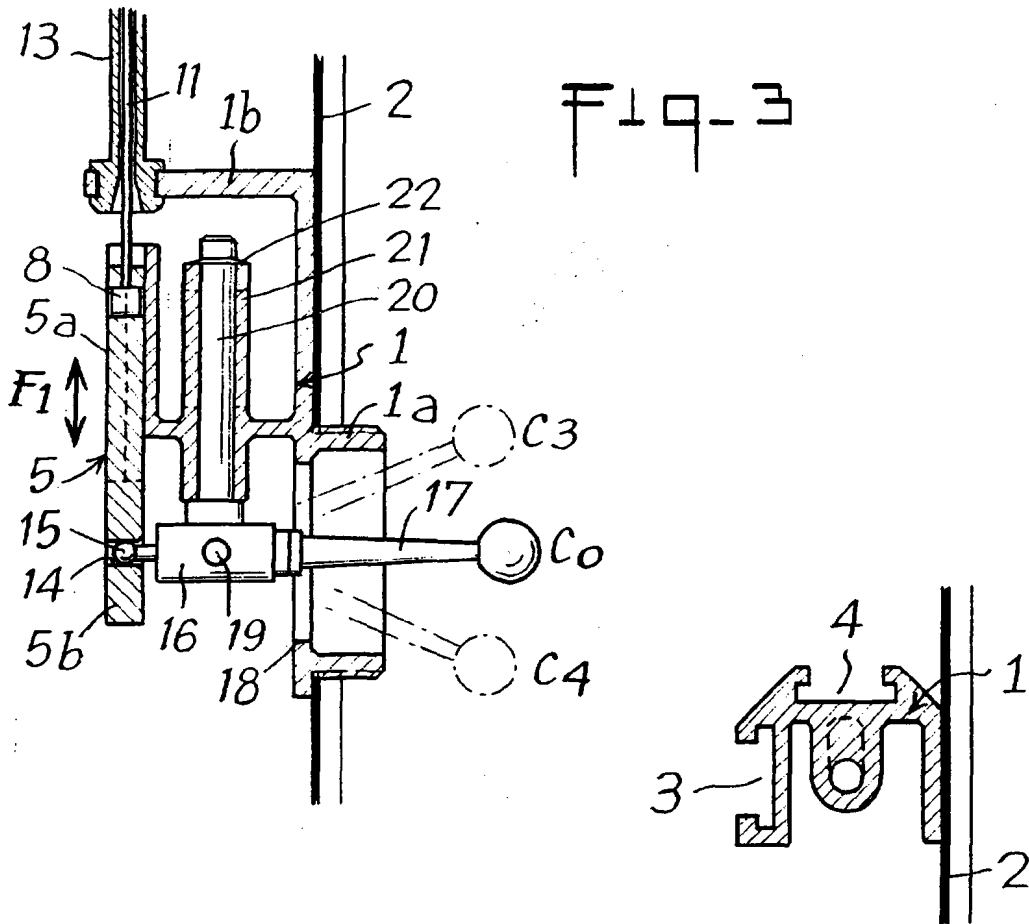

Fig-4

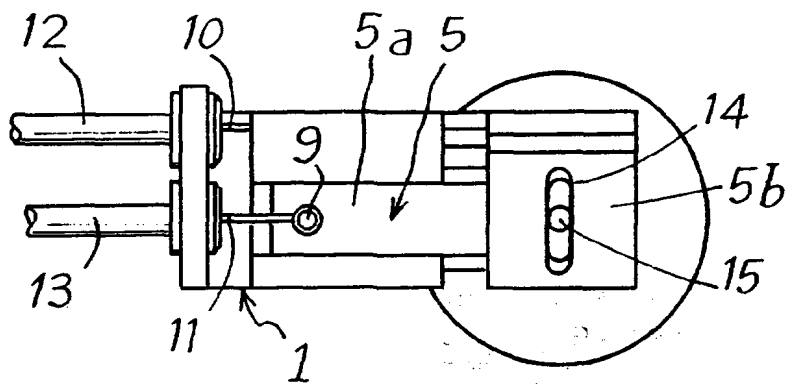

Fig-5

ESCALA VARIABLE
Madrid, 10 septiembre 1.982
BERNARDO, UNGRIA
P.P.

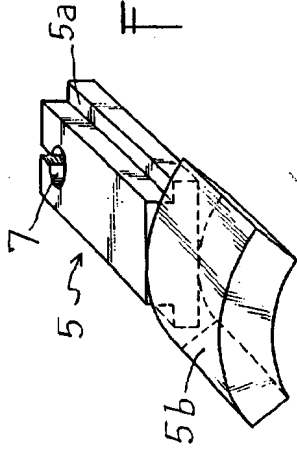

Fig. 6

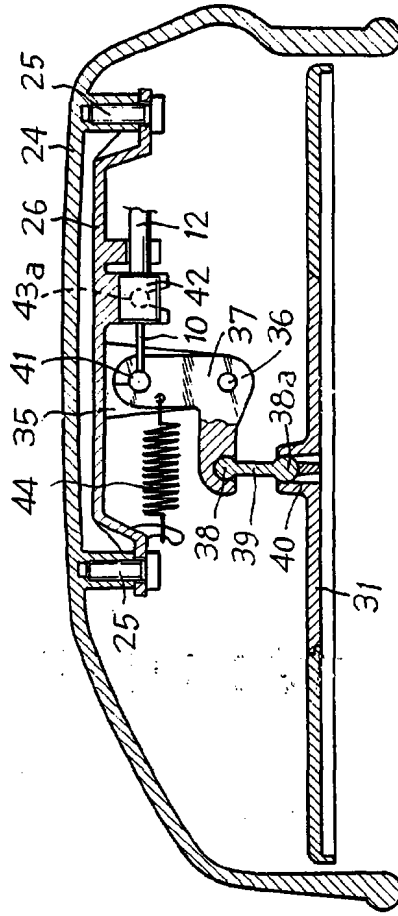
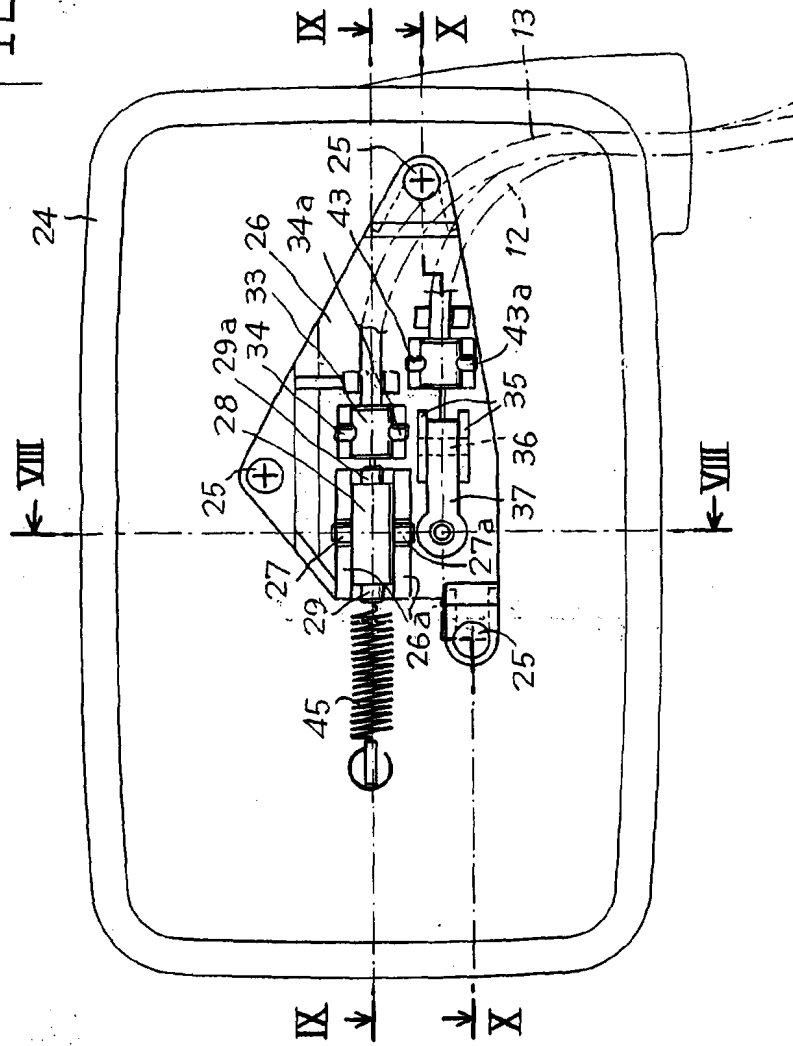

Fig. 10

ESCALA VARIABLE
Madrid, 10 septiembre 1.982
BERNARDO UNGRIA
P.P.

Fig-2



ESCALA VARIABLE
Madrid, 10 septiembre 1.982
BERNARDO UNGERIA
P.P.

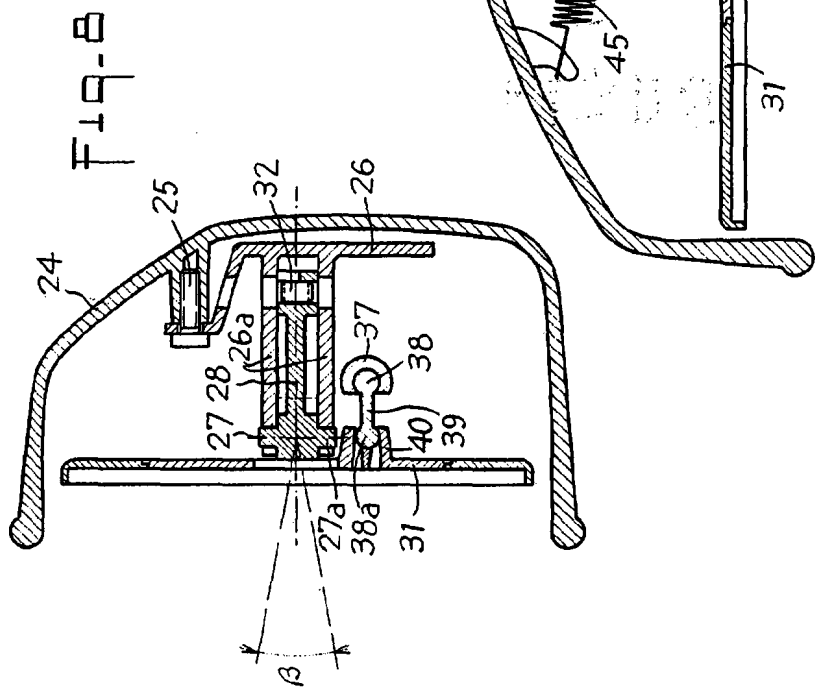
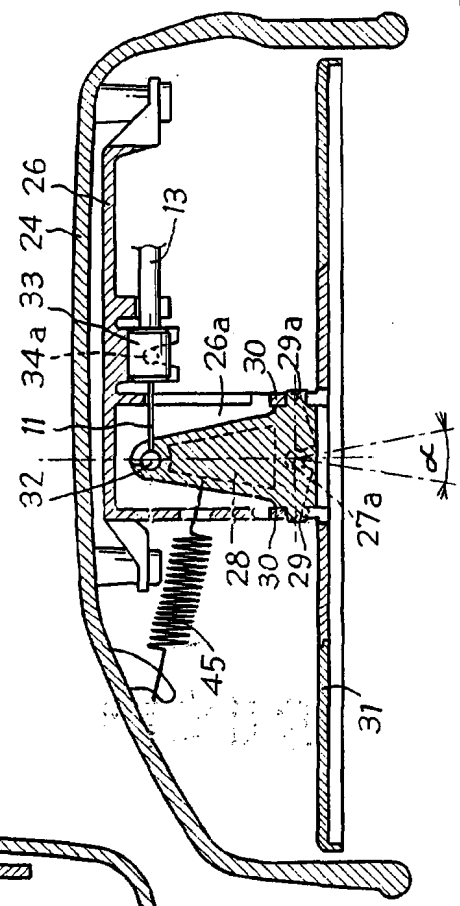

Fig. 8

Fig. 9



ESCALA VARIABLE
Madrid, 10 septiembre 1.982
BERNARDO UNGRIA
P.P.