

(10) ES (11) (12) (13) Y	NUMERO 28 1 6 7 9
	FECHA DE PRESENTACION - 1 OCT. 1984



ESPAÑA

MODELO DE UTILIDAD

1 - MAYO 1985

(30) PRIORIDADES:	(32) FECHA	(33) PAIS
(31) NUMERO		

(47) FECHA DE PUBLICIDAD	(51) CLASIFICACION INTERNACIONAL
	H01C 1/00

(54) TITULO DE LA INVENCION
"DISPOSITIVO DE CONEXION ENTRE UN DIVISOR DE TENSION Y UN COMPONENTE ASOCIADO".

(71) SOLICITANTE (SI)
TELECOMUNICACION ELECTRONICA Y CONMUTACION, S.A. (TECOSA)

DOMICILIO DEL SOLICITANTE
Dr. Fleming, nº. 31 28036 MADRID

(72) INVENTOR (ES)

(73) TITULAR (ES)
El solicitante

(74) REPRESENTANTE
JUAN JOSE ALONSO YAGUE (203-8)

MEMORIA DESCRIPTIVA

5 La presente invención se refiere, según se expresa en el enunciado de esta memoria descriptiva, a un dispositivo de conexión entre un divisor de tensión y un componente asociado al mismo, como por ejemplo un transformador o cualquier otro tipo de componente al que se asocie dicho divisor.

10 De forma más concreta el dispositivo que la invención propone ha sido especialmente concebido para la conexión de un dispositivo divisor de tensión, con regulación de las tensiones de salida, en el que la original disposición de ciertos puntos de contacto eléctrico, junto con el sistema de sujección y anclaje del propio dispositivo, permiten que estas dos operaciones se consigan de forma simultánea y con una extraordinaria sencillez, ya que en la propia fase operativa de conexión física entre ambos elementos, se consigue automáticamente su conexión eléctrica.

15

20 De forma más concreta la invención se centra en el hecho de que el divisor de tensión, que puede ser de tipo potenciómetro o de cualquiera otro, incorpora en su base una pareja de pletinas curvadas, a modo de ballestas, de forma que al introducirse dicho elemento en el componente complementario de que se trate, como por ejemplo un transformador, dichas pletinas inciden sobre contactos operativamente practicados en una zona de encaje establecida en este último.

25

De forma más concreta en dicha zona de encaje

se definen acanaladuras longitudinales en correspondencia con las pletinas del divisor de tensión, en el fondo de las cuales se sitúan los mencionados contactos, mientras que lateralmente se establecen respectivas guías para los bordes del divisor, el cual se acopla en el encaje del componente complementario por "enchufamiento".

Como complemento de la estructura descrita se ha previsto que en los bordes de la base del divisor de tensión se establezcan sendas muescas que, al límite de penetración de dicha pieza en el encaje del componente complementario reciben a resaltes elásticos establecidos en el fondo de las acanaladuras del encaje, con lo que ambas piezas quedan definitivamente fijadas.

De la estructuración que ha sido someramente descrita se deduce que basta con deslizar el divisor de tensión sobre las guías del encaje correspondiente al componente complementario para que, de forma simultánea se consiga la conexión eléctrica a través de las pletinas curvadas sobre los respectivos contactos y la conexión mecánica mediante las muescas y los resaltes complementarios.

Para complementar la descripción que se está realizando y con objeto de ayudar a una mejor comprensión de las características del invento, se acompaña a la presente memoria descriptiva, como parte integrante de la misma, de una hoja única de planos en la que con carácter ilustrativo y no limitativo, se ha representado lo siguiente:

La figura 1.- Muestra una vista en perspectiva

de un divisor de tensión debidamente enfrentado a un componente asociado, el cual aparece representado parcialmente.

5 La figura 2.- Muestra una planta inferior, un alzado frontal y un alzado lateral del divisor de tensión, en las que se observa claramente su estructuración para su acoplamiento físico al componente asociado, y la disposición y configuración de las pletinas determinantes de la conexión eléctrica.

10 A la vista de estas figuras puede observarse como el dispositivo de conexión que la invención propone se fundamenta en la disposición, en la base del divisor de tensión 1, de una pareja de pletinas arqueadas 2, a modo de ba-
llestas, capaces de deslizarse sobre acanaladuras 3 del componente asociado 4, hasta una situación límite en la que di-
15 chas pletinas 2 quedan superpuestas a respectivos contactos 5 correspondientes al circuito de este último elemento.

20 Paralelamente en la base del divisor de tensión 1 se definen proyecciones laterales 6, a través de las que éste elemento se desliza sobre guías 7 establecidas en el encaje 8 previsto al efecto en el componente asociado 4.

25 De acuerdo con la estructuración descrita los canales 3 del componente asociado 4 permiten el libre acplamiento del divisor de tensión 1 hasta que las pletinas 2 inciden sobre los contactos 5, que quedan considerablemente sobreelevados respecto del fondo de las acanaladuras 3, con lo que dichas pletinas 2 se deforman elásticamente y mantienen una presión permanente sobre los contactos 5, que asegu

ran una perfecta continuidad en el tiempo.

Como complemento de lo anteriormente expuesto y desde el punto de vista mecánico, en los bordes laterales 6 de la base del divisor de tensión 1 se establecen muescas 9 que, en posición límite de enclavamiento, reciben a resaltes elásticos 10 existentes en el fondo de las acanaladuras 7 del componente asociado, con lo que estos dos elementos quedan física e inamoviblemente unidos entre sí. En el ejemplo de realización representado en las figuras, para conseguir la elasticidad de los resaltes 10, estos se sitúan en los extremos de brazos 11 obtenidos en el fondo de las acanaladuras 7 del componente asociado 4, mediante dos cortes longitudinales y paralelos relacionados entre sí por un corte transversal en su zona extrema correspondiente a la ubicación del propio resalto, aunque obviamente esto constituye un ejemplo de realización práctica susceptible de ser sustituido por cualquier otra solución convencional.

Por otro lado el divisor de tensión 1 representado en las figuras es del tipo doble potenciómetro, pero evidentemente dicho divisor puede ser de cualquier otro tipo sin que esto afecte a la esencia de la invención.

De analoga manera la configuración representada en las figuras para las ballestas o pletinas curvadas 5 asociadas al divisor de tensión 1 pueden variar su configuración formal, sin que ello afecte a la esencia de la invención, siempre que mantengan unas características de defor-

mación elástica al incidir sobre los correspondientes contactos 5.

También de forma análoga y de acuerdo con las necesidades prácticas de cada caso, el número de pletinas 2 y de contactos 5 puede variar de acuerdo con las exigencias del mismo y sin que esto afecte tampoco a la esencia de la invención.

No se considera necesario hacer más extensa esta descripción para que cualquier experto en la materia comprenda el alcance de la invención y las ventajas que de las mismas se derivan.

Los materiales, forma, tamaño y disposición de los elementos serán susceptibles de variación siempre y cuando ello no suponga una alteración a la esencialidad del invento.

Los términos en que se ha descrito esta memoria deberán ser tomados siempre en sentido amplio y no limitativo.

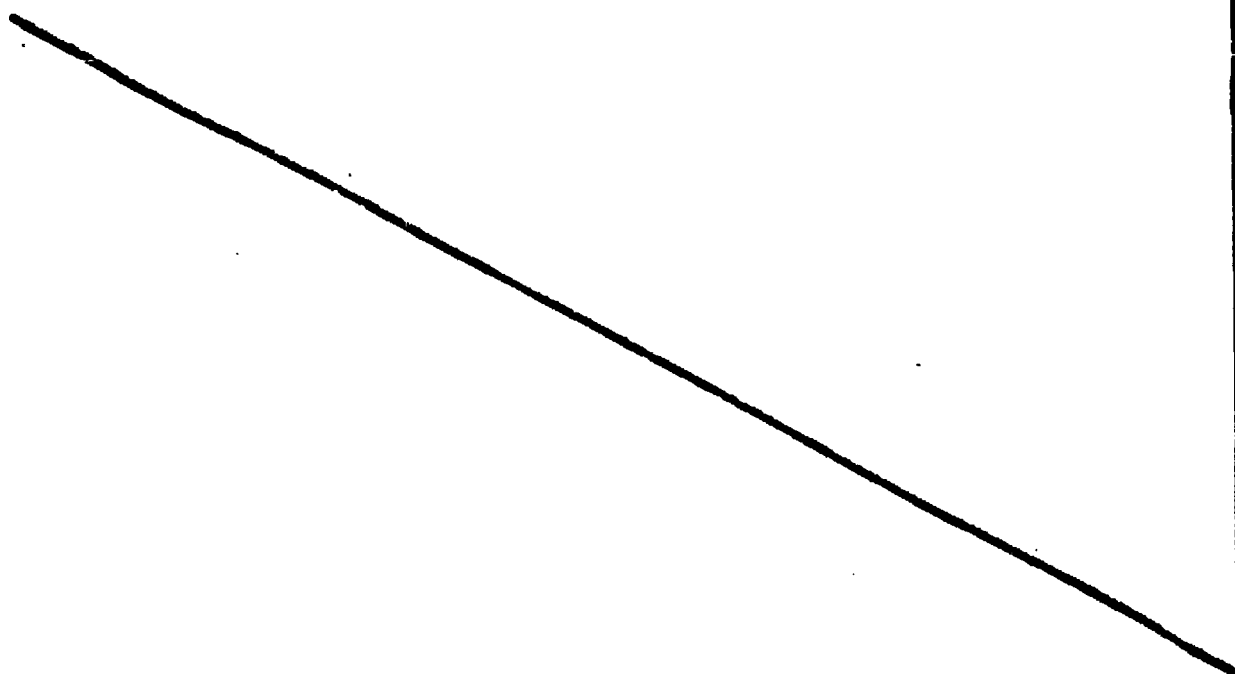

REIVINDICACIONES

1.- DISPOSITIVO DE CONEXION ENTRE UN DIVISOR DE TENSION Y UN COMPONENTE ASOCIADO, esencialmente caracte
5 rizado porque, para la conexión eléctrica, se ha previsto la disposición en la base del divisor de tensión de una plu
ralidad de contactos deslizantes, preferentemente en número
de dos, destinados a incidir, en el acoplamiento entre ambas
piezas, sobre respectivos contactos fijos establecidos en
la zona de encaje del componente asociado de que se trate,
10 como por ejemplo un transformador, con la particularidad de
que los citados contactos deslizantes se constituyen median
te pletinas curvadas, de naturaleza elástica, que configuran
a modo de ballestas deformables al incidir sobre los contac
tos fijos, habiéndose previsto que la conexión mecánica en
15 tre ambos elementos se realice mediante el deslizamiento de
los bordes de la base del divisor de tensión, sobre acanala
duras laterales establecidas en el encaje del componente
asociado.

2.- DISPOSITIVO DE CONEXION ENTRE UN DIVISOR
20 DE TENSION Y UN COMPONENTE ASOCIADO, según reivindicación
1, caracterizado porque en el fondo del encaje del compo
nente asociado se establecen acanaladuras longitudinales,
en número coincidente con el de contactos fijos y en las
que se establecen dichos contactos, sobre las que se desli
25 zan en el montaje las ballestas de conexión asociadas al
divisor de tensión, sin deformación alguna, hasta la situa
ción límite en la que quedan sobrepuestas a los contactos

fijos.

5
3.- DISPOSITIVO DE CONEXION ENTRE UN DIVISOR DE TENSION Y UN COMPONENTE ASOCIADO, según reivindicaciones anteriores, caracterizado porque en los bordes laterales de la base del divisor de tensión, los que se deslizan sobre las acanaladuras del encaje del componente asociado, existen respectivas muescas que, en situación límite de acoplamiento, reciben a resaltes elásticos establecidos en el fondo de las acanaladuras de este último elemento.

10
4.- DISPOSITIVO DE CONEXION ENTRE UN DIVISOR DE TENSION Y UN COMPONENTE ASOCIADO, según queda descrito y reivindicado en la presente memoria que consta de ocho hojas todas ellas escritas a máquina por una sola de sus caras y se representa en los dibujos que se acompañan.

15
Madrid, = 1 OCT. 1984

p. a.

JUAN JOSE ALONSO YAGÜE
P. P.



Jesús Picozo Sierra

20

25

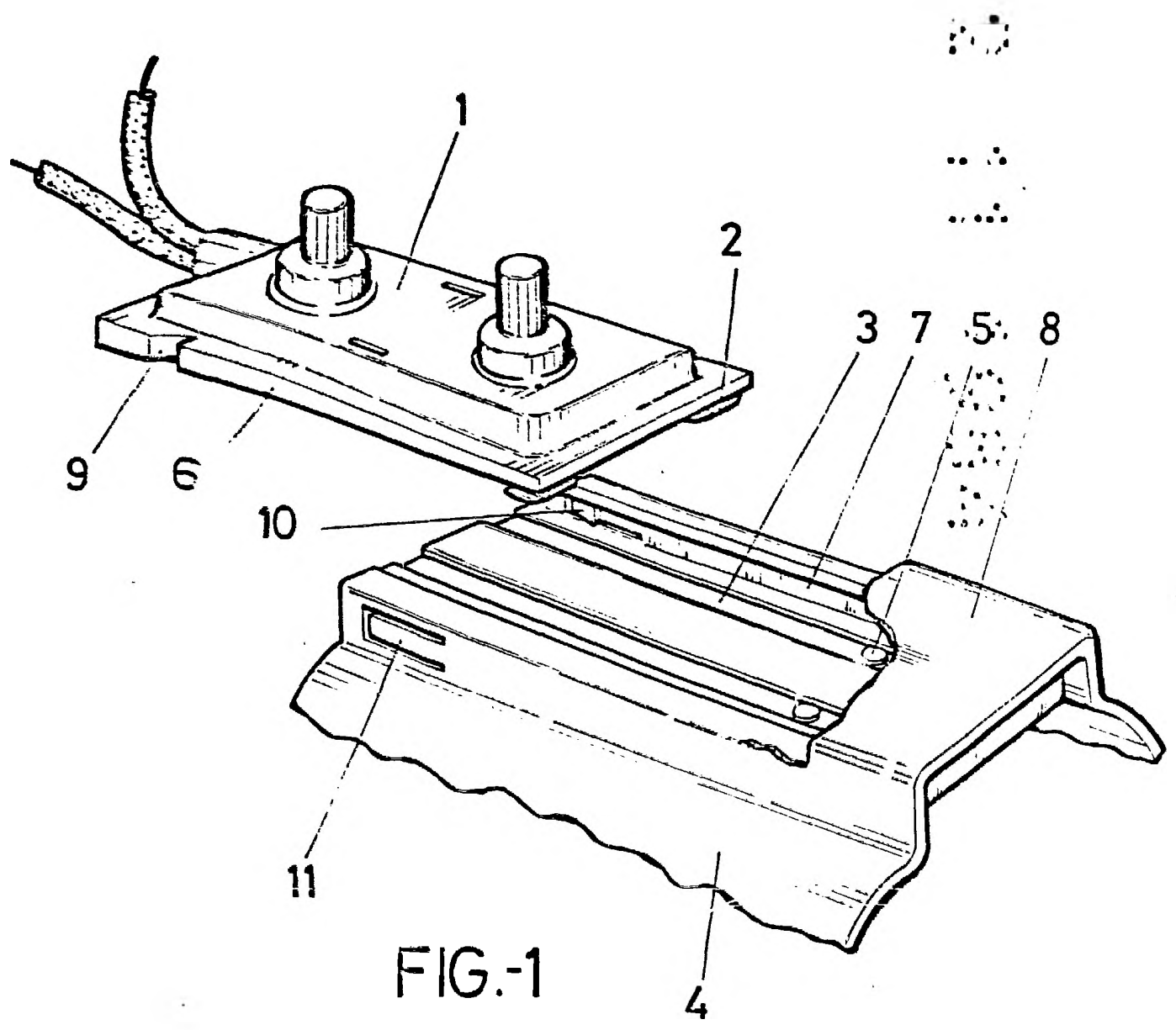

FIG.-1

ESCALA VARIABLE

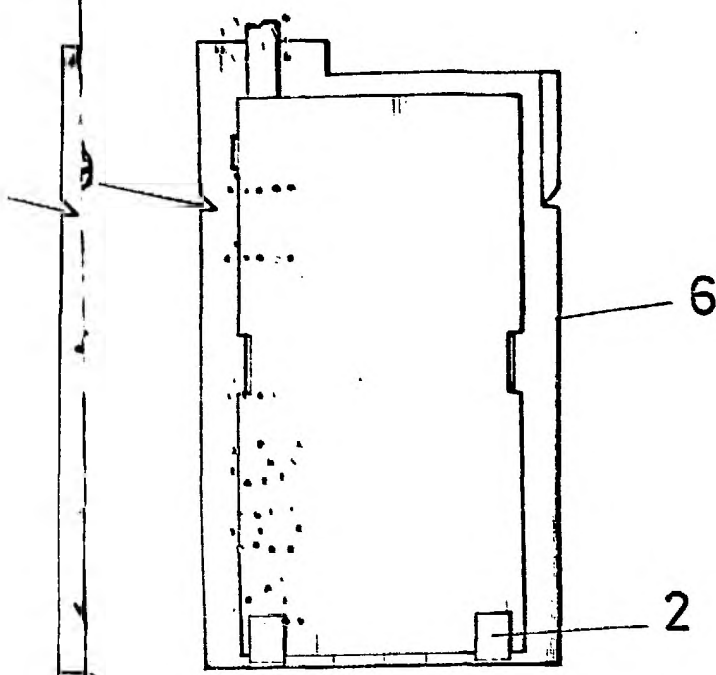
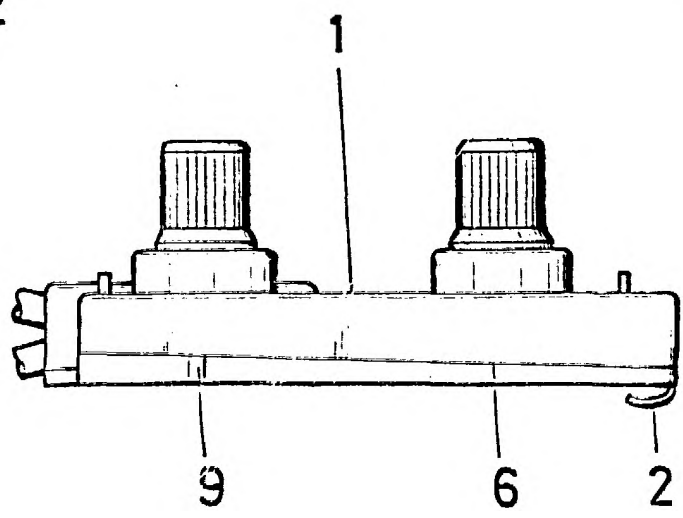
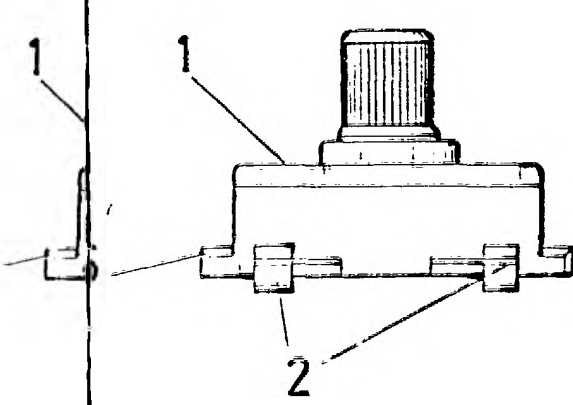

FIG.-2



MADRID - 1 OCT. 1984
JUAN JOSE ALONSO YAGUE
P. P.

Jesús Picazo Sierra