

281644



281644

MEMORIA DESCRIPTIVA
DE UNA PATENTE DE INVENCIÓN POR VEINTE AÑOS EN ESPAÑA A FAVOR
DE ALCHEMIA S.A., DE NACIONALIDAD ESPAÑOLA, RESIDENTE EN BAR-
CELONA, Marqués de Setmenat 54

s o b r e:

PERFECCIONAMIENTOS EN LA FABRICACION DE GAVETAS Y CAJONES IN-
DUSTRIALES.



La presente solicitud tiene por objeto garantizar el derecho a la fabricación y explotación en exclusiva sobre Perfeccionamientos en la fabricación de gavetas y cajones industriales, encaminados a mejorar la producción de tales elementos auxiliares

5.- en múltiples industrias, haciéndolos especialmente adecuados para el desempeño de la misión almacenadora que se les confía.

Partiendo de la costumbre anticuada y nada práctica, de utilizar cajones de madera viejos para depositar transitoriamente las piezas o unidades de cualquier tipo de producción mecánica y rápida, es por lo que la finalidad del perfeccionamiento

10.- tema de esta patente, consiste de crear gavetas o cajones de nueva y calculada estructura en la que no solo se prevé la posibilidad de apilarlos verticalmente en columnas que puedan mantener un equilibrio correcto y ordenación sinó que poseán

15.- además una zona de descubierta parcial que permita en todo momento observar y comprobar el estado del contenido en el interior de las gavetas.

Desde el punto de vista mecánico, el perfeccionamiento radica en el hecho de la obtención de recipientes elaborados por

20.- moldeo y naturalmente con materiales adecuados para tal método de fabricación, en los que sus bordes presentan la composición estructural apropiada para que cada una de las gavetas pueda simultáneamente en su inmediata inferior y recibir el ajuste de la inmediata superior.

Para dar a conocer exacta y claramente las particularidades de construcción de las piezas, se representa en el gráfico adjunto el prototipo de realización a título de ejemplo sobre el que

25.- referir la descripción consiguiente.

Así en el plano, La Figura 1a., representa la gaveta vista en alzado lateral seccionada por la línea del plano III-III señalado en la Figura 3a., donde se dibuja la planta superior de la

30.- gaveta.



La Figura 2a., equivale a la vista exterior en alzado lateral.

Y la Figura 4a., es la vista de la cara frontal.

- 5.- En líneas generales, la planta de la gaveta o cajón es rectangular y componen un cuerpo en que sus dos paredes verticales mayores (5 y 5a) presentan en sus respectivos bordes y en toda su longitud, un escalonamiento o descansillo plano y liso (6) que posee la dimensión justa para recibir sobre él, las zonas marginales de la base de otra gaveta gemela señaladas por (7) en la Fig. 4a.
- 10.- La pared posterior (8) de la gaveta es igual en altura a las dos caras laterales y vertical como ellas, pero la pared anterior (9) es por el contrario curvada y de la mitad de altura aproximadamente que las otras paredes citadas. Como quiera que la misma curva con que se inicia esta pared (9) es continuada por el borde de las dos paredes (5 y 5a) el cajón resulta dotado de una abertura frontal y una visera o cuchara concava en la parte inferior que facilita la vista del contenido interior, aun cuando la pila de gaveta esté formada y la boca descubierta superior se halle tapada por la gaveta que ocupa la posición inmediata superior. Brindando además con ello la posibilidad de extracción de alguna de las piezas del contenido sin necesidad de tener que deshacer la pila formada.
- 15.- Accesoriamente a esta ventaja descrita, la misma cara anterior (9) es portadora de un saliente a modo de cajoncillo (10) abierto solo por la cara inferior, el cual desempeña la misión de asidero para tirar de él, lo mismo que para elevarlo y cojerlo con el complemento del otro saliente (11) que ostenta en el borde posterior.
- 20.- La movilidad corredera que se les pueda imprimir a estos cajones, se facilita por la inclusión en la cara inferior de la base, de unos talones transversales, particularmente uno anterior (12) de ligera mayor altura que rellena la curva ascendente
- 25.-
- 30.-



de la pared, y evita que pueda desequilibrarse el cajón.

5.- Completa el equipo y acabado del mismo la incorporación en la cara frontal del asidero (10) de un casillero (13) superiormente descubierto en el que se colocan tarjetones de numeración, clasificación o referencia.

Llevado a la práctica el perfeccionamiento descrito, con sujeción al ejemplo, cabe la posible variación en todo detalle concerniente a calidad dimensión y acabado, sin que por ello se altere ni modifique la esencialidad prevista.

10.-

NOTA

En resumen, la presente solicitud recaerá sobre las siguientes reivindicaciones.

15.-

1a.- Perfeccionamientos en la fabricación de gavetas y cajones industriales, que se caracteriza por la constitución de recipientes en forma de cajón dotado de altura igual y constante en tres de sus paredes laterales, dejando la cuarta disminuida y con estructura de visera cóncava, al mismo tiempo que las tres citadas paredes verticales presentan su borde superior afecto de un escalonado que se abre en el sentido ascendente para admitir en el mismo el estacionamiento de la base de otra pieza gemela a la propia gaveta.

20.-

2a.- Perfeccionamientos en la fabricación de gavetas y cajones industriales, según la reivindicación anterior caracterizados porque el borde escalonado que se cita ocupa interiormente toda la longitud de las dos paredes mayores laterales de la gaveta, teniendo su superficie lisa y la anchura adecuada para recibir la superposición de los márgenes angulares de la base de cualquier otra gaveta análoga.

25.-

3a.- Perfeccionamientos en la fabricación de gavetas y cajones industriales, según las reivindicaciones anteriores caracterizados por conceder a la pared anterior y frontal de cada

30.-

4a.- Perfeccionamientos en la fabricación de gavetas y cajones industriales, según las reivindicaciones anteriores caracterizados por conceder a la pared anterior y frontal de cada

281644 17



gaveta una altura inferior a la de las paredes laterales, confiandole además una inclinación curvada y cóncava para brindarle una abertura practicable, al igual que insertando en dicha cara, un cajetín descubierto inferiormente, con la finalidad de servir de asidero.

5.-

4a.- PERFECCIONAMIENTOS EN LA FABRICACION DE GAVETAS Y CAJONES INDUSTRIALES.

Segun se describe en la presente memoria que consta de cinco hojas escritas a máquina por una sola cara y dibujos.

10.-

Madrid a 17 OCT. 1962

281644

17



fig.1

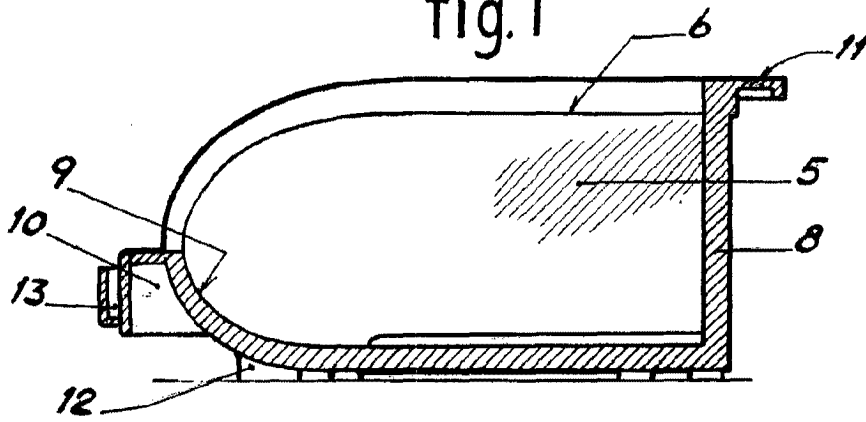

fig.2

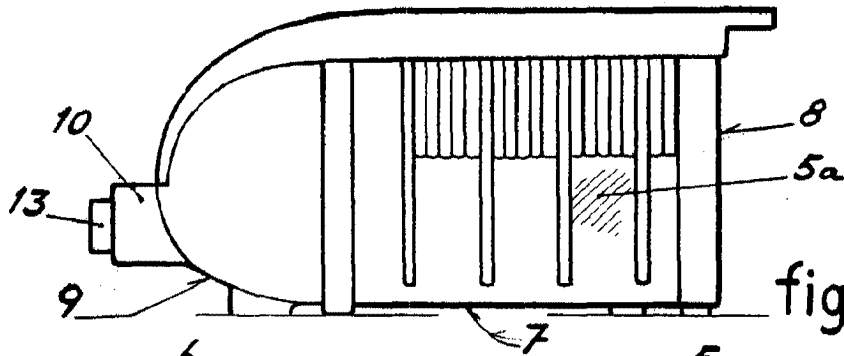

fig.3

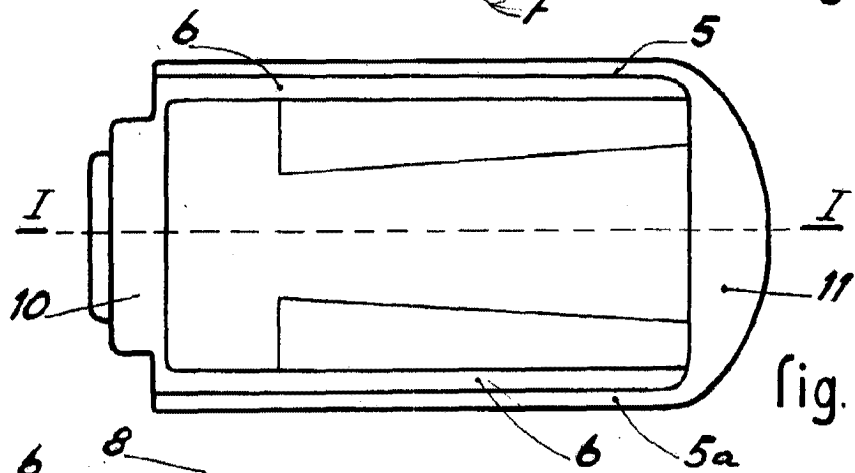
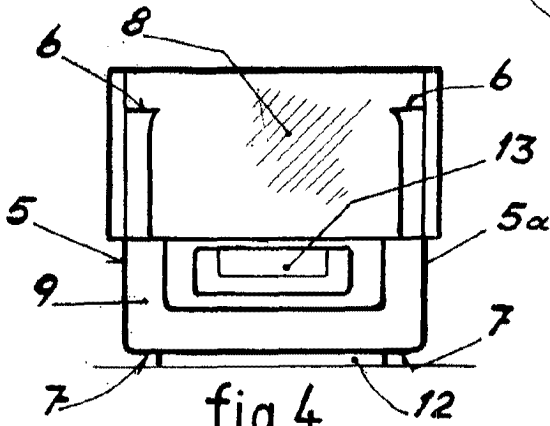

fig.4



Escala variable

17 OCT. 1962

