

(19) ES (11) 28 (21) 15 (22) 12	N.º ESPAÑA 28 15 12	(10) Y
	FECHA DE PRESENTACION 19 SET. 1984	



ESPAÑA

MODELO DE UTILIDAD

1 - ENE. 1986

(30) PRIORIDADES: (31) NUMERO	(32) FECHA	(33) PAIS	
----------------------------------	------------	-----------	--

(47) FECHA DE PUBLICIDAD	(51) CLASIFICACION INTERNACIONAL Int. Cl. B65F 1/14	
--------------------------	---	--

(54) TITULO DE LA INVENCIÓN "CONTENEDOR DE RESIDUOS URBANOS"	
---	--

(71) SOLICITANTE (S) DERLAN, S.A.

DOMICILIO DEL SOLICITANTE Monasterio de Urdax, 2 PAMPLONA
--

(72) INVENTOR (ES)

(73) TITULAR (ES)

(74) REPRESENTANTE D. IGNACIO ARACIL MEROÑO
--

1 La presente memoria descriptiva tiene como fi-
nalidad la declaración de un "CONTENEDOR DE RESIDUOS URBANOS", cu
yo privilegio de explotación industrial y comercial para España,
se solicita por veinte años, de acuerdo con la vigente Legisla-
5 ción sobre Propiedad Industrial.

Los contenedores para la recogida de los resi-
duos urbanos, desde el inicio de su utilización, hace varios años,
han experimentado una evolución constante. De los primitivos con-
tenedores metálicos se ha pasado posteriormente a otros realiza-
10 dos a base de plásticos, que si bien disminuyen enormemente el pe-
so del mismo resultan aún difíciles de mover y manipular.

En orden a obtener un contenedor que responda -
mejor a las exigencias de los operarios encargados de su manejo y
de los usuarios se ha diseñado y realizado un contenedor a base de
15 vitroresinas con el cual se ha mejorado notablemente, no sólo las
características estéticas del mismo sino también las especiales pe-
culiaridades técnicas que posee.

Este tipo de materiales presenta enormes venta-
jas con respecto a los plásticos y metales, ya que permite un dise-
20 ño y acabado óptimo, disminuye las probabilidades de oxidación y -
presenta una mayor resistencia a los agentes químicos y atmosféri-
cos. Por lo que respecta a la salubridad y al factor más directa-
mente relacionado con ésta, la limpieza, este material es suma-
mente fácil de limpiar debido a que presenta una superficie especu-
25 lar tanto interna como externa, evitando así las incrustaciones.

1 Para comprender mejor el objeto de la presente invención en el plano anexo se ha representado una realización -- práctica preferencial del mismo; en dicho plano:

5 La figura 1 representa una vista en alzado del contenedor objeto de la presente invención.

La figura 2 representa media vista en perfil de este contenedor.

10 El contenedor de residuos urbanos de la presente invención presenta una configuración sensiblemente paralelepípedica (1) de aristas y cantos redondeados y de ligera menor superficie en el fondo, y está realizado en una construcción estática a base de resinas de vidrio o vitroresinas. Este cuerpo caja (1) está cerrado superiormente por una tapa (2) y soportado en su conjunto por un chasis metálico (3), provisto de medios de rodadura (4). -
15 Se completa la construcción del contenedor con una serie de accesorios (5), un dispositivo de frenado (6) y un dispositivo de apertura por pedal de la tapa referenciado genéricamente como (7).

20 El contenedor propiamente dicho o cuerpo-caja (1) se realiza por inyección de resinas en proporciones precalculadas con fibra de vidrio para obtener así un material que presenta unas óptimas características tanto de dureza como de resistencia - tanto a la flexión, tracción o choque. Por las caras interior y - exterior se dispone una capa de gel resistente a los agentes atmosféricos, que tapa las porosidades de las resinas y proporciona además un acabado perfectamente liso y especular.
25

1 El borde superior de este cuerpo (1) integra
interiormente un perfil metálico rígido (12) que queda totalmente
embebido en el complejo sintético citado; como se verá posteriormente
este resalte superior (11) va a permitir la fijación del contenedor
5 al chasis de una manera articulada ofreciendo así una resistencia -
notable a los esfuerzos originados por el desplazamiento del conte-
nedor y permitiendo que estos sean absorbidos por el bastidor y no
afecten al cubo de vitroresinas.

10 El cuerpo general del contenedor se cierra supe-
riormente mediante una tapa (2). La configuración de esta tapa es
según una sola hoja que abisagra en uno de los extremos (23); en
otra realización alternativa, como la representada en la figura 1,
dicha tapa presenta dos hojas (21) y (22) de las cuales la mayor de
ellas (22) está dotada de unos medios de apertura manual (54) reci-
15 be un dispositivo de levantamiento mediante pedal que se explicará
más detalladamente posteriormente, la segunda tapa (21) abisagra en
el lateral opuesto y configura en el basculamiento del contenedor
en el camión de recogida una especie de embudo que ha de facilitar
la explosión de los residuos desde el contenedor al camión.

20 La bisagra de esta tapa (2) presenta una configu-
ración peculiar, que le viene dada por el hecho de presentar su eje
de giro en una superficie exterior al contenedor, partiendo de este
punto sendas alas de las cuales la fijada a la tapa presenta una su-
perficie curvada de conformidad con la de este elemento; mientras
25 que la parte que se fija al cerco (11) posee una configuración rec-

1 tangular abierta de conformidad con este cerco y remachada en toda
su superficie.

5 El soporte metálico referenciado genéricamente como (3) es una estructura que posee una planta rectangular igual que la del contenedor (1). De esta base parten por dos laterales sendos largueros (31) que discurren verticalmente hasta el cerco superior (11), en el cual se fijan a la parte metálica interna que éste posee mediante un remachado general. El bastidor posee además un ala perimetral (32) que topa en los bordes del cuerpo (1) y evita el desplazamiento de éste hacia los laterales. Con este tipo de montaje se logra una notable resistencia a los esfuerzos originados por el desplazamiento del contenedor, aún en el caso de choque del conjunto, ya que permiten que estos sean absorbidos por el carro-bastidor, y no afecten al cubo (1) de vitroresina; además, como se verá más adelante impide que los esfuerzos producidos en la fase de basculación y descarga del cubo tampoco afecten al propio cuerpo de vitroresina. El conjunto del bastidor (3) está soportado por cuatro ruedas (4) situadas en las esquinas y que están provistas por lo menos dos de ellas de unos medios de frenado, constituidos por un pivote que en su posición abatida inmoviliza la rueda correspondiente.

25 Se completa la construcción del contenedor con una serie de accesorios que detallamos en los párrafos siguientes, conjuntamente con un dispositivo de frenado y otro de apertura del asa por medio del pedal, que son objeto además de los Modelos de -

1 Utilidad 281.511 y 281.513.

5 En las dos esquinas anteriores del cuerpo-caja (1) se disponen de sendos parachoques angulares de plástico (51), que fijados mediante remachado a esta parte refuerzan la estructura por aquellas partes en las que el contenedor va a apoyar en -- las esquinas del camión durante el proceso de basculación del mismo.

10 En ambos costados y relacionado con los largue-
ros de sustentación (31) se disponen de sendas piezas de plástico (52) que configuran en sí mismas un asa (52.1) y un pivote de en-
ganche del contenedor (52.2), a través de los cuales es posible -
realizar el levantamiento de éste y su basculamiento en el camión.

15 Otros accesorios son las asas (53) situadas en la parte posterior y por ambos laterales que permiten el desplaza-
miento del contenedor; y sendas asas (54) que situadas en los la-
terales de la tapa (2) facilitan el levantamiento manual de ésta.

El tapón de vaciado (55) constituye un medio de vaciado de residuos líquidos y del agua empleada en el lavado del contenedor.

20 En general, estos contenedores están provistos de un dispositivo de frenado formado por un pedal (61) que actúa sobre el pivote de que están provistas las ruedas (4) y que está relacionado mediante una varilla vertical (62) a un dispositivo de bloqueo incluido en el interior del módulo de caja (62). Como
25 se explica en el registro solicitado a este efecto las ruedas que

1 dan bloqueadas automáticamente al pisar el pedal (61) y solamente
pueden ser desbloqueadas al emplear una llave especial que moviendo
un pivote (63) permita la recuperación de la varilla (62) y --
consiguiente desbloqueo de los pivotes de frenado de las ruedas.

5 Por su parte el dispositivo de apertura de la
tapa, referenciado genéricamente como (7), posee un pedal (71) en
forma de "U" que abisagrando hacia el centro de sus alas en el basti
do (3) está relacionado en su extremo con sendas varillas (72)
que rematan en una pieza rasgada (73) situada en la tapa. Como se
10 describe en el expediente correspondiente este dispositivo permite
la apertura manual de la tapa (2) y también la apertura a través
del pedal (71), pero sin embargo realizada la acción a través de --
este último dispositivo inhibe la primera.

15 Si bien en las figuras se ha representado un --
dispositivo de levantamiento (52.2) de tipo convencional se puede
utilizar con la estructura definida cualquier otro tipo de brazos
de enganche conocido, dado que las especiales especificaciones téc
nicas de la misma así lo permiten.

20 Habiéndose descrito a lo largo de esta memoria
la naturaleza de la presente invención, así como una realización --
industrial preferente del mismo, sólo nos queda añadir que en su
conjunto y partes que lo componen, es posible introducir cambios
de forma, material y disposición, en cuanto tales alteraciones no
supongan una variación sustancial de la naturaleza del invento.

25 Se reserva el solicitante el derecho a exten--

1 la presente demanda a los países extranjeros, con los que nos une
diversos Convenios Internacionales, reivindicando, a ser posible,
la prioridad de la presente solicitud.

5 El Modelo de Utilidad que se solicita como nue
vo en España por veinte años, de acuerdo con el ordenamiento vigen
te sobre Propiedad Industrial, deberá recaer sobre un "CONTENEDOR
DE RESIDUOS URBANOS", de acuerdo con las siguientes:

.....
.....
.....
.....

10

15

20

25

- R E I V I N D I C A C I O N E S -

1
5
10
15
20

1.- Contenedor de residuos urbanos, caracterizado por que presenta un cuerpo-caja de configuración sensiblemente paralelepípedica, abierto en su cara superior; de arista y cantos redondados y de ligeramente menor superficie en el fondo, realizado en una construcción estática a base de resinas con vidrio o vitroresinas, reforzado en su embocadura por un perfil metálico rigidizado que queda embebido en el interior del complejo sintético, formando en conjunto un bloque compacto que está soportado por un chasis inferior metálico, provista de medios de rodadura, unido a él por medio de un remachado general, que se extiende por ambos costados a sendos brazos que relacionan el chasis inferior con el perfil rigidizador de la embocadura; provisto en los costados de diversos medios de enganche e izado del conjunto, y de un conjunto de cierre superior formado por una o dos tapas abombadas realizadas en el mismo complejo sintético de la caja, completándose el conjunto con diversos accesorios, como un tapón inferior para la limpieza o residuos líquidos y un orificio para la introducción de productos de desinfección.

25

2.- Contenedor de residuos urbanos, según la reivindicación anterior, caracterizado porque el conjunto cuerpo-caja y tapa se fabrican con vitroresinas, por inyección en proporciones pre-calculadas entre la cantidad de vidrio para obtener las máximas resistencias químicas y mecánicas, protegiéndose interior

1 mente por un capa de gel resistente a los agentes corrosivos, que
tapa la porosidad de las resinas y proporciona un acabado perfec-
tamente liso y exteriormente por parachoques angulares de mate-
rial plástico.

5 3.- Contenedor de residuos urbanos, según las -
reivindicaciones anteriores, caracterizado porque en una realiza-
ción preferencial el conjunto de cierre está formado por dos tapas
abisaqradas en costados opuestos que se solapan entre sí, estando
provista la mayor de ellas de asas para su apertura manual y de
10 medios de levantamiento por pedal, configurando la menor, al abrir
se y apoyar en el borde del camión un conducto-guía para la expul-
sión de los residuos en el momento de la descarga del contenedor.

15 4.- Contenedor de residuos urbanos, según las
reivindicaciones anteriores, caracterizado porque las bisagras -
de la tapa presentan dos alas rectas que en su extremo están pro-
vistas, una de ellas de tramo divergente curvado de conformidad
a la tapa del contenedor, mientras que la otra posee un perfil -
rectangular ortogonal abierto que abraza al borde del contenedor
y a su perfil rigidizador por las caras exterior e interior, su-
20 jetándose ambos por remachado a sus respectivas partes.

5.- "CONTENEDOR DE RESIDUOS URBANOS".

Tal y como se ha descrito en la presente memo-
ria que consta de diez hojas mecanografiadas, acompañadas de sus
correspondientes dibujos.

25 Madrid,

El Agente Oficial
Ignacio Anacil Menoño



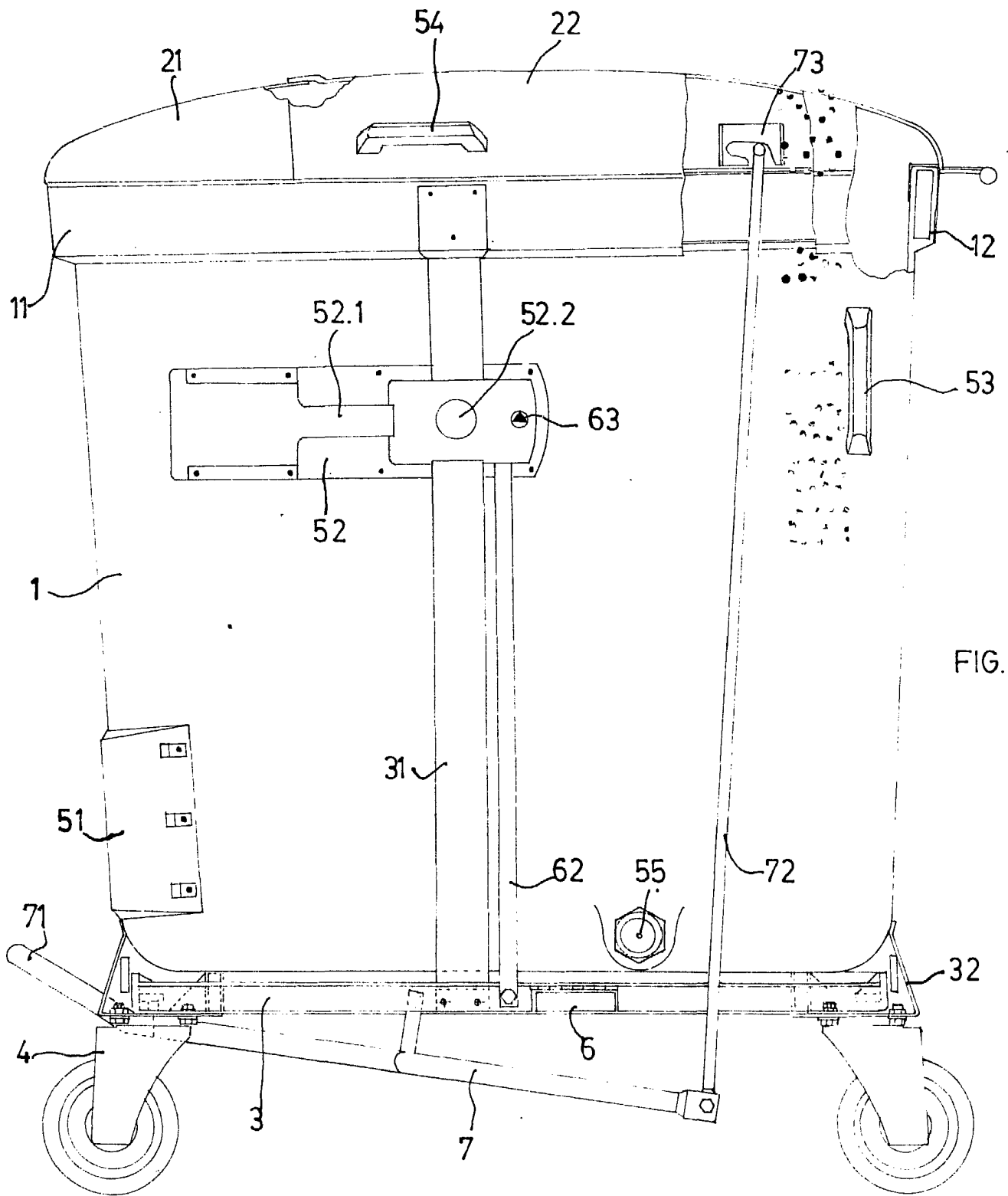

FIG. 1

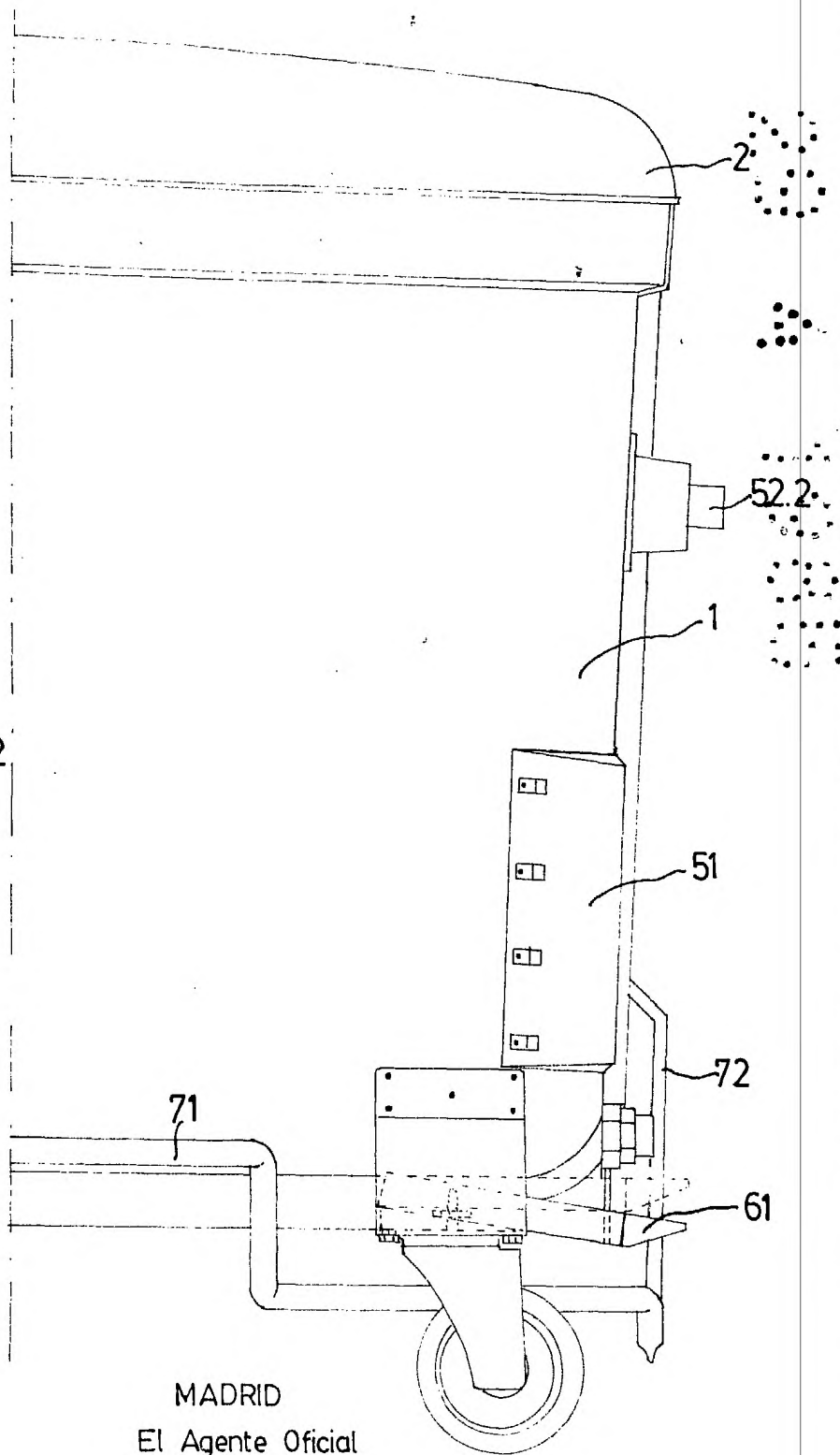

FIG. 2

MADRID
El Agente Oficial
Inacio Anasit Meroño
P.
[Signature]