



281435

PATENTE DE INTRODUCCIÓN

por 10 años

a favor de Dña. MONTSERRAT SANAHUJA CASTELLS, de nacionalidad española, residente en Barcelona, Renart, 37. - - - - -
por: "PERFECCIONAMIENTOS EN LAS EMBOCADURAS CON ASA-CIERRE PARA BOLSAS Y ANÁLOGOS". - - - - -

MEMORIA DESCRIPTIVA

La presente patente de introducción, practicada con éxito en el extranjero, tiene por objeto unos perfeccionamientos en las embocaduras con asa-cierre para bolsas y análogos, las cuales son preferentemente del tipo plano y flexible fabricadas a base de materiales termoplásticos o de resinas del mismo género, de naturaleza transparente, semi-transparente u opacas y utilizadas generalmente para la contención de artículos más o menos livianos, tales como prendas de vestir del grupo



de bragas, combinaciones, jerseys, medias, chales, pañuelos, calcetines, corbatas, u otras similares.

Las embocaduras fabricadas de conformidad con la presente patente tienen la ventaja sobre las usuales de poseer un
5 cierre amovible rápido, seguro y de fácil manipulación, obtenido, sucintamente, mediante el adosamiento de las caras de dos placas de un material semirrígido, que comprenden sendas tiras fijadas a los bordes de la bolsa o equivalente y que presentan respecti-
vas prolongaciones a modo de asas. El cierre en cuestión se con-
10 sigue por encaje elástico de unas prominencias previstas en una de las placas en sendos orificios o cavidades practicados en la otra placa.

Para facilitar la explicación, se acompañan a la presente memoria descriptiva unos dibujos en los que se representan
15 unos casos prácticos de aplicación, que se citan tan sólo a título de ejemplo, no limitativo del alcance de la patente.

En los dibujos:

La figura 1 indica en alzado una embocadura, constituida por un cuerpo monopieza y unida a la boca de una bolsa o similar, apareciendo esta última fragmentada.
20

La figura 2 ilustra a dicha embocadura en planta seccionada según la línea II-II indicada en la figura 1.

La figura 3 es un detalle a mayor escala referido a la figura 2, en el que se demuestra el cierre machi-hembrado de la
25 embocadura.

Las figuras 4, 5 y 6 son vistas similares a las indicadas en las figuras 1, 2 y 3 y representativas de una variante de obtención de la embocadura según dos placas independientes convenientemente unidas.

30 De acuerdo con los perfeccionamientos, a la boca de

281435



1962

una bolsa plana y flexible -1- constituída preferiblemente por un material termoplástico o de resinas idóneas, de naturaleza transparente, semi-transparente u opaca, se fija una placa de material semirrígido, que se conforma según una monopieza, 5 cuya zona de fijación está determinada por una franja cuyos extremos se doblan en correspondencia con los dobleces laterales -2- de la bolsa, dando lugar a dos tiras -3- y -4-, de las que se derivan sendos puentes de asido -5- (visible sólo uno), mutuamente adosables por sus caras internas junto con las alu- 10 didas tiras -3- y -4- a fin de obtener el cierre amovible de la embocadura, lo que se efectúa con ayuda de unos elementos que comprenden unas prominencias -6- previstas en la tira -4- y encajables elásticamente en sendos orificios -7- practicados en la tira -3- y de abertura un tanto menor que la sección de 15 dichas prominencias, asegurándose el referido cierre con auxilio de una cabeza rebordeada -8- a la que se dota complementariamente de unos apéndices perpendiculares y diametralmente opuestos -9-.

Los perfeccionamientos abarcan una variante de reali- 20 zación, según la cual la embocadura, en lugar de constituirse a base de una monopieza como la descrita, se compone (Figs. 4, 5 y 6) con dos placas, que comprenden además de sendas tiras -10- y -11- vinculadas a la bolsa -1-, respectivos puentes de asido -12-. Estas tiras -10- y -11- se unen entre sí por sus 25 extremos mediante piezas accesorias oportunas P de trabazón, en concordancia con los dobleces laterales -2- de la bolsa -1- citada.

En este caso los medios de cierre están constituídos por unos salientes -13- existentes en la tira -11- y ajustables 30 en sendos orificios -14- que atraviesan a la placa -10- y que

281435



presentan unos regruesados decorativos -15- de la misma, y similares a unos regruesados -16- previstos en la cara externa de la tira -11- con fines también ornamentales y dotados de un orificio ciego -17- en analogía con el -14-. Las placas descri-
5 tas quedan completadas con unos nervios decorativos -18- conformados en el tramo central de los puentes de asido -12-, los cuales, así como las tiras -10- y -11- son susceptibles de presentar otros motivos de adorno cualesquiera. Tanto en este caso, como en la realización de la embocadura a base de una placa
10 monopieza, los elementos de cierre pueden disponerse en las asas, siendo susceptibles de variación tanto la forma de las prominencias como la de los orificios o cavidades, así como su número.

Los perfeccionamientos, dentro de su esencialidad,
15 pueden ser llevados a la práctica en otras formas de realización que difieran sólo en detalle de las indicadas sólo a título de ejemplo, a las cuales alcanzará igualmente la protección que se recaba. Podrán, pues, fabricarse los elementos componentes de las embocaduras de referencia en cualquier configuración y
20 tamaño y con los medios y materiales más adecuados, por quedar todo ello comprendido en el espíritu de las reivindicaciones.

N O T A

Se reivindica como objeto de la presente patente de introducción:

25 1.- Perfeccionamientos en las embocaduras con asa-cierre para bolsas y análogos, consistentes esencialmente en constituir una placa de material semirrígido, que se conforma según un cuerpo monopieza que comprende una franja que se fija a la boca de la bolsa o similar a modo de cerco, de manera que
30 los extremos de tal franja quedan doblados en correspondencia



con los dobleces laterales de la bolsa, dando lugar a dos tiras
enfrentadas entre sí, de las que se derivan sendos puentes de
asido, adosables, junto con las tiras, por sus caras internas,
a una de las cuales se la dota de elementos de cierre amovibles
5 determinados por prominencias encajables elásticamente en
orificios o cavidades de menor diámetro previstos en la cara
opuesta.

2.- Perfeccionamientos en las embocaduras con asa-
cierre para bolsas y análogos, según la reivindicación anterior,
10 caracterizados por el hecho de conformar la embocadura según
dos placas, cada una de las cuales comprende una tira y un puent
de asido con sus correspondientes elementos de cierre, cuyas
placas se fijan respectivamente a ambos lados de los bordes de
la bolsa, vinculándolas por sus extremos mediante elementos
15 accesorios de fijación en correspondencia con los dobleces
laterales de la misma.

3.- PERFECCIONAMIENTOS EN LAS EMBOCADURAS CON ASA-
CIERRE PARA BOLSAS Y ANÁLOGOS.

Consta la presente memoria descriptiva de cinco hojas,
mecanografiadas, foliadas, numeradas y escritas por una sola
cara, acompañada de una hoja de dibujos.

Barcelona, para Madrid, a 28 de Septiembre de 1962.

MONTSERRAT SANAHUJA CASTELLS

P. A.
MANUEL DE RAFAEL

P. P.



FIG. 1

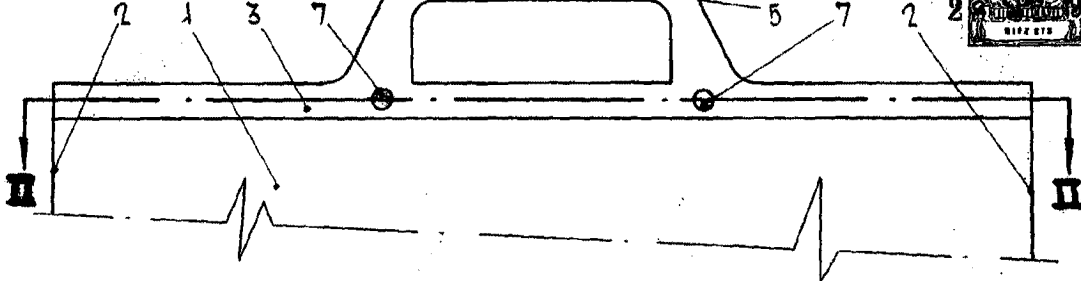

FIG. 2

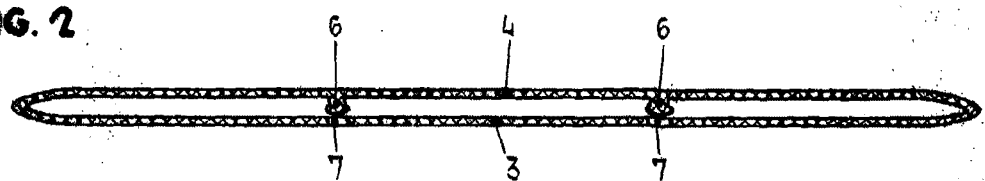
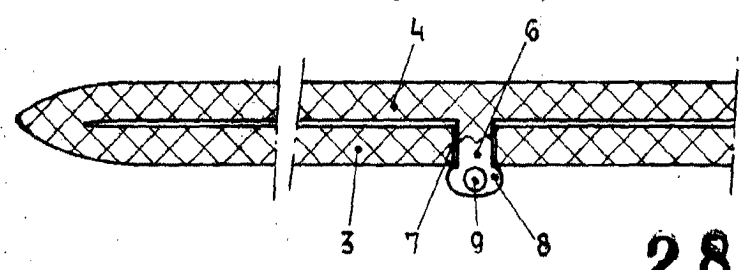

FIG. 3



281435

FIG. 4

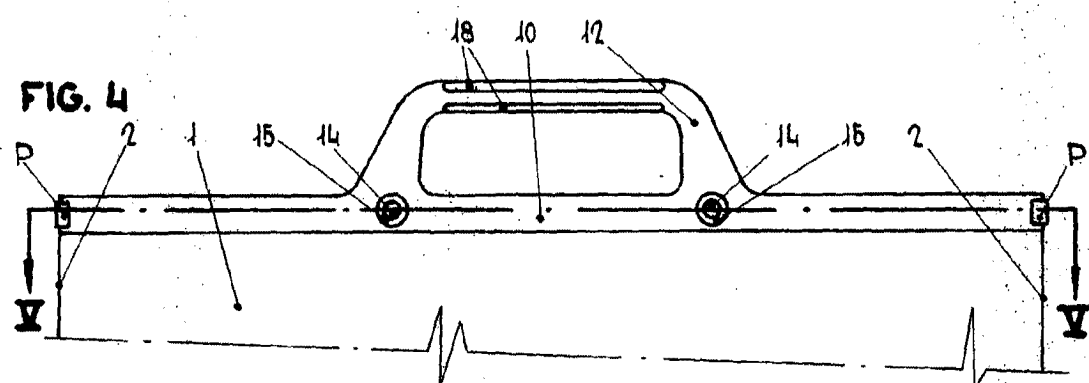

FIG. 5

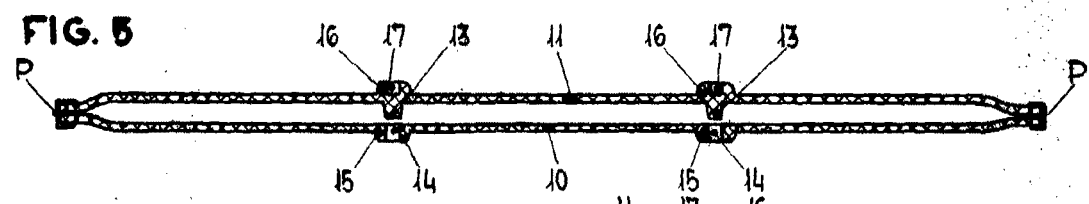
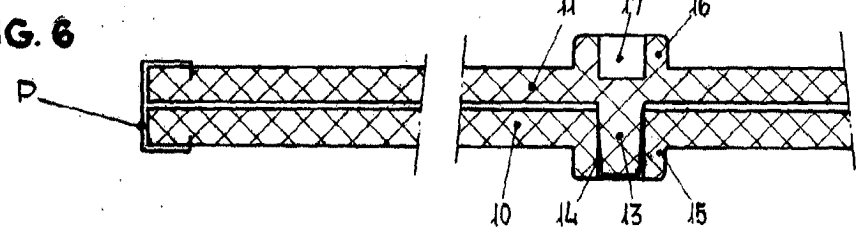

FIG. 6



Escala variable

Barcelona 28 Septiembre 1962

MANUEL DE RAPAR

P.P.