

REGISTRO DE LA PROPIEDAD INDUSTRIAL

(19) ES (11) (21) (22)	NUMERO 281272	(10) Y
	FECHA DE PRESENTACION 28-8-84	



ESPAÑA

MODELO DE UTILIDAD

16 FEB. 1985

(30) PRIORIDADES: (31) NUMERO	(32) FECHA	(33) PAIS
----------------------------------	------------	-----------

(47) FECHA DE PUBLICIDAD	(51) CLASIFICACION INTERNACIONAL A45D 40/24
--------------------------	---

(54)	TITULO DE LA INVENCIÓN ESTUCHE COMPARTIMENTADO, PERFECCIONADO, PARA PRODUCTOS DE COSMETICA.	
------	---	--

(71)	SOLICITANTE (S) INDUSTRIAS METALICAS CASTELLO, S. A.
------	--

DOMICILIO DEL SOLICITANTE	 Potosí 23 - 08030 BARCELONA -
---------------------------	--

(72)	INVENTOR (ES)
------	---------------

(73)	TITULAR (ES)
------	--------------

(74)	REPRESENTANTE E. GONZALEZ VACAS. -
------	--

EXTRACTO DEL MODELO. -

Comprende el modelo un estuche para cosmética formado por un fondo y una tapa de cierre, ambos relacionados entre sí articuladamente, ventajosamente por uno de sus laterales mayores.

5. - Cuenta con una primera bandeja con cuatro senos o depresiones que se encaja sobre el borde del fondo; cuya bandeja tiene superpuesto, en ambos lados menores o testeros sendas piezas moldeadas a modo de crestas huecas, entre las que se forman guías transversales al fondo del estuche entre las que se aloja una segunda bandeja con senos, que puede ser deslizada en sentido rectilíneo alternativo estando previsto que ésta segunda bandeja pueda ser desplazada totalmente separándola del fondo del estuche.

El modelo tiene su más concreta aplicación en el envasado de productos de cosmética.

15. - Las figuras 1ª, 3ª y 6ª de los dibujos adjuntos deben considerarse como preferentes.

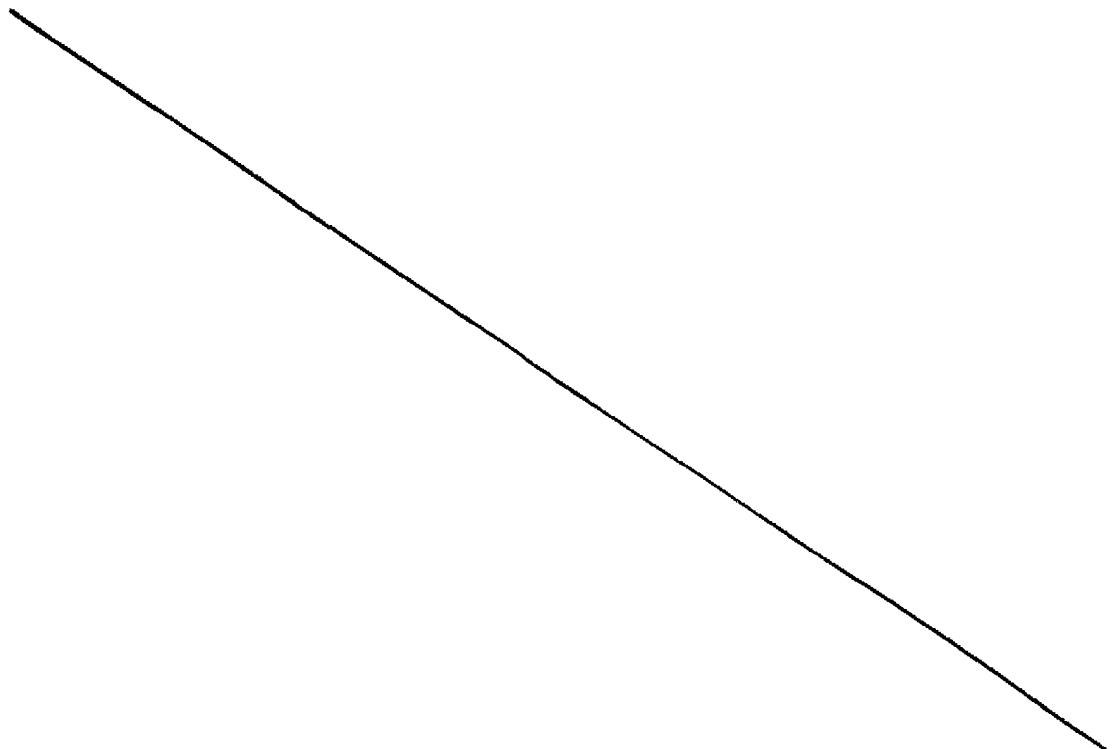

ANTECEDENTES DEL MODELO. -

Ya son conocidos estuches cuyo fondo suele estar dividido en varios receptáculos que, generalmente, se cubren con una o con más bandejas que suelen acoplarse ajustadamente entre las paredes laterales del estuche. Estos estuches frecuentemente se utilizan para guardar útiles de manicura, joyas y suelen denominarse como "joyeros". También se utilizan desde hace muchos años en orfebrería, particularmente para guardar ordenadamente los cubiertos, particularmente cuando son valiosos.

5. -

10. -

Otros modelos se utilizan como estuches muestrario para muy diversos artículos entre ellos perfumería y cosmética en cuyas especialidades suele envasarse particularmente los maquillajes en forma de pastas y polvos, pintura de pestañas, pintura-labios, etc., así como también ciertos útiles para la aplicación de dichos productos, tales como cepillos, brochas, borlas y peines para pintar las pestañas.

15. -

Cuando se trata de incluir en un mismo estuche diversos productos, se suele formar en el fondo o cuerpo del estuche algunas depresiones o senos en los que se disponen las cremas, pastas y otros productos de maquillaje, cuyos productos se cubren con bandejas movibles que generalmente giran sobre ejes incorporados en el estuche pero que impiden separar las citadas bandejas.

20. -

Las disposiciones que para este propósito se han ideado presentan inconvenientes, en el caso de bandejas totalmente separables, debido a su reducido tamaño, al separarlas del estuche pueden

25. -

caerse derramándose los productos que contienen.

Por otro aspecto el montaje de tales estuches y sus bandejas es un trabajo entretenido y delicado que encarece notablemente el -- coste final del estuche.

5. - El presente modelo de utilidad tiene como objetivo principal el proporcionar un estuche específicamente diseñado para contener -- productos de cosmética, cuyo estuche ha sido perfeccionado en sus características de diseño, de organización y de montaje con miras a obtener un artículo de buena calidad dentro de una manufactura rela-
10. - tivamente barata.

Una importante característica del modelo se debe a que sobre su cuerpo de fondo se ha previsto el incorporar una bandeja que en sus lados menores, presenta sendas prominencias homólogas entre las que se instala una segunda bandeja con senos, que puede ser
15. - desplazada en sentido rectilíneo alternativo, con recorrido conveniente limitado, sirviendole de guía las comentadas crestas de la -- primera bandeja.

Otros detalles que se relacionan con los beneficios y con la economía que el modelo proporciona se irán poniendo de manifiesto --
20. - más adelante.

Una idea más completa del modelo la proporciona la descripción siguiente al comentar las láminas de dibujos que se acompañan, -- en los que, de manera un tanto esquemática y exclusivamente a título de ejemplo, no limitativo, se representan los detalles y los conjuntos preferidos por la idea del modelo, referidos a un posible caso de rea-
25. -

lización práctica.

En los dibujos:

5. - La figura 1ª corresponde a una vista en perspectiva del estuche sobre el que se organiza todo el sistema de bandejas con senos que contienen los productos cosméticos y los útiles para su aplicación.

La figura 2ª es una vista en planta superior de la primera bandeja que se adapta, ajustadamente sobre el borde del cuerpo que forma el fondo del estuche.

10. - La figura 3ª representa en perfil la misma bandeja de la figura 2ª. En esta figura el fondo del estuche se representa en línea de trazos.

15. - La figura 4ª representa, separadamente, vista en planta superior, una de las prominencias transversales previstas en dicha primera bandeja.

La figura 5ª es una vista lateral de una de las crestas comentadas mostrando su cajeado que interviene en función de guía para la segunda bandeja.

20. - La figura 6ª corresponde a una vista en planta superior de la segunda bandeja que se instala en forma deslizante entre las crestas laterales previstas sobre el plano superior de la primera bandeja.

La figura 7ª representa la citada segunda bandeja vista de perfil.

La figura 8ª muestra la bandeja superior vista en planta in-

En las tres últimas figuras, se aprecia que cada testero de la bandeja superior presenta un escalón longitudinal que se alojan en las guías formadas a cada lado de la bandeja inferior.

Comentando ahora estos dibujos, se hace la aclaración

5. - de que, mediante el número -1- se indica el cuerpo que constituye el fondo del estuche, siendo -2- el cuerpo que forma la tapa estando ambas enlazadas entre sí articuladamente. Ambos cuerpos son sensiblemente homólogos y cuentan solidariamente o adicionados con medios adecuados de abrochado o de cierre que serán los más adecuados en cada caso por lo que aquí no se hace especial mención de ellos.
10. -

El cuerpo superior o tapa -2- interiormente tiene adaptado un cerco o bisel -3- que encuadra y retiene, de manera convencional, un espejo -4-. El fondo -1- es completamente plano y al igual que la tapa tiene redondeadas sus esquinas.

15. -

- Sobre el borde o embocadura del fondo -1- se encuentra adaptada, ajustadamente, la bandeja inferior -5- formada por una placa moldeada, con senos o depresiones -6-7-8- y -9- y estratégicamente distribuidas, en los cuales se depositan los distintos productos de cosmética y también los útiles para su aplicación. Sobre los testeros de dicha bandeja -5-, se encuentran superpuestas sendas piezas -10- -11- a modo de crestas que poseen senos -12-13- orientados en sentido longitudinal a dichas crestas y que se destinan ventajosamente para contener útiles aplicaderos (no representados) para los productos cosméticos que contiene el estuche. Dichas cres-
20. -
25. -

tas -10- y -11- en sus caras enfrentadas poseen sendas depresio-
 nes que intervienen en función de guías -14- -15- abiertas hacia --
 la parte anterior del estuche, entre las cuales se aloja en forma des-
 lizante una segunda bandeja -16- que tiene producidas depresiones -
 5. - formando senos -17- cuya bandeja se superpone a la bandeja inferior
 -5- cubriéndola.

Para el desplazamiento limitado de dicha bandeja superior --
 -16-, ésta cuenta, en sus lados menores con sendas nervaduras lon-
 gitudinales -18-19- que se alojan en las guías -14-15- respectivamen-
 10. - te, por las que deslizan permitiendo así deslizar la bandeja -16- ha-
 cia la parte delantera del fondo dejando practicable la bandeja inferior
 -5-.

El desplazamiento hacia el exterior, del estuche de la bande-
 ja superior -16- se encuentra limitado por sendos topes que ésta posee
 15. - -20- y -21- que se alojan en el fondo abierto de las guías -14- y -15-.

Facultativamente puede preverse la incorporación de finas --
 láminas de material plástico, ventajosamente transparentes que se su-
 perponen a las bandejas como medio de protección de los productos --
 contenidos en sus senos.

20. - Esencialmente estas son las características más destacadas
 del estuche a que se refiere el presente modelo de utilidad, el cual -
 no queda rigurosamente limitado a los detalles exactos de esta exposi-
 ción, ya que al ser llevado el modelo a la práctica cabe introducir en
 él modificaciones de detalle siempre que con las variaciones que se -
 25. - introduzcan no se altere la esencialidad del objeto descrito.

NOTA

Se declara como de propiedad y novedad para todo el territorio español, el contenido de las siguientes:

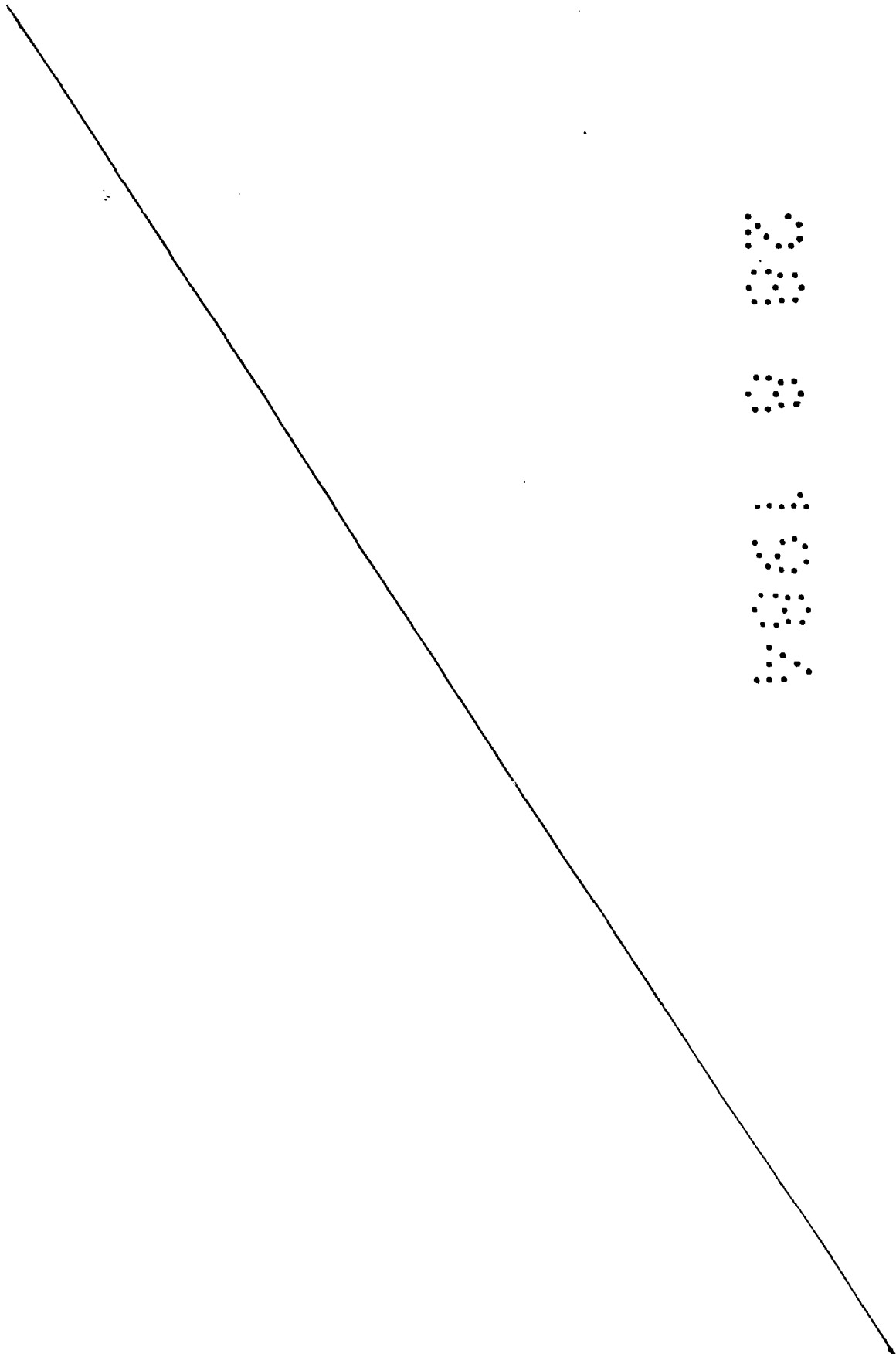

REIVINDICACIONES

- 1ª. - Estuche compartimentado, perfeccionado, para productos de cosmética, que está formado por un fondo (1) y una tapa (2) adaptados entre sí articuladamente, que se caracteriza porque
5. - sobre el borde del fondo (1) se encuentra adaptada por sencillo encaje, una placa o bandeja (5) moldeada con depresiones o senos estratégicamente distribuidos destinados para contener cosméticos, cuya bandeja, en la proximidad de sus testeros presenta sendas prominencias (10-11) que se extienden entre los lados mayores de la
10. - bandeja y en su plano superior poseen depresiones (12-13) destinadas ventajosamente, para alojar útiles aplicadores de los cosméticos.
- 2ª. - Estuche compartimentado, perfeccionado, para productos de cosmética, según nota 1ª, que se caracteriza porque las
15. - prominencias (10-11) que emergen de la bandeja (5), en sus caras enfrentadas presentan sendas ranuras o alojamientos longitudinales (14-15) que constituyen guías entre las que desliza una segunda placa moldeada o bandeja (16) provista de senos (17).
- 3ª. - Estuche compartimentado, perfeccionado, para productos de cosmética, según notas anteriores, que se caracteriza --
20. - porque la segunda bandeja deslizable (16) cuenta en sus testeros con sendas nervaduras que penetran en las guías (14-15) sobre las que deslizan,
- 4ª. - Estuche compartimentado, perfeccionado, para productos de cosmética, según notas 2ª y 3ª, que se caracteriza porque
25. -

las guías (14-15) tienen abierto su lado inferior para alojar a sendos resaltes de tope (20-21) que poseen las nervaduras o salientes (14-15) de la bandeja superior desplazable (16).

5. - 5ª. - ESTUCHE COMPARTIMENTADO, PERFECCIONADO,
PARA PRODUCTOS DE COSMETICA.

Todo ello conforme se describe y reivindica en la presente memoria que consta de DIEZ hojas, escritas a máquina por una sola de sus caras y dibujos que la ilustran.

Madrid, 28 Agosto 1.984

E. GONZALEZ VACAS
D. P.

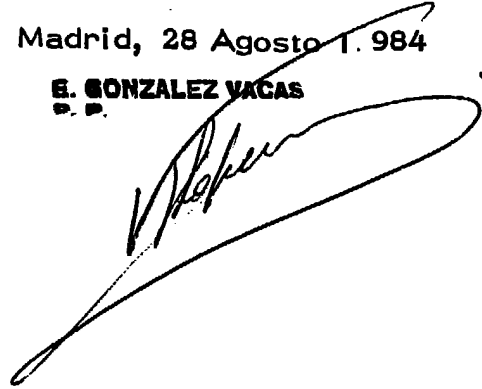

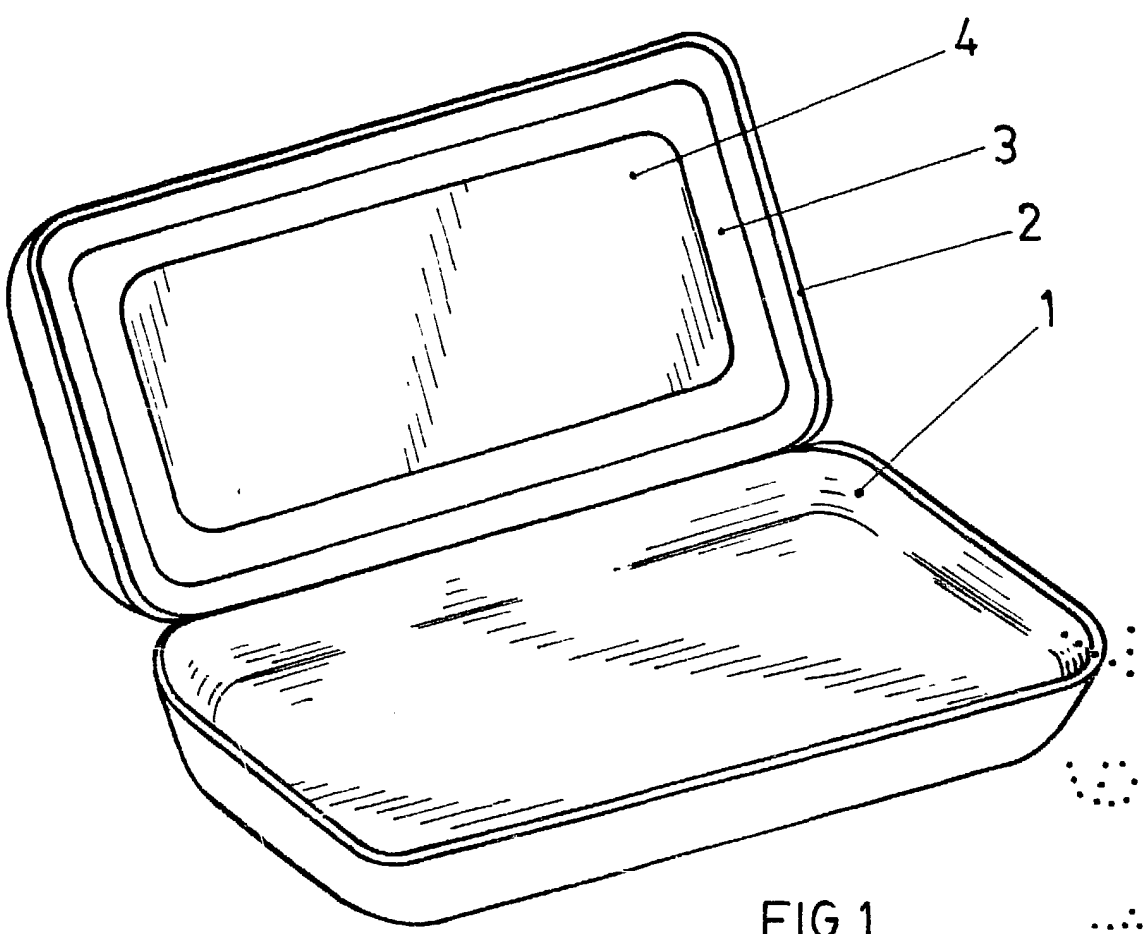

FIG. 1

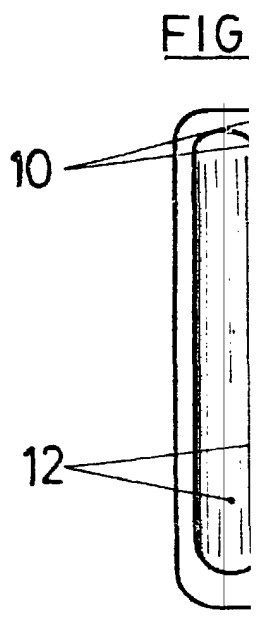
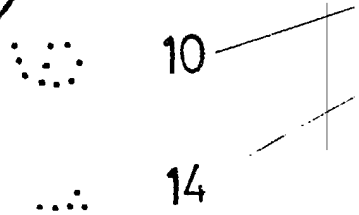
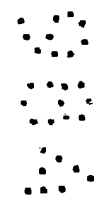

FIG. 2



10

14



20

18

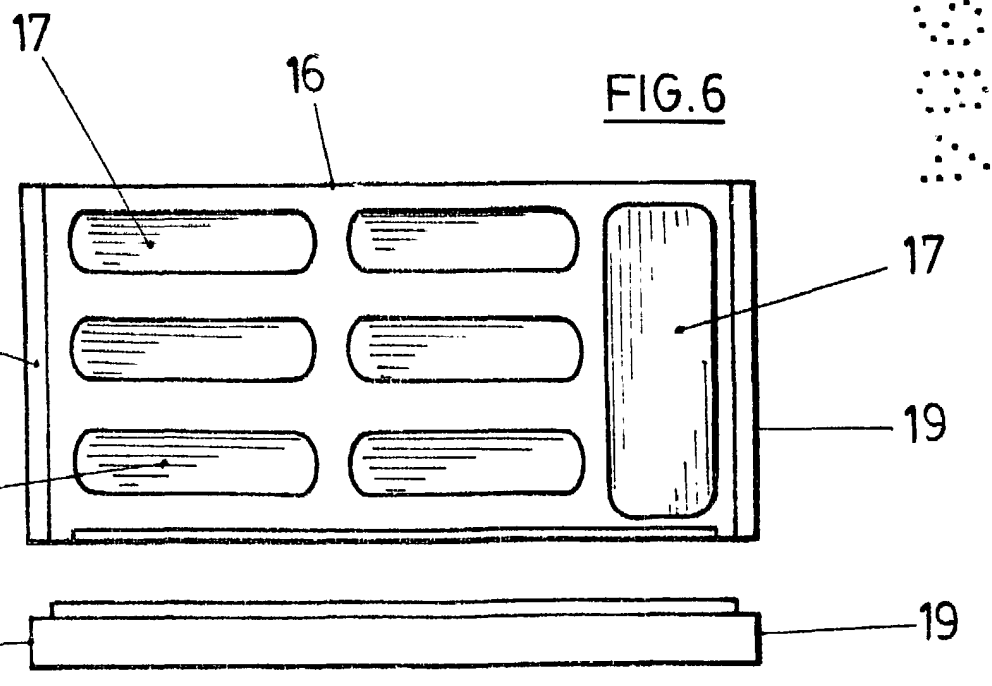

FIG. 5

18

17

18

16

17

19

19

FIG. 7

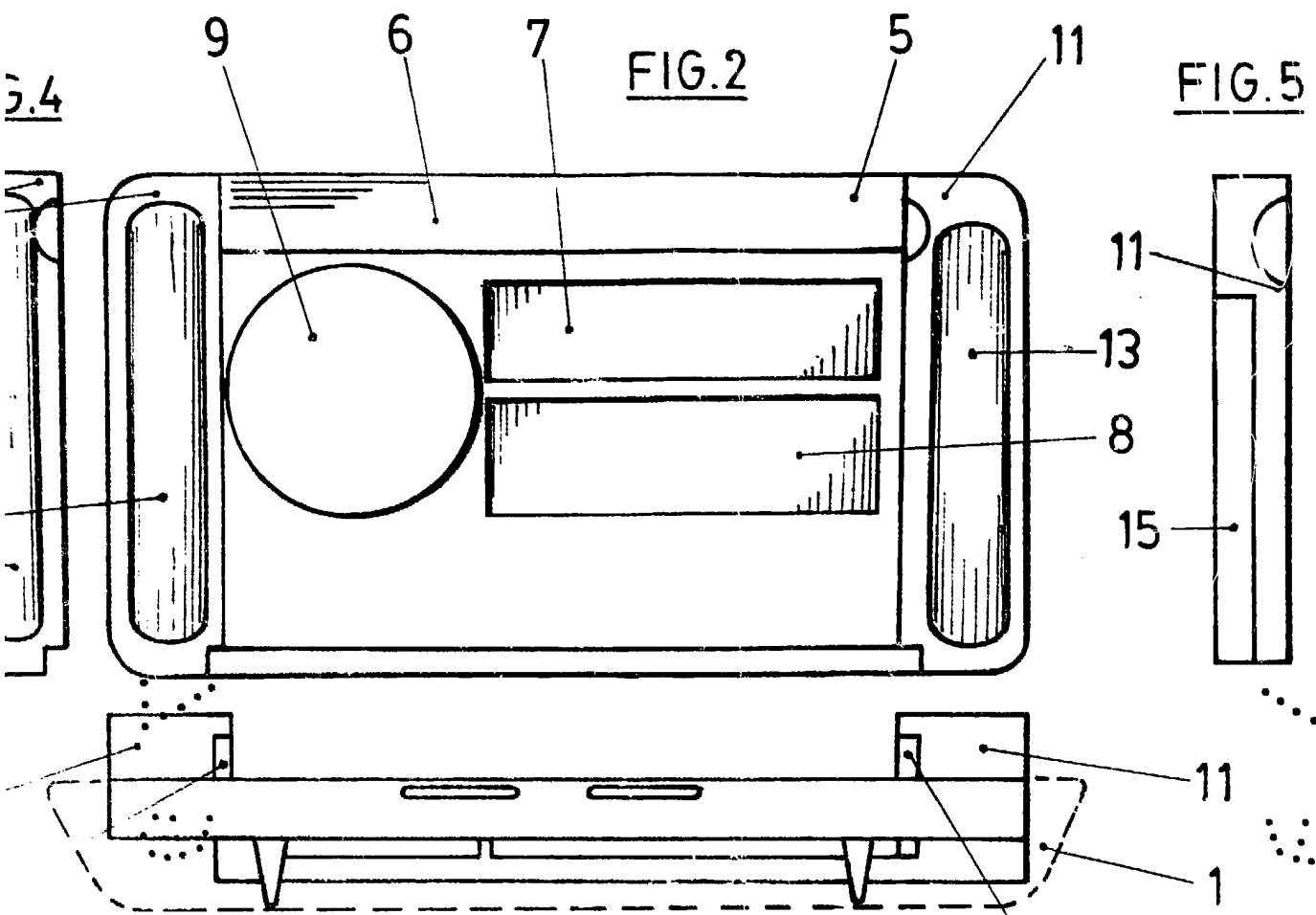

FIG. 3

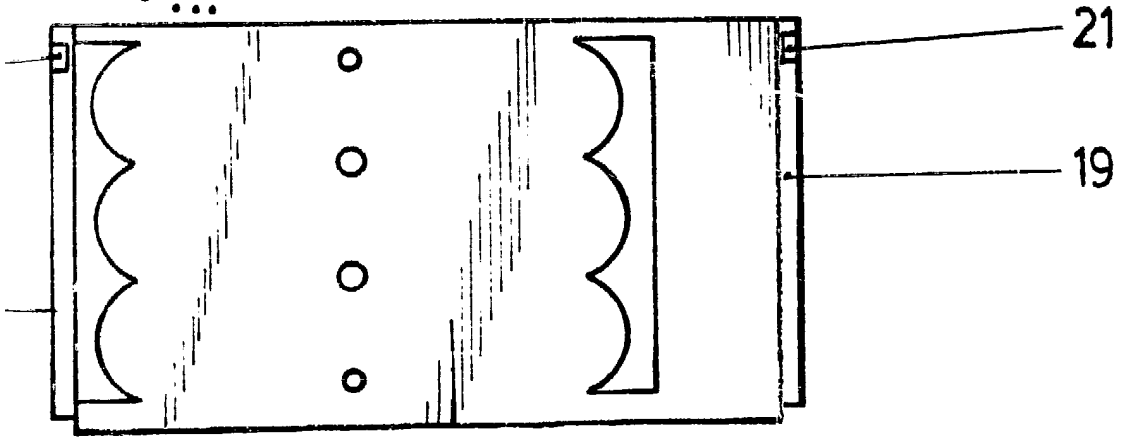

FIG. 8

MADRID 28 Agosto 1964
E. GONZALEZ VACAS
P. P.