



ESPAÑA

⑩ ES	⑪	NUMERO	281271	⑩ Y
	②①	FECHA DE PRESENTACION	28.8.84	

MODELO DE UTILIDAD

16 FEB. 1985

③⑥ PRIORIDADES:	③② FECHA	③③ PAIS
③① NUMERO		

④⑦ FECHA DE PUBLICIDAD	⑤① CLASIFICACION INTERNACIONAL
	A63G 21/00

⑤④ TITULO DE LA INVENCIÓN
TOBOGAN DE AGUA

⑦① SOLICITANTE (S)
DOÑA HEATHER MARGARITA HALL

DOMICILIO DEL SOLICITANTE
LA PAZ-PUERTO DE LA CRUZ (Tenerife).-Cardon, 3 Edf. YASMIN Apto.9

⑦② INVENTOR (ES)
LA MISMA SOLICITANTE

⑦③ TITULAR (ES)
LA MISMA SOLICITANTE

⑦④ REPRESENTANTE
DON JOSE PONS TORRES

El presente Modelo de Utilidad se refiere a un tobogán de agua.

El tobogán de la invención se ubicará junto a ríos, lagos, piscinas o playas, de manera que el usuario al deslizarse por el tobogán caiga finalmente al agua.

Es evidente que el tobogán de la invención constituye un pasatiempo importante para las personas que eligen estos lugares de recreo, ya que complementa la actividad y además goza de un enorme atractivo, no solo para los niños y jóvenes sino para todo tipo de personas.

El tobogán debido a su constitución propia no reviste riesgo alguno en cuanto a accidentes, ya que en ningún caso el usuario se saldrá del tobogán a no ser en su extremo propio de salida en el cual la persona entra en contacto directo con el agua.

El tobogán tiene el aliciente propio de su constitución ya que presentará en su caso un trazado de curvas que originan los correspondientes cambios de dirección, comportando estas circunstancias un mayor atractivo de uso del mismo.

El tobogán se fabricará de un material resistente pero ligero, con el objeto de evitar que se utilice una estructura soporte y resistente compleja, sobre todo cuando el terreno requiera que el tobogán vaya sustentado por dicha estructura.

El material de constitución del tobogán será, por ejemplo, fibra de vidrio, con lo cual se facilita no solo su construcción por tramos sino también la unión de estos tramos.

Asimismo, el tobogán puede tener una sección transversal en forma de media caña o semicircunferencial, así como otras secciones tales como en U, etc.

En el tobogán se echa agua, lo que facilita el deslizamiento de la persona que puede estar en contacto directo con la superficie de deslizamiento del tobogán o bien utilizar, por ejemplo, un neumático o similar sobre el que va sentada en los casos de que la anchura y sección del tobogán lo requieran, ya que con ello se evita que en los posibles desplazamientos laterales la persona pueda golpearse con las paredes laterales del tobogán.

Las personas que van a utilizar el tobogán subirán por unas escaleras que les conducen a una plataforma en la que se inicia el tobogán.

Ya se ha indicado que el tobogán puede ser variado tanto en longitud como en la forma propia de éste, de cualquier manera su diseño cumplirá las condiciones necesarias para dar al usuario una óptima diversión.

Con el objeto de comprender más fácilmente la constitución propia del tobogán, así como sus características constructivas, a continuación se refiere un ejemplo práctico de ejecución del mismo, siendo dicha realización meramente enunciativa y en ningún caso limitativa de la misma, todo ello con referencia a los dibujos adjuntos; en los que:

La figura 1 muestra una vista en perspectiva del tobogán.

La figura 2 muestra en perspectiva un detalle de la estructura resistente y soporte de una zona del tobogán así como la unión de una serie de tramos del mismo.

La figura 3 muestra una vista en perspectiva correspondiente a un tramo de curva del tobogán.

La figura 1 muestra, el tobogán 1 constituido por una serie de tramos 2 unidos a tope y que definen el propio

cuerpo del tobogán.

El acceso a la cabeza del tobogán se realiza a través de una plataforma 3 cuyo piso se encuentra en la misma altura que el extremo 4 del tobogán.

El tobogán según se muestra en las figuras 1 y 2 está soportado por una estructura 5 constituida por pilares 6 de los que parten unos tirantes 7 que soportan, conjuntamente con los pilares las partes características y propias del tobogán.

En el caso de que el tobogán tenga sección de media caña o semicircunferencial se apoya sobre la estructura resistente por medio de cuñas 8.

En el sentido longitudinal cada dos tramos 2 se encuentran enfrentados y unidos de manera que cada tramo presenta por su extremo un ala o reborde lateral 9 que queda enfrentada con la del otro tramo, produciéndose la unión mediante remaches 10.

El tobogán presenta en su parte superior abierta y en sentido longitudinal prolongaciones angulares 11 con las que se evitan las aristas vivas de la propia sección, en su zona extrema libre.

En las zonas o tramos de curva 12 la pared lateral exterior 13 presenta una altura superior para evitar en todo caso que la persona se pueda salir del tobogán.

Esta altura de pared se consigue según se muestra en la figura 3 fijando una pinza en forma de C 14, y más concretamente el ala 15 de esta pieza con la porción angular 11 lateral y superior de la sección. Esta unión se realiza con remaches 16.

El extremo libre 17 del tobogán está rebajado de forma que la persona salga libremente del tobogán y caiga en la masa de agua 18 de una piscina, pantano, río o similar, y ade-

más el agua que circula por el tobogán vierte también en esta ma  
sa de agua.

Otra característica propia del tobogán es  
la de poderse desarmar y armar fácilmente, lo cual implica una  
5 vez transcurrido, por ejemplo, el período estival, se desarme y  
se almacene fácilmente, ya que como se ha indicado anteriormente  
está constituido por elementos que permiten su fácil apilamiento  
y por lo tanto no ocupan un gran espacio.

Descrita suficientemente la naturaleza del  
10 invento, así como la manera de realizarlo en la práctica, debe  
hacerse constar que las disposiciones anteriormente indicadas son  
susceptibles de modificaciones de detalle en cuanto no alteren su  
principio fundamental.



REIVINDICACIONES

5 1.- Tobogán de agua, ubicado convenientemente en zonas propias de recreo, tales como; piscinas, pantanos, playas y similares, estando constituido por un material ligero y resistente tal como fibra de vidrio o similar; caracterizado porque el tobogán comprende una estructura resistente y soporte del mismo, el cual está constituido por tramos engarzados a tope por medios resistentes de unión, y cuyos tramos presentan un rehundido central longitudinal por el interior del cual desliza la persona favorecida por una corriente de agua que cae por el tobogán, siendo la sección transversal del tobogán constante excepto en los tramos curvos de cambio de dirección, en los que la pared lateral exterior presenta una mayor altura.

15 2.- Tobogán de agua según la reivindicación 1, caracterizado porque la sección transversal de los tramos es en forma de media caña.

3.- Tobogán de agua según la reivindicación 1, caracterizado porque la sección transversal de los tramos es en forma de U.

20 4.- Tobogán de agua según la reivindicación 1, caracterizado porque la estructura resistente y soporte está constituida por pilares cada uno de los cuales presenta relacionados unos tirantes que cooperan directamente con los pilares en el soporte del tobogán.

25 5.- Tobogán de agua según la reivindicaciones 1 y 4, caracterizado porque cuando la sección transversal del tobogán es en forma de media caña éste apoya en la estructura resistente por medio de cuñas apropiadas.

30 6.- Tobogán de agua según la reivindicación 1, caracterizado porque en los tramos curvos de cambio de dirección

se fija, por medios apropiados, en la parte superior de la pared exterior una pieza de dimensiones apropiadas que confiere una mayor altura de dicha pared en los tramos curvos.

5 7.- Tobogán de agua según las reivindicaciones 1 y 6, caracterizado porque ésta pieza presenta forma de C, una de cuyas alas, la inferior, se fija a un reborde extremo longitudinal y enfrentado con que va rematado el cuerpo del tobogán por sus extremos libres superiores.

10 8.- Tobogán según las reivindicaciones 1 y 7, caracterizado porque cada reborde extremo longitudinal del tobogán presenta forma angular dirigido hacia afuera.

9.- Tobogán de agua, tal y como queda sustancialmente descrito en la presente Memoria e ilustrado en el dibujo adjunto.

15 Esta Memoria consta de 6 hojas escritas a máquina por una sola cara.

Madrid, 28 de Agosto de 1.984

~~JOSE FONS TORRES~~

HEATHER MARGARITA HALL

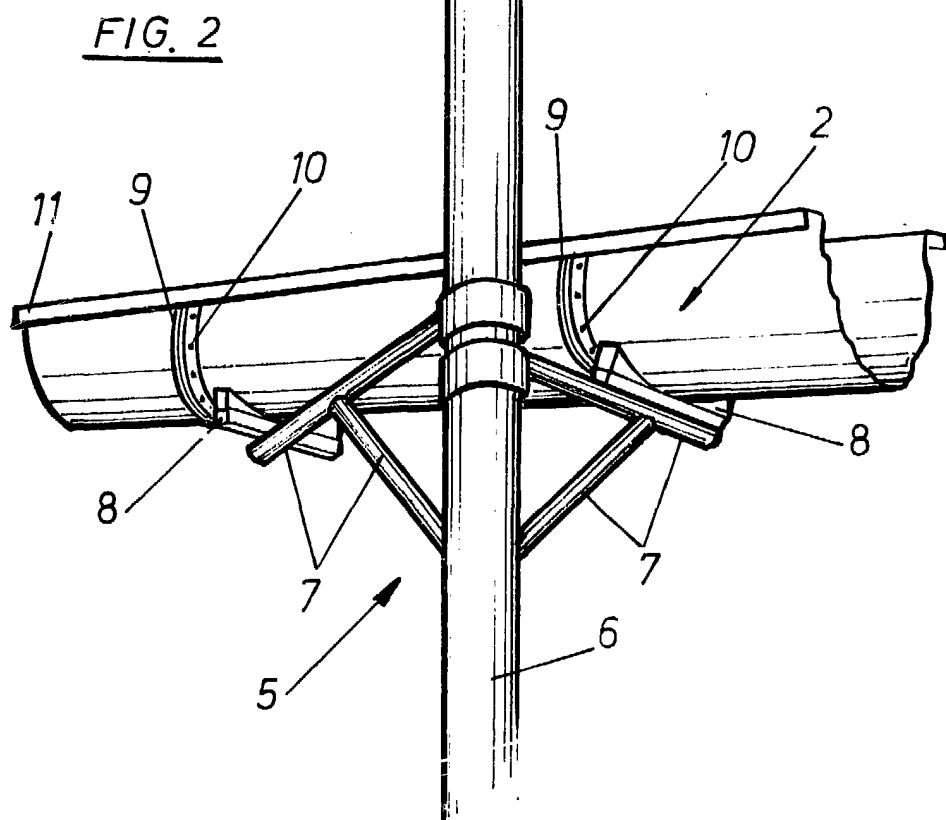
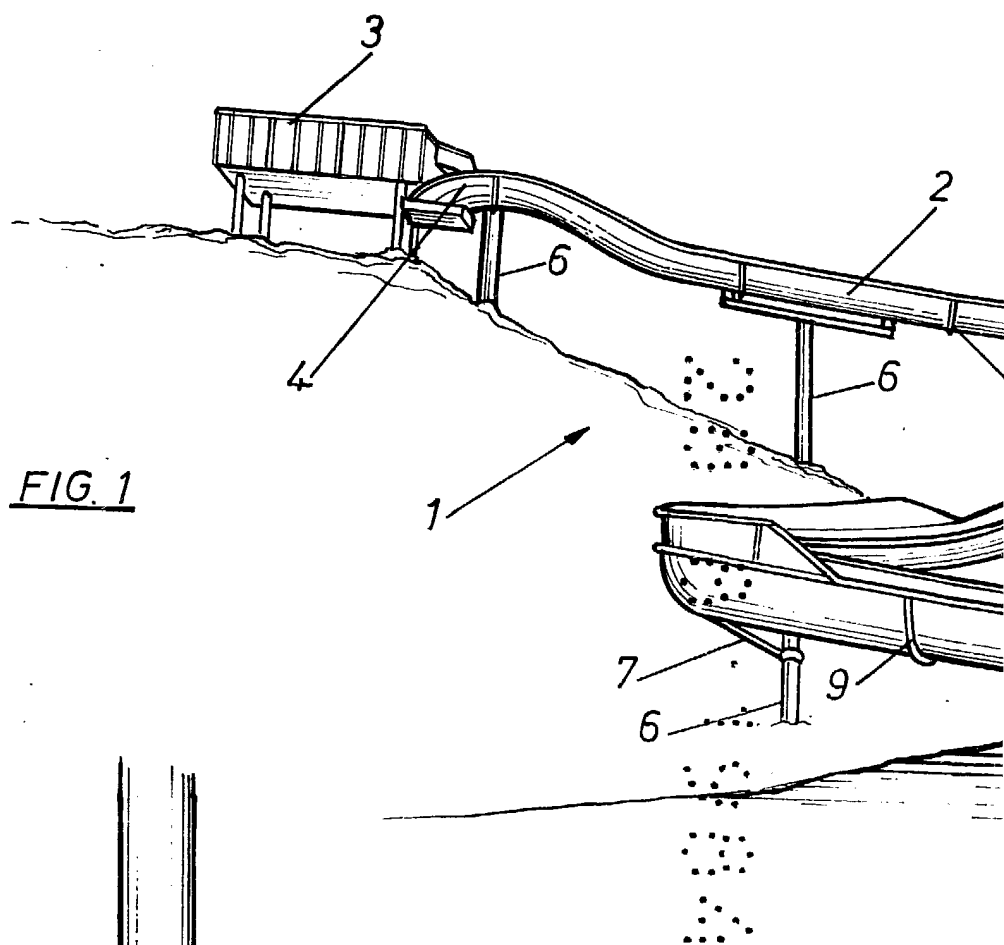

ESCALA VARIABLE.

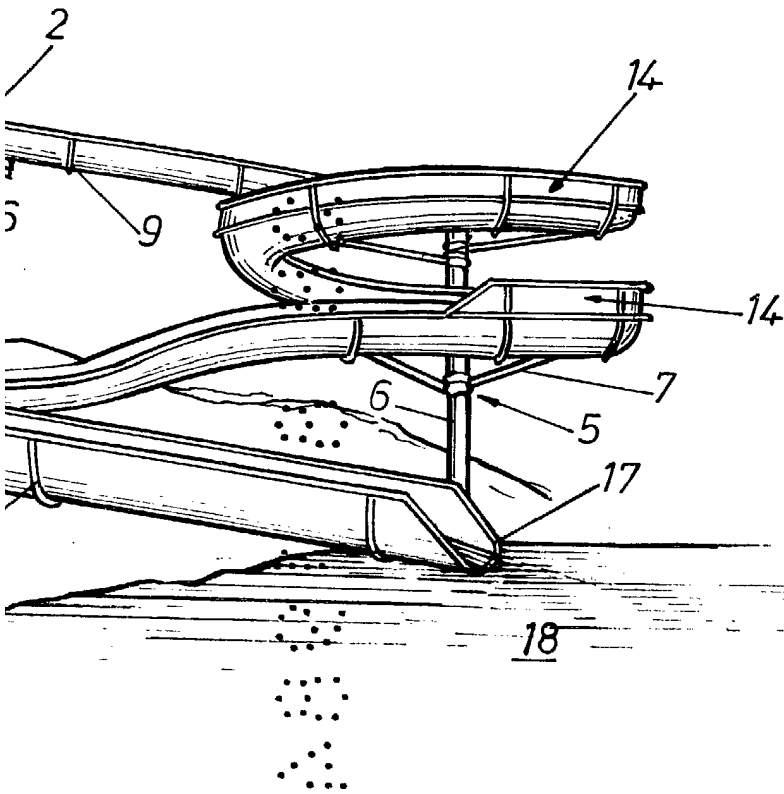
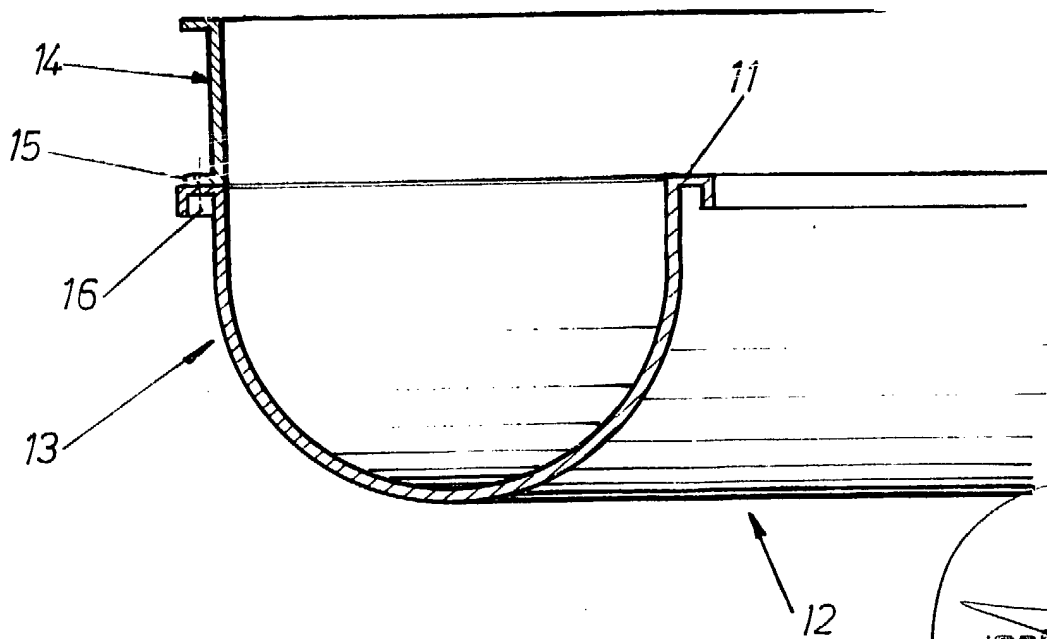

FIG. 3



20 AGO 1904  
JOSE PABLO TORRES  
P.R.