

10 ES	11 NÚMERO 281.258	12 Y
21	22 FECHA DE PRESENTACION 24 Agosto 1984	



ESPAÑA

MODELO DE UTILIDAD

1- SET. 1985

30 PRIORIDADES	32 FECHA	33 PAIS
31 NUMERO		

47 FECHA DE PUBLICIDAD	51 CLASIFICACION INTERNACIONAL Int. Cl. <u>B44C 7/02</u>
------------------------	---

54 TITULO DE LA INVENCIÓN

"DISPOSITIVO DESEMPAPELADOR POR VAPOR"

55 SOLICITANTE (S)

D. José CAPDEVILA RIERA

DOMICILIO DEL SOLICITANTE

Doctor Durán, 100 Mollet del Vallés Barcelona

72 INVENTOR (ES)

73 TITULAR (ES)

74 REPRESENTANTE

D. José F. Ibañez González - AOPI

MEMORIA DESCRIPTIVA

La presente invención se refiere a un dispositivo desempapelador por vapor. Más concretamente, se refiere a un dispositivo desempapelador por vapor transportable y autónomo.

5 El campo de aplicación del dispositivo de la invención es todo aquel en que se requiere la eliminación o retirada de papeles, o materias afines, que han sido adheridos por pegado o encolado. Inmediatamente se ponen de manifiesto
10 dos de las esferas más importantes en que debe realizarse dicha misión: la decoración de interiores y la publicitaria.

En efecto, y según es conocido, la eliminación de los papeles de decoración y de los carteles urbanos se viene realizando mediante la aplicación de agua abundante, hasta
15 reblandecer el papel y posterior rascado hasta eliminación de los restos. Este procedimiento es, principalmente, laborioso, lento y sucio. Además, sus resultados no son siempre satisfactorios por cuanto muchas veces no se llega a una
20 eliminación total del papel o del adhesivo, quedando superficies rugosas que pueden requerir un posterior lijado antes de recibir un nuevo papel.

El dispositivo de la invención supera todos esos inconvenientes al utilizar como medio de desprendimiento vapor de

agua. Es decir, que el poder de reblandecimiento del papel
25 y disolvente del adhesivo propio del agua, se ve potenciado
por su calentamiento hasta vapor. Esto permite atacar a la
práctica totalidad de las colas de adhesión utilizadas y
reblandecer los papeles más impermeables o, a la inversa,
los más porosos y recalcitrantes a su despegado por ser
30 absorbentes del adhesivo. Como resultado, en la práctica el
desprendimiento tiene lugar por arrancado en su totalidad o
en grandes tiras.

Esencialmente, el dispositivo de la invención consta de un
bastidor de soporte y transporte, un depósito de combusti-
35 ble, una conducción blindada para el combustible que fluye
desde dicho depósito, medios de regulación del flujo de
combustible, un quemador para el combustible, un calderín
situado en la proximidad de dicho quemador, una conducción
de salida del vapor de agua generado en dicho calderín, y
40 una pantalla aplicadora de vapor conectada a dicha conduc-
ción.

El bastidor va provisto de paneles que aislen y separen el
depósito de combustible del calderín y del quemador. La
pantalla de aplicación va provista de un asidero y de
45 superficies de contorno que limiten el escape del vapor.

En una realización preferible del dispositivo, el combusti-
ble utilizado es gas butano y el depósito de combustible es
una bombona de dicho gas.

50 Con objeto de hacer más claramente comprensible cuanto
antecede, poniendo al mismo tiempo de relieve otras carac-
terísticas y ventajas del dispositivo desempapelador de la
ivención, se hará en lo que sigue una descripción detallada
de un ejemplo, no limitativo, de realización práctica,
ilustrado en la hoja de dibujos adjunta, en la cual:

55 La Figura 1 es una vista en alzado lateral del dispositivo,
y

La Figura 2 es una vista en planta.

60 Conforme se representa en dichas figuras, el dispositivo
consta de un bastidor (1), por ejemplo en tubo metálico,
destinado a soportar el conjunto y a transportarlo, de ahí
que vaya provisto de unas ruedas de deslizamiento (2).

En un lateral del bastidor se sitúa el depósito de combus-
tible (3), preferiblemente una bombona de gas butano. Esta
bombona se conecta mediante una manguera blindada (4) al
65 regulador de fujo y mezclador de combustión (5), el cual se
une a un quemador convencional (6).

Este quemador convencional (6) está situado en la inmediata
proximidad inferior de un calderín (7) para agua, provisto
de sus correspondientes boca de llenado (8), termómetro y
70 manómetro (9), válvula de seguridad (10) y desagüe (11).

En este punto es de hacerse observar que el calderín se encuentra en el extremo del soporte (1) más alejado del depósito de combustible (3). Sin embargo, con objeto de preservar a dicho depósito del calor del calderín y quemador, se ha previsto la colocación de uno o más paneles aislantes (12) rodeando a dicho depósito.

75

El vapor generado en el calderín (7) sale por la manguera (13) de material aislante y longitud conveniente, la cual se conecta a la pantalla aplicadora (14) provista de su asidero (15). La pantalla (14) adopta una forma aproximada a una bandeja o lámina con bordes vueltos, de manera que se impida el escape del vapor que fluye desde la manguera (13).

80

Según es deducible, el funcionamiento del dispositivo comprende el llenado del calderín (7) con agua y la ignición del quemador (6). Una vez alcanzadas las condiciones adecuadas de temperatura y presión en el calderín (7), se abre la válvula que permite la salida del vapor por la manguera (13) y dicho vapor llega hasta la pantalla (14), la cual se aplica sobre el papel a desprender durante unos instantes hasta que el vapor concentrado sobre una zona ha realizado su función de reblandecer el papel y disolver el adhesivo, al estar impedido sustancialmente su escape por los laterales de la pantalla.

90

95

Naturalmente en el dispositivo de la invención caben toda

clase de modificaciones y sustituciones por medios técnicos equivalentes, sin apartarse por ello de su esencialidad característica contenida en las reivindicaciones que siguen.

*

*

*

*

*

*

*

*

*

*

*

*

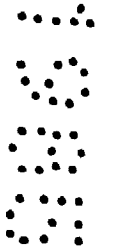

- 1.- Dispositivo desempapelador por vapor, caracterizado porque consta de un bastidor de transporte y soporte, un depósito de combustible, una conducción blindada para el combustible que fluye desde dicho depósito, medios de regulación del flujo de combustible, un quemador para el combustible, un calderín situado en la proximidad de dicho quemador, una conducción de salida del vapor de agua generado en dicho calderín, y una pantalla aplicadora de vapor conectada a dicha conducción.
- 105
- 2.- Dispositivo desempapelador por vapor, según la reivindicación primera, caracterizado porque la pantalla consta de una placa o lámina de bordes vueltos, preferiblemente realizada en metal, presentando un asidero debidamente aislado.
- 110
- 3.- Dispositivo desempapelador por vapor, según la reivindicación primera, caracterizado porque el bastidor de transporte y soporte comprende uno o más paneles separadores y aislantes entre el calderín y el depósito de combustible.
- 115
- 4.- Dispositivo desempapelador por vapor, según la reivindicación primera, caracterizado porque el combustible utilizado es, preferiblemente, gas butano y el depósito de combustible una bombona de dicho gas.
- 120

5.- DISPOSITIVO DESEMPAPELADOR POR VAPOR.

125

Todo tal y como ha quedado descrito, ilustrado y reivindicado en la presente Memoria Descriptiva, que consta de siete páginas mecanografiadas y una de dibujos.

Madrid, 24 de Agosto de 1984.

JOSE CAPDEVILA RIERA

p.a.:

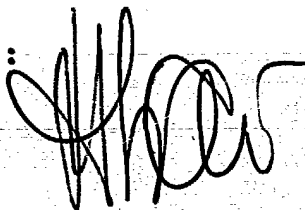

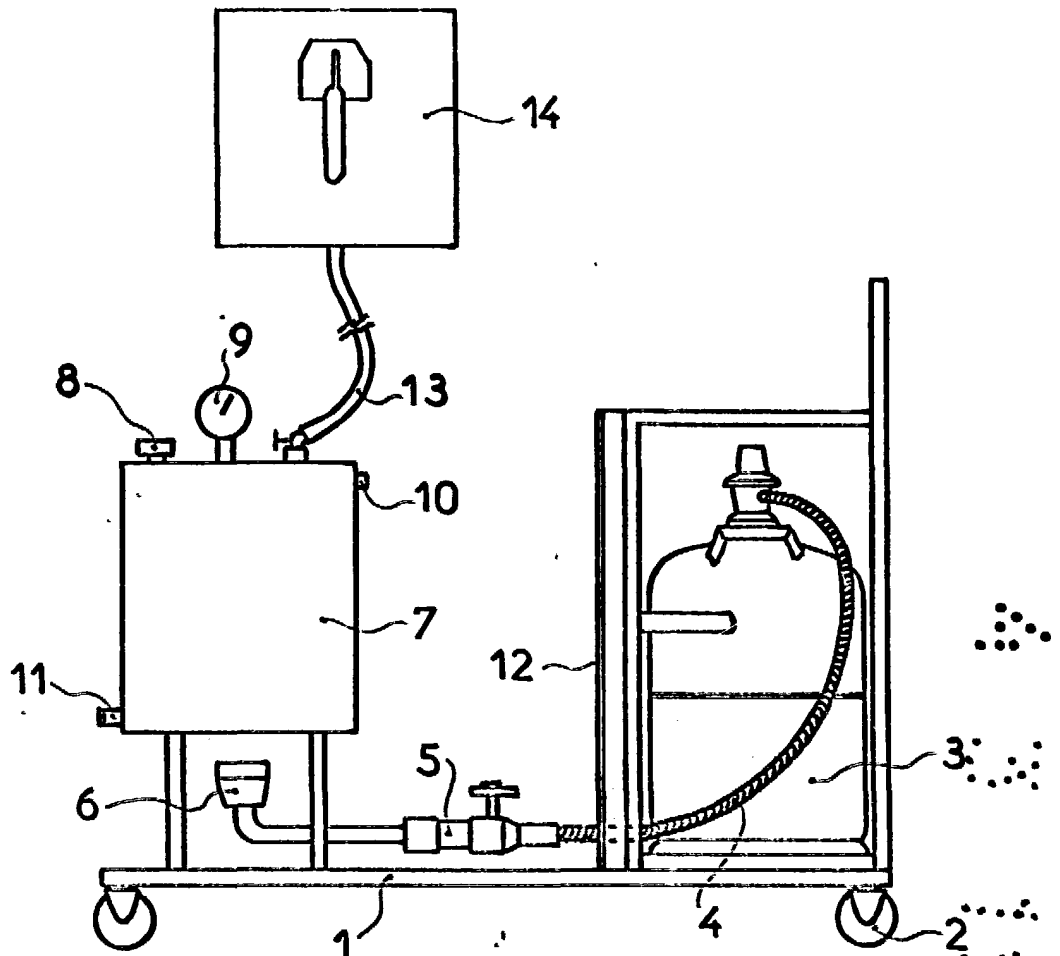

Fig.1

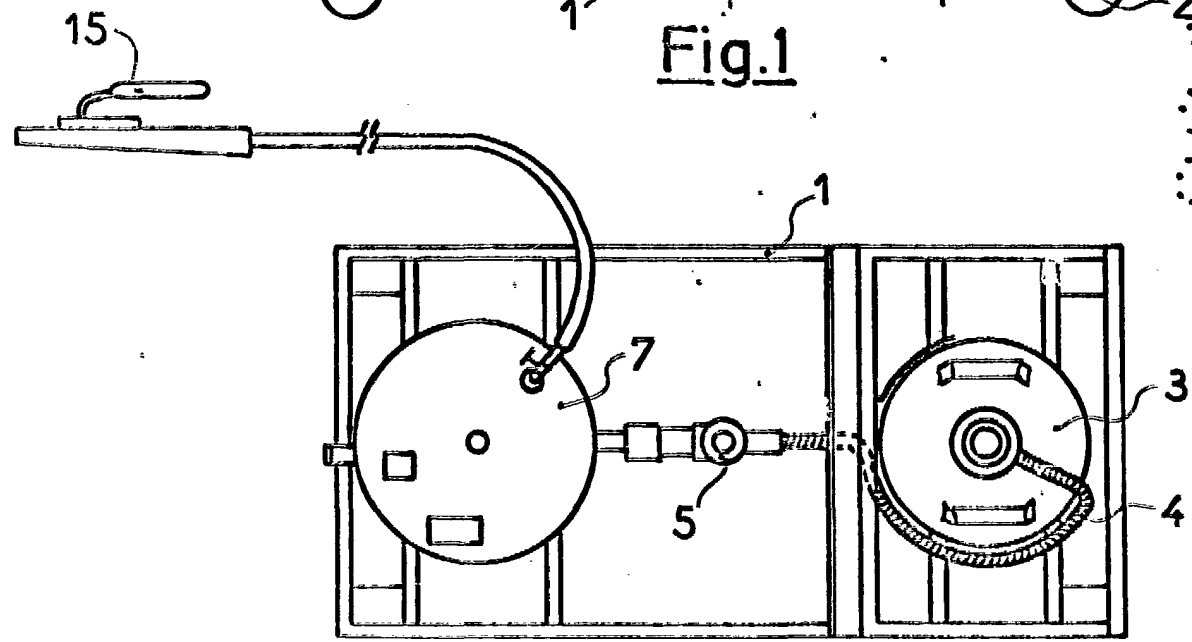

Fig.2

MADRID 24 AGOSTO 1984