



ESPAÑA

19 ES 21 22	11 NUMERO 281104	18 Y
	FECHA DE PRESENTACION 13.8.84	

MODELO DE UTILIDAD

16 FEB. 1985

30 PRIORIDADES.	31 NUMERO	32 FECHA	33 PAIS
-----------------	-----------	----------	---------

47 FECHA DE PUBLICIDAD	81 CLASIFICACION INTERNACIONAL B62D 21/00
------------------------	--

54 TITULO DE LA INVENCIÓN
"CARROCERIA DE VEHICULO AUTOMOVIL DESCAPOTABLE"	

71 SOLICITANTE (S)
DON JOSE LUIS FERNANDEZ GARCIA Y DON LUIS MIGUEL CAMINO DEL CAÑO.	

DOMICILIO DEL SOLICITANTE
47008 VALLADOLID.- Paseo de Zorrilla, núm. 93-4º A.	

72 INVENTOR (ES)
LOS MISMOS SOLICITANTES.	

73 TITULAR (ES)
LOS MISMOS SOLICITANTES.	

74 REPRESENTANTE
DON JOSE PONS TORRES.	

El objeto de la presente solicitud de Modelo de Utilidad se refiere a una CARROCERIA DE VEHICULO AUTOMOVIL DESCAPOTABLE, el cual es totalmente nuevo y desconocido en España, y cuyas -- características de novedad le confieren la cualidad de aportar al uso a que se destina las siguientes ventajas sobre lo ya conocido.

5 a) Está concebido de forma que se resalta -- su aspecto externo con linea moderna y atrevida, aunque basado en mo-- delos antiguos.

10 b) Su diseño es tal, que puede ser realizada a base de fibra de vidrio estratificada.:

c) Se apoya sobre el bastidor únicamente en 16 puntos, 12 sobre el chasis y 4 sobre los amortiguadores.

d) Forma una caja soldada, con una ~~base~~ y ta- blero de mandos, de una capota y de cuatro aletas y dos puertas.

15 e) La rueda de repuesto está colocada en la - parte trasera exterior.

En el plano adjunto, al objeto de facilitar - su descripción a título de ejemplo y por ello sin carácter limitativo - alguno, se ha representado una forma característica de realización del presente modelo de utilidad.

20 En la figura 1 se ha representado una vista lateral del modelo.

La figura 2 representa una vista frontal.

25 Finalmente en la figura 3 se puede apreciar una vista trasera del mismo.

30 Como se puede apreciar en dichas figuras, éste modelo está constituido por un cuerpo central 1, con dos puertas laterales (2), las cuales están unidas al cuerpo central por bisagras (3) vistas, teniendo el perfil de la puerta forma exagonal irregular, y cerraduras vistas (4).

El cuerpo (1), dispondría de puerta trasera (5), en el que iría adecuadamente una rueda trasera (6).

35 Los guardabarros (7), están añadidos al cuerpo (1), de forma que son fácilmente desmontables, en los delanteros irían los faros (8) y en los traseros los captafaros (9). Sobre el capo delantero (10) de configuración cuadrangular inclinada, irían los intermitentes (11). En la parte trasera y sobre la puerta (5), irían los pilotos traseros (12), así como el piloto de marcha atrás (13).

40 Tanto en la parte delantera como en la trasera irían sendos parachoques (14).

Así mismo en la parte trasera iría dotado este modelo con una capota (15) flexible, la cual podría convertir a este modelo en vehículo con capota echada, con lo que se taparía u ocultaría el interior.

45 Este modelo es realizable en cualesquiera -- de materiales y tamaños adecuados, siendo susceptible de toda clase de modificaciones de detalle, en tanto que éstas no alteren su fundamento.

- N O T A -

50 Los puntos de invención propios y nuevos que son objeto de la presente solicitud de Modelo de Utilidad en España, --

por veinte años son los siguientes:

REIVINDICACIONES

55 1.- CARROCERIA DE VEHICULO AUTOMOVIL DESCA-
POTABLE, caracterizado por estar constituido por un cuerpo central, --
con dos puertas laterales fijadas a éste mediante bisagras vistas, así
como las cerraduras, con guardabarros salientes, con puerta trasera -
sobre la que iría la rueda de repuesto, y con capota flexible, la cual
puede estar extendida o recogida.

60 2.- CARROCERIA DE VEHICULO AUTOMOVIL DESCA-
POTABLE, según la reivindicación anterior caracterizado porque en los
guardabarros delanteros irían los faros y en los traseros capofaros.

65 3.- CARROCERIA DE VEHICULO AUTOMOVIL DESCA-
POTABLE, según la reivindicación anterior caracterizado porque el capó
delantero tendría configuración cuadrangular inclinada, con intermi--
tentes.

4.- CARROCERIA DE VEHICULO AUTOMOVIL DESCA-
POTABLE, según la reivindicación anterior caracterizado porque en la
puerta trasera irían diversas luces indicadoras.

70 5.- CARROCERIA DE VEHICULO AUTOMOVIL DESCA-
POTABLE.

Tal y como se ha descrito en la memoria que
antecede y para los fines en ella especificados.

Consta la presente memoria descriptiva de
tres hojas escritas a máquina por una sola cara.

Madrid, 13 de agosto de 1.984.

EL AGENTE OFICIAL
Jose Pons Torre
JOSE PONS TORRE

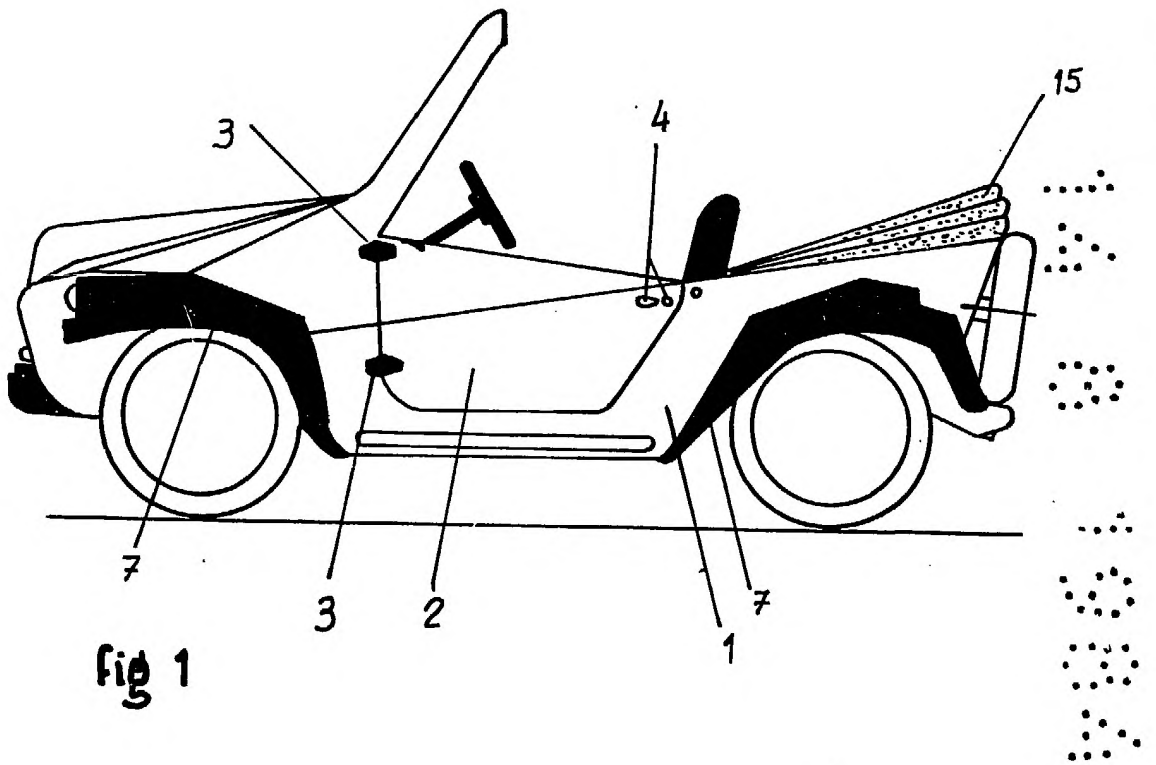
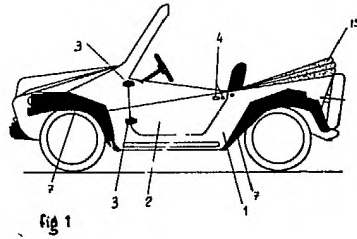

fig 1

13 ACO. 1984

JOSE *Pons* TORRES
S. R.

Escala Variable

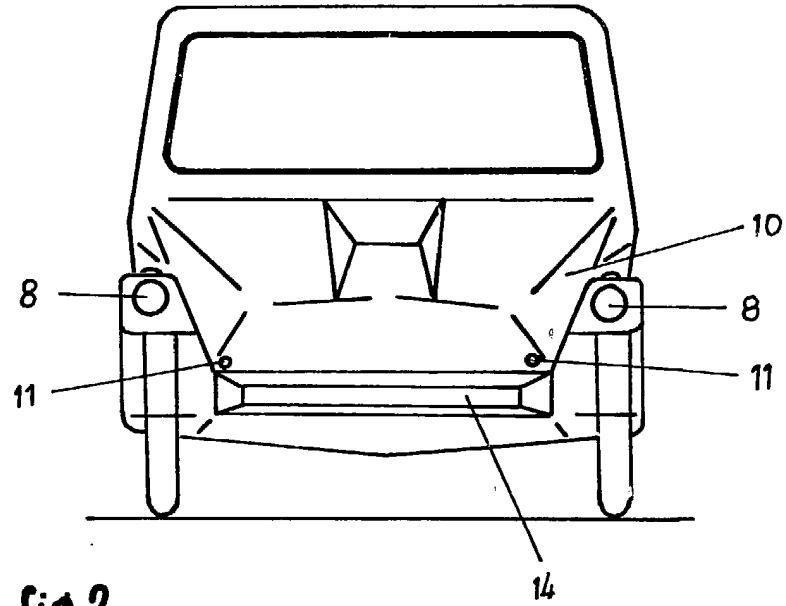

fig 2

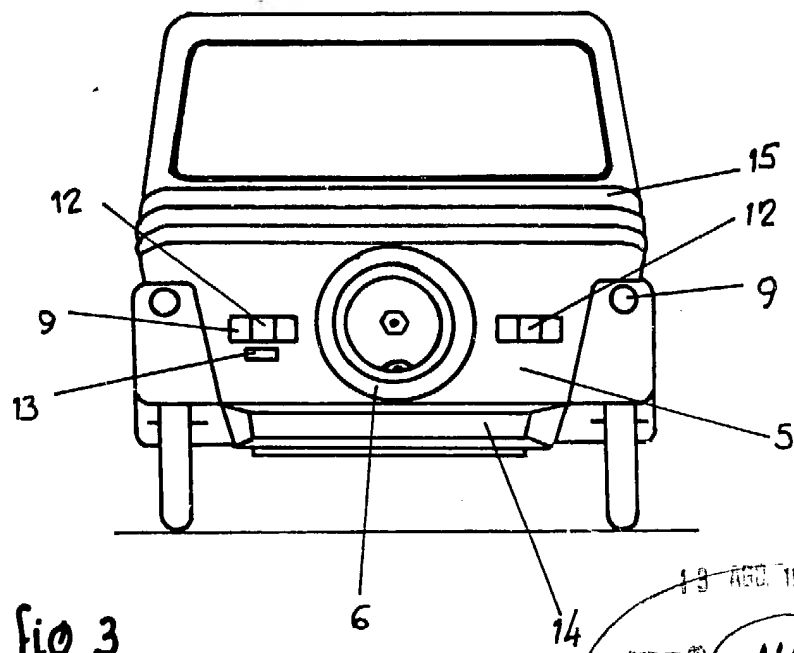

fig 3



19 AGO 1984
JOSE P. TORRES
P. R.
Escala Variable