



ESPAÑA

(19) ES (11) (21) (22)	NUMERO 281102	(10) Y
	FECHA DE PRESENTACION 13.8.84.	

MODELO DE UTILIDAD 16 FEB. 1985

(30) PRIORIDADES: (31) NUMERO	(32) FECHA	(33) PAIS
----------------------------------	------------	-----------

(47) FECHA DE PUBLICIDAD	(51) CLASIFICACION INTERNACIONAL B6 2D 3A/00
--------------------------	---

(54) TITULO DE LA INVENCIÓN "CARROCERIA DE VEHICULO AUTOMOVIL"
---	-------------------------

(71) SOLICITANTE (S) DON JOSE LUIS FERNANDEZ GARCIA Y DON LUIS MIGUEL CAMINO DEL CAÑO...
---	----------------

DOMICILIO DEL SOLICITANTE 47009 VALLADOLID.- Paseo de Zorrilla, núm. 93-4º A.
--	----------------

(72) INVENTOR (ES) LOS MISMOS SOLICITANTES.
--	-------

(73) TITULAR (ES) LOS MISMOS SOLICITANTES.
---	-------

(74) REPRESENTANTE DON JOSE PONS TORRES.
---	-------

El objeto de la presente solicitud de Modelo de Utilidad se refiere a una CARROCERIA DE VEHICULO AUTOMOVIL, el cual es totalmente nuevo y desconocido en España, y cuyas características - de novedad le confieren la cualidad de aportar al uso a que se destina las siguientes ventajas sobre lo ya conocido.

a) Esta concebido de forma que se resalta -- su aspecto externo con linea moderna y atrevida, aunque basado en mo-- delos antiguos.

b) Su diseño es tal, que puede ser realizada a base de fibra de vidrio estratificada.

c) Se apoya sobre el bastidor únicamente en - 16 puntos, 12 sobre el chasis y 4 sobre los amortiguadores.

d) Forma una caja soldada, con una base y ta- blero de mandos, de un techo desmontable, y de cuatro aletas y dos --- puertas.

e) La rueda de repuesto está colocada en la - parte trasera exterior.

En el plano adjunto, al objeto de facilitar su descripción a título de ejemplo y por ello sin caracter limitativo alguno, se ha representado una forma característica de realización del presente modelo de utilidad.

En la figura 1 se ha representado una vista lateral del modelo.

La figura 2 representa una vista frontal de- lantera.

Finalmente la figura 3 se puede apreciar --
una vista trasera del mismo.

30 Como se puede apreciar en dichas figuras, éste modelo está constituido por un cuerpo central 1, con dos puertas laterales (2), las cuales están unidas al cuerpo central por visagras -- (3) vistas, teniendo el perfil de la puerta forma exagonal irregular, y cerraduras vistas (4).

El perfil del cristal lateral (5), delantero, es sensiblemente trapezoidal, y el trasero (6) cuadrangular.

35 El cuerpo (1), dispondría de puerta trasera (7), en el que iría adecuadamente una rueda trasera (8).

Los guardabarros (9) están añadidos al cuerpo (1), de forma que son fácilmente desmontables, en los delanteros irían faros (10), y en los traseros los captafaros (11).

40 Sobre el capo delantero (12), de configuración cuadrangular inclinada, irían los intermitentes (13).

En la parte trasera y sobre la puerta (7), irían los pilotos traseros (14), así como el piloto de marcha atrás -- (15).

45 Tanto en la parte delantera, como en la trasera, irían sendos parachoques (16), de barra prismática.

Este modelo es realizable en cualesquiera -- de materiales y tamaños adecuados, siendo susceptible de toda clase de modificaciones de detalle, en tanto que éstas no alteren su fundamento.

50 - N O T A -

Los puntos de invención propios y nuevos que son objeto de la presente solicitud de Modelo de Utilidad en España, por veinte años son los siguientes:

REIVINDICACIONES

- 55 1.- CARROCERIA DE VEHICULO AUTOMOVIL, caracterizado por estar constituido por un cuerpo central, con dos puertas laterales fijada a éste mediante bisagras vistas, así como las cerraduras, con guardabarros salientes, con puerta trasera sobre la que iría la rueda de repuesto.
- 60 2.- CARROCERIA DE VEHICULO AUTOMOVIL, según la reivindicación anterior caracterizado, porque en los guardabarros delanteros irían los faros y en los traseros captafaros.
- 65 3.- CARROCERIA DE VEHICULO AUTOMOVIL, según la reivindicación anterior caracterizado porque el capó delantero tendría configuración cuadrangular inclinada, con intermitentes...
- 70 4.- CARROCERIA DE VEHICULO AUTOMOVIL, según la reivindicación anterior caracterizado porque en la puerta trasera irían diversas luces indicadoras.
- 75 5.- CARROCERIA DE VEHICULO AUTOMOVIL, según la reivindicación anterior, caracterizado porque iría dotado de dos ventanas laterales de configuración cuadrangular, así como de una trasera.
- 6.- CARROCERIA DE VEHICULO AUTOMOVIL, según la reivindicación anterior, caracterizado porque el techo es desmontable.
- 7.- CARROCERIA DE VEHICULO AUTOMOVIL.

Todo ello, tal y como se ha descrito en la memoria que antecede y para los fines en ella especificados.

Consta la presente memoria de cuatro hojas escritas a máquina por una sola de sus caras.

Madrid, 13 de agosto de 1.984.

EL AGENTE OFICIAL.

JOSE POMEY TORRES
P. D.



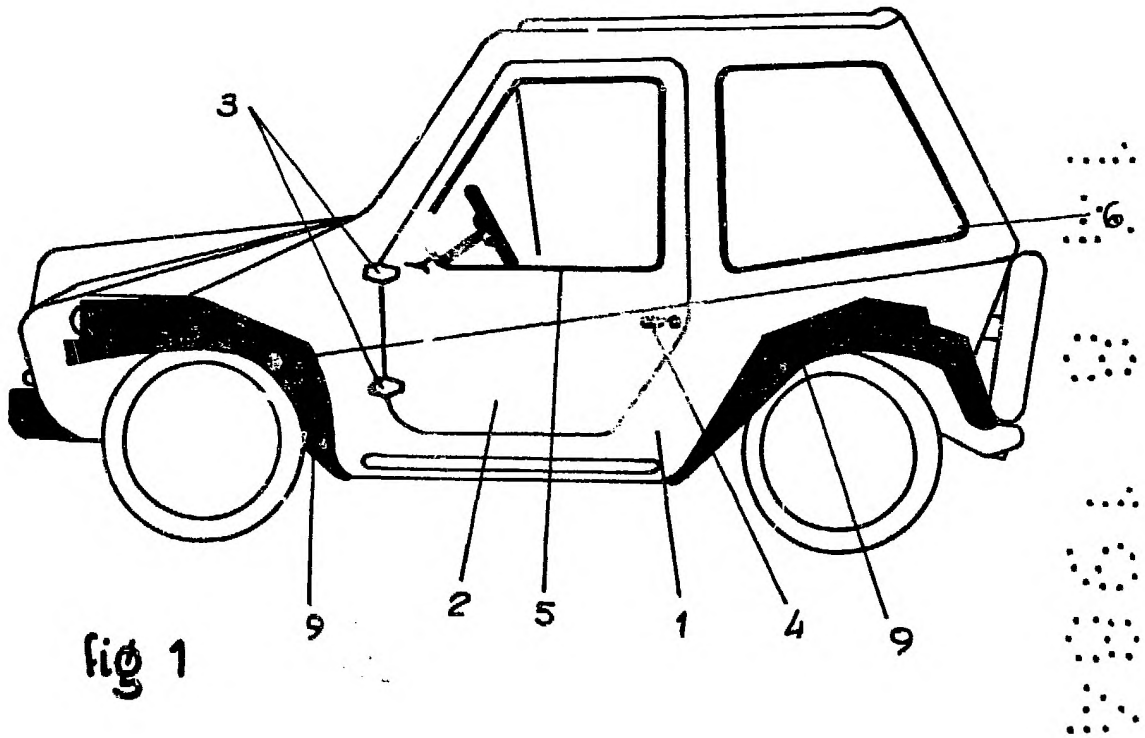

fig 1

13 JUN 1984

JOSE LUIS FERNANDEZ GARCIA
P.R.

JOSE LUIS FERNANDEZ GARCIA

Escala Variable

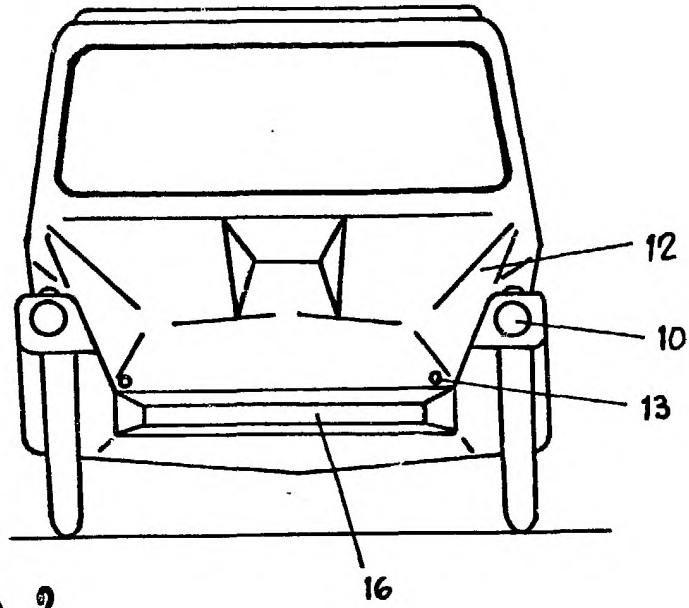

fig 2

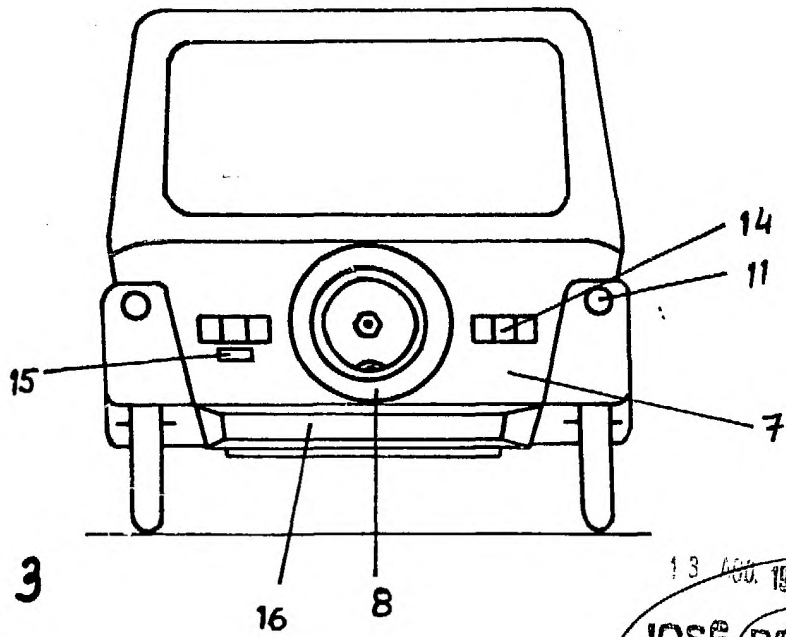

fig 3



13 JUN. 1985
JOSE PONS TORRES
E. P.

Escala Variable